



CATÁLOGO BIRLOS INTERNACIONALES



APLICACIONES

APLICACIÓN	D	T	AÑO	CÓDIGO	TUERCA QUE USA	PAG.
300 (LIMITED, SRT8, TOURING)	✓	✓	05/13	BR20-074RP	TA30-288RC	33
300M	✓	✓	94/03	BR20-048RP	TA10-143RG	28
AMERICAN CLASSIC JAVELIN	✓		60/74	BR40-007RP	TA10-102RG	54
ATOS BY DODGE		✓	00/04	BR20-055RP	TA10-115RT / TA30-295RC / TA30-246RC	29
ATOS BY DODGE	✓		00/04	BR20-056RP	TA10-115RT / TA30-295RC / TA30-246RC	30
ATOS BY DODGE	✓	✓	05/11	BR20-069RP	TA30-303RC	32
ATTITUDE	✓	✓	TODOS	BR20-069RP	TA30-303RC	32
AVENGER	✓		08/12	BR20-072RP	TA30-303RC	32
AVENGER	✓	✓	95/07	BR70-403RP	TA10-143RG	122
BARRACUDA	✓		73/77	BR20-014RP	TA10-102RG	21
BARRACUDA FRENO DISCO	✓		69/72	BR20-039RP / BR20-040LP	TA10-100RG / TA10-101LG	26
CALIBER	✓	✓	TODOS	BR20-067RP	TA30-303RC	31
CHALLENGER (RT, SRT8, SXT)	✓	✓	08/13	BR20-074RP	TA30-288RC	33
CHARGER (RT, SRT8, SE)	✓	✓	06/12	BR20-074RP	TA30-288RC	33
CHARGER FRENO DISCO	✓		73/75	BR20-006RP	TA10-102RG	19
CHEROKEE 4 X 4		✓	02/04	BR20-042RP	TA10-104 (RG-RP)	27
CIRRUS	✓	✓	96/03	BR20-041RP	TA10-115RT	26
CONCORDE	✓		94/03	BR20-048RP	TA10-143RG	28
CORONET FRENO DISCO	✓		73/75	BR20-006RP	TA10-102RG	19
CORONET FRENO DISCO	✓		76/77	BR20-026RP	TA10-102RG	23
D-100 1/2 TON		✓	69/89	BR20-003RP / BR20-004LP	TA10-102RG / TA10-103LG	19
D-100 1/2 TON	✓		69/71	BR20-021RP / BR20-022LP	TA10-102RG / TA10-103LG	22
D-300		✓	72/96	BR20-001RP / BR20-002LP	TA60-412RG / TA10-413LG	19
D-300	✓		69/92	BR20-017RP / BR20-018LP	TA10-116RG / TA10-117LG	22
D-300		✓	69/71	BR20-019RP / BR20-020LP	TA10-116RG / TA10-117LG	22
D-300	✓	✓	72/95	BR20-025RP	TA10-116RG	23
D-300	✓		61/68	BR20-027RP / BR20-028LP	TA10-116RG / TA10-117LG	23
D-300	✓		48/60	BR20-053RP / BR20-054LP	TA10-116RG / TA10-117LG	29
D-300 1 TON		✓	61/68	BR20-023RP / BR20-024LP	TA10-116RG / TA10-117LG	23
DAKOTA	✓	✓	07/08	BR20-068RP	TA30-304RC	31
DART		✓	65/82	BR20-003RP / BR20-004LP	TA10-102RG / TA10-103LG	19
DART	✓	✓	65/77	BR20-007RP / BR20-008LP	TA10-100RG / TA10-101LG	20
DART	✓		73/77	BR20-014RP	TA10-102RG	21
DART	✓		60/64	BR20-035RP / BR20-036LP	TA10-100RG / TA10-101LG	26
DART FRENO DISCO	✓		70/72	BR20-013RP	TA10-100RG	21
DE SOTO	✓		56/67	BR20-015RP / BR20-016LP	TA10-102RG / TA10-103LG	22
DE SOTO		✓	56/65	BR20-037RP / BR20-038LP	TA10-102RG / TA10-103LG	26
DURANGO	✓	✓	07/08	BR20-068RP	TA30-304RC	31
DURANGO 4 X 4	✓		98/03	BR20-044RP	TA10-102RG	27
DURANGO 4 X 4	✓		98/01	BR20-045RP	TA10-104 (RG-RP)	27
GRAN CARAVAN		✓	84/85	BR20-800RP	TA10-115RT	33
GRAN CARAVAN	✓		93/97	BR20-802RP	TA10-143RG	34
GRAN CARAVAN USA	✓		84/85	BR20-801RP	TA10-143RG	33
GRAND CHEROKEE	✓		11/12	BR20-073RP	TA30-287RC	33
GRAND CHOROKEE	✓		94/04	BR20-042RP	TA10-102RG	27
GRAND CHOROKEE	✓	✓	07/08	BR20-070RP	TA30-269RC	32
GTS	✓		60/64	BR20-035RP / BR20-036LP	TA10-100RG / TA10-101LG	26
i10	✓	✓	07/12	BR20-069RP	TA30-303RC	32
INTREPID	✓	✓	94/03	BR20-048RP	TA10-143RG	28
ISUZU RODEO 4 X 4		✓	96/98	BR20-043RP	TA10-115RT	27
JEEP COMPASS (LIMITED, SPORT)	✓	✓	10/12	BR70-403RP	TA10-143RG	122
JEEP PATRIOT (LIMITED, SPORT)	✓	✓	10/12	BR70-403RP	TA10-143RG	122
JEEP WRANGLER 4 X 4	✓		94/03	BR20-046RP	TA10-104 (RG-RP)	28
JEEP WRANGLER 4 X 4		✓	94/03	BR20-047RP	TA10-104 (RG-RP)	28
LEBARON		✓	65/82	BR20-003RP	TA10-102RG	19
LEBARON	✓		65/77	BR20-008LP	TA10-101LG	20



APLICACIÓN	D	T	AÑO	CÓDIGO	TUERCA QUE USA	PAG.
LEBARON		✓	87/95	BR20-009RP	TA10-115RT	20
LEBARON	✓		82/88	BR20-010RP	TA10-115RT	20
LEBARON	✓		82/88	BR20-011RP	TA10-115RT	21
LEBARON	✓		85/96	BR20-005RP	TA10-115RT	19
LIBERTY	✓	✓	02/04	BR20-042RP	TA10-102RG	27
LIBERTY	✓	✓	04/04	BR20-045RP	TA10-104 (RG-RP)	27
LIBERTY	✓		04/06	BR20-061RP	TA10-104 (RG-RP)	31
LINEA K	✓		82/88	BR20-010RP	TA10-115RT	20
LINEA K	✓		82/88	BR20-011RP	TA10-115RT	21
MAGNUM (RT, SE, SXT)	✓	✓	05/08	BR20-074RP	TA30-288RC	33
MONACO FRENO DISCO	✓		73/75	BR20-006RP	TA10-102RG	19
MONACO FRENO DISCO	✓		76/77	BR20-026RP	TA10-102RG	23
MONTERO USA		✓	-/-	BR20-057RP	TA10-115RT	30
NEON	✓		85/96	BR20-005RP	TA10-115RT	19
NEON	✓	✓	96/03	BR20-041RP	TA10-115RT	26
NEON FRENO DISCO	✓		94/97	BR20-033RP	TA10-115RT	25
NEON, FRENO TAMBOR	✓	✓	96/03	BR20-043RP	TA10-115RT	27
NEW YORKER	✓		85/96	BR20-005RP	TA10-115RT	19
NEW YORKER		✓	87/95	BR20-009RP	TA10-115RT	20
NEW YORKER	✓		82/88	BR20-010RP	TA10-115RT	20
NEW YORKER	✓		82/88	BR20-011RP	TA10-115RT	21
NEW YORKER LH	✓	✓	94/03	BR20-048RP	TA10-143RG	28
NITRO	✓	✓	TODOS	BR20-071RP	TA30-269RC	32
P-300		✓	72/96	BR20-001RP / BR20-002LP	TA60-412RG / TA60-413LG	19
P-300	✓		72/92	BR20-017RP / BR20-018LP	TA10-116RG / TA10-117LG	22
PATRIOT	✓	✓	TODOS	BR20-067RP	TA30-303RC	31
PHANTOM	✓		85/96	BR20-005RP	TA10-115RT	19
PHANTOM		✓	87/95	BR20-009RP	TA10-115RT	20
PHANTOM	✓		82/88	BR20-010RP	TA10-115RT	20
PHANTOM	✓		82/88	BR20-011RP	TA10-115RT	21
PICK UP 1500, PICK UP 2500	✓	✓	03/05	BR20-065RP	TA10-126 (RG-RP)	31
PICK UP 3500, PICK UP 4000	✓		03/03	BR20-065RP	TA10-126 (RG-RP)	31
PICK UP D-100 1/2 TON	✓		72/96	BR20-006RP	TA10-102RG	19
PICK UP D-100 1/2 TON	✓	✓	57/68	BR20-051RP / BR20-052LP	TA10-102RG / TA10-103LG	29
PLYMOUTH	✓		72/86	BR20-012RP	TA10-102RG	21
PLYMOUTH	✓		56/71	BR20-015RP / BR20-016LP	TA10-102RG / TA10-103LG	22
PLYMOUTH		✓	56/65	BR20-037RP / BR20-038LP	TA10-102RG / TA10-103LG	26
PT CRUISER	✓		TODOS	BR20-034RP	TA10-115RT	25
PT CRUISER		✓	96/03	BR20-041RP	TA10-115RT	26
R18 WILLYS WAGONEER	✓		84/87	BR70-006RP	TA60-406RT	115
RAM 1500 4 X 4		✓	95/00	BR20-032RP	TA10-104 (RG-RP)	25
RAM 1500, RAM 2500	✓		94/97	BR20-805RP	TA10-104 (RG-RP)	25
RAM 2500	✓		95/98	BR20-030RP	TA10-128 (RG-RP) / TA60-410RG / TA60-436RP	24
RAM 2500	✓		94/97	BR20-031RP	TA10-104 (RG-RP)	24
RAM 2500		✓	94/97	BR20-032RP	TA10-104 (RG-RP)	25
RAM 3500		✓	95/03	BR20-029RP	TA60-410RG / TA60-436RP	24
RAM 3500, RAM 4000		✓	00/05	BR20-059RP	TA10-135RT / TA30-304RC	30
RAM 4000		✓	99/03	BR20-029RP	TA60-410RG / TA60-436RP	24
RAM 4000	✓		99/04	BR20-804RP	TA10-128 (RG-RP) / TA60-410RG / TA60-436RP	24
RAM CHARGER		✓	88/03	BR20-032RP	TA10-104 (RG-RP)	25
RAM CHARGER FRENO DISCO	✓		76/77	BR20-026RP	TA10-102RG	23
RAM VAN 1500, RAM VAN 2500	✓		96/00	BR20-049RP	TA10-102RG	28
RAM VAN 1500, RAM VAN 2500	✓		96/00	BR20-050RP	TA10-102RG	29
SHADOW		✓	87/95	BR20-009RP	TA10-115RT	20
SHADOW	✓		85/96	BR20-005RP	TA10-115RT	19
SHADOW FRENO DISCO	✓		94/97	BR20-033RP	TA10-115RT	25



APLICACIONES

APLICACIÓN	D	T	AÑO	CÓDIGO	TUERCA QUE USA	PAG.
SPIRIT	✓		85/96	BR20-005RP	TA10-115RT	19
SPIRIT		✓	87/95	BR20-009RP	TA10-115RT	20
SPIRIT		✓	91/95	BR20-041RP	TA10-115RT	26
SPIRIT FRENO DISCO	✓		94/97	BR20-033RP	TA10-115RT	25
STRATUS		✓	96/03	BR20-041RP	TA10-115RT	26
STRATUS RT	✓	✓	02/05	BR70-403RP	TA10-143RG	122
TODOS MODELOS R12	✓	✓	69/80	BR70-006RP	TA60-406RT	115
TOWN AND COUNTRY	✓		90/92	BR20-803RP	TA10-143RG	34
VALIANT		✓	65/82	BR20-003RP	TA10-102RG	19
VALIANT	✓		65/77	BR20-008LP	TA10-101LG	20
VALIANT	✓		72/86	BR20-012RP	TA10-102RG	21
VALIANT DUSTER	✓		60/64	BR20-035RP / BR20-036LP	TA10-100RG / TA10-101LG	26
DUSTER FRENO DISCO	✓		69/72	BR20-039RP / BR20-040LP	TA10-100RG / TA10-101LG	26
VALIANT FRENO DISCO	✓		70/72	BR20-013RP	TA10-100RG	21
VALIANT FRENO DISCO	✓		73/77	BR20-014RP	TA10-102RG	21
VALIANT FRENO DISCO	✓		69/72	BR20-039RP / BR20-040LP	TA10-100RG / TA10-101LG	26
VERNA	✓	✓	07/11	BR20-069RP	TA30-303RC	32
VOLARE	✓		60/64	BR20-035RP / BR20-036LP	TA10-100RG / TA10-101LG	26
VOLARE FRENO DISCO	✓		69/72	BR20-039RP / BR20-040LP	TA10-100RG / TA10-101LG	26
VOYAGER		✓	94/99	BR20-034RP	TA10-115RT	25
VOYAGER		✓	98/00	BR20-060RP	TA10-115RT	30
VOYAGER	✓		90/92	BR20-803RP	TA10-143RG	34
VOYAGER USA RIN 15	✓		93/97	BR20-802RP	TA10-143RG	34
WILLYS WAGONER	✓		84/87	BR70-007RP	TA10-100RG	115
WILLYS WAGONER		✓	84/87	BR70-008RP	TA10-100RG	116



APLICACIÓN	D	T	AÑO	CÓDIGO	TUERCA QUE USA	PAG.
PALIO	✓	✓	04/12	BR70-550RP	NO USA	123
PALIO	✓	✓	04/12	BR70-551RP	NO USA	123



APLICACIÓN	D	T	AÑO	CÓDIGO	TUERCA QUE USA	PAG.
AEROSTAR		✓	86/97	BR30-801RP	TA10-104 (RG-RP)	51
AEROSTAR	✓		90/97	BR30-803RP	TA10-104 (RG-RP)	51
AEROSTAR	✓		90/97	BR30-805RP	TA10-104 (RG-RP)	52
AEROSTAR USA	✓		86/89	BR30-800RP	TA10-104 (RG-RP)	51
BRONCO	✓		96/99	BR30-078RP	TA10-104 (RG-RP)	49
BRONCO II	✓		90/90	BR30-803RP	TA10-104 (RG-RP)	51
CONTOUR	✓	✓	96/98	BR30-039RP	TA10-143RG	43
COUGAR		✓	85/94	BR30-023RP	TA10-104 (RG-RP)	40
COUGAR	✓		85/89	BR30-017RP	TA10-104 (RG-RP)	39
COUGAR XR7	✓		91/94	BR30-044RP	TA10-115RT	44
COUGAR XR7		✓	91/94	BR30-045RP	TA10-115RT	44
COURIER	✓		98/03	BR30-042RP	TA10-115RT	44
ECO SPORT	✓		TODOS	BR30-042RP	TA10-115RT	44
ECO SPORT		✓	TODOS	BR30-043RP	TA10-115RT	44
ESCAPE	✓		01/04	BR30-073RP	TA10-143RG	48
ESCORT		✓	90/97	BR30-803RP	TA10-104 (RG-RP)	51

T - Trasera D - Delantera

El Ø de estría se especifica en su medida máxima con una tolerancia hacia abajo de .007" (.18 mm)

APLICACIÓN	D	T	AÑO	CÓDIGO	TUERCA QUE USA	PAG.
ESCORT		✓	76/93	BR30-801RP	TA10-104 (RG-RP)	51
ESCORT GT	✓	✓	94/98	BR30-040RP	TA10-143RG	43
EXCURSION	✓		00/03	BR30-060RP	TA10-122RT / TA60-409RG	47
EXPEDITION		✓	96/00	BR30-036RP	TA60-430RT	42
EXPEDITION (KING RANCH, LIMITED, XL, XLT)	✓	✓	06/12	BR30-086RP	TA60-431RT / TA10-122RT / TA60-409RG	51
EXPEDITION 4 X 4	✓		96/00	BR30-810RP	TA60-430RT	43
EXPEDITION EDDIE BAUER	✓	✓	06/10	BR30-086RP	TA60-431RT / TA10-122RT / TA60-409RG	51
EXPLORER	✓		94/03	BR30-037RP	TA10-104 (RG-RP)	43
EXPLORER		✓	96/99	BR30-038RP	TA10-104 (RG-RP)	43
EXPLORER	✓		95/97	BR30-803RP	TA10-104 (RG-RP)	51
EXPLORER 4 X 4	✓		94/99	BR30-041RP	TA10-104 (RG-RP)	44
EXPLORER 4 X 4	✓		96/99	BR30-078RP	TA10-104 (RG-RP)	49
F-100	✓		73/77	BR30-016RP	TA10-104 (RG-RP)	39
F-150	✓	✓	01/10	BR30-086RP	TA60-431RT / TA10-122RT / TA60-409RG	51
F-150 (FX2, FX4, LARIAT, PLATINUM, XLT)	✓	✓	06/12	BR30-086RP	TA60-431RT / TA10-122RT / TA60-409RG	51
F-150 (KING RANCH, HARLEY DAVIDSON)	✓	✓	06/12	BR30-086RP	TA60-431RT / TA10-122RT / TA60-409RG	51
F-150, F-250		✓	92/97	BR30-035RP	TA10-104 (RG-RP)	42
F-250 3/4 TON		✓	64/75	BR30-012RP	TA10-104 (RG-RP)	39
F-250 3/4 TON, F-350 1 TON	✓		48/67	BR30-012RP	TA10-104 (RG-RP)	39
F-250 USA		✓	86/00	BR30-808RP	TA10-128RG	52
F-350	✓		67/77	BR30-014RP / BR30-015LP	TA10-128 (RP-RG) / TA10-129LG	39
F-350		✓	91/98	BR30-021RP	TA60-432RP	40
F-350	✓		65/66	BR30-026RP / BR30-027LP	TA10-136RG / TA10-137LG	41
F-350	✓		92/97	BR30-032RP	TA60-434RP	42
F-350 1 TON		✓	64/75	BR30-012RP	TA10-104 (RG-RP)	39
F-350 DOBLE RODADO		✓	53/64	BR30-004RP / BR30-005LP	TA10-136RG / TA10-137LG	37
F-350 DOBLE RODADO		✓	67/96	BR30-008RP	TA10-128RG / TA60-410RG	38
F-350 DOBLE RODADO		✓	67/96	BR30-009LP	TA10-129LG / TA60-411LG	38
F-350 DOBLE RODADO		✓	68/89	BR30-019RP	TA10-128RG / TA60-410RG	40
F-350 DOBLE RODADO		✓	68/89	BR30-020LP	TA10-129LG / TA60-411LG	40
F-350 DOBLE RODADO		✓	65/66	BR30-024RP / BR30-025LP	TA10-136RG / TA10-137LG	40
F-350 DOBLE RODADO		✓	67/96	BR30-806RP	TA10-128RG / TA60-410RG	38
F-350 DOBLE RODADO		✓	67/96	BR30-807LP	TA10-129LG / TA60-411LG	38
F-350 RODADO SENCILLO		✓	48/72	BR30-049RP / BR30-050LP	TA10-136RG / TA10-137LG	45
F-350 SUPER DUTY		✓	97/98	BR30-062RP	TA10-128RG / TA60-434RP	47
F-350, FRENO DE DISCO	✓		67/89	BR30-001RP / BR30-002LP	TA10-128 (RG-RP) / TA10-129LG	37
F-450		✓	99/04	BR30-047RP	TA60-431RT	45
F-450	✓		03/05	BR30-074RP	TA60-448RT	48
F-500, F-600	✓		53/63	BR30-051RP / BR30-052LP	TA10-106RG / TA10-107LG	46
F-500, F-600, F-700, F-800	✓		63/64	BR30-055RP / BR30-056LP	TA10-106RG / TA10-107LG	46
F-600, F-700, F-800		✓	63/64	BR30-057RP / BR30-058LP	CA00-001(RP-RT) / CA00-002(LP-LT)	46
F-700, F-800		✓	48/72	BR30-053RP / BR30-054LP	CA00-001(RP-RT) / CA00-002(LP-LT)	46
FAIRMONT	✓		78/83	BR30-006RP	TA10-104 (RG-RP)	37
FALCON		✓	39/83	BR30-011RP	TA10-104 (RG-RP)	38
FALCON		✓	39/83	BR30-809RP	TA10-104 (RG-RP)	38
FALCON FRENO DISCO Y TAMBOR	✓		39/73	BR30-011RP	TA10-104 (RG-RP)	38
FALCON FRENO DISCO Y TAMBOR	✓		39/73	BR30-809RP	TA10-104 (RG-RP)	38
FIESTA	✓		98/04	BR30-042RP	TA10-115RT	44
FIESTA		✓	98/04	BR30-043RP	TA10-115RT	44
FOCUS	✓		98/04	BR30-042RP	TA10-115RT	44
FOCUS		✓	98/04	BR30-043RP	TA10-115RT	44
FOCUS (S, SE, SEL)	✓	✓	05/12	BR30-085RP	TA30-303RC	50
FREESTAR	✓		04/07	BR30-083RP	TA10-104 (RG-RP)	50
FUSION (S, SE, SPORT)	✓	✓	09/12	BR30-084RP	TA30-303RC	50
GALAXIE FRENO DE DISCO	✓		73/77	BR30-016RP	TA10-104 (RG-RP)	39
GALAXIE, FRENO DE DISCO	✓		69/73	BR30-028RP	TA10-104 (RG-RP)	41



APLICACIONES

APLICACIÓN	D	T	AÑO	CÓDIGO	TUERCA QUE USA	PAG.
GHIA	✓		95/98	BR30-033RP	TA10-115RT	42
GHIA		✓	95/98	BR30-034RP	TA10-115RT	42
GRAND MARQUIS	✓		73/89	BR30-003RP	TA10-104 (RG-RP)	37
GRAND MARQUIS		✓	92/97	BR30-030RP	TA10-104 (RG-RP)	41
GRAND MARQUIS	✓		92/97	BR30-031RP	TA10-104 (RG-RP)	41
HARLEY DAVIDSON	✓		00/03	BR30-059RP	TA60-431RT / TA10-122RT / TA60-409RG	46
IKON	✓		98/04	BR30-042RP	TA10-115RT	44
IKON		✓	98/04	BR30-043RP	TA10-115RT	44
KA	✓		00/04	BR30-042RP	TA10-115RT	44
KA		✓	00/04	BR30-043RP	TA10-115RT	44
LINCONL	✓		76/93	BR30-802RP	TA10-104 (RG-RP)	51
LINCONL CONTINENTAL	✓		41855	BR30-073RP	TA10-143RG	48
LOBO 4X4 HARLEY DAVIDSON		✓	00/04	BR30-059RP	TA60-431RT / TA10-122RT / TA60-409RG	46
LOBO F-250 4 X 4	✓		00/03	BR30-059RP	TA60-431RT / TA10-122RT / TA60-409RG	46
LTD	✓		73/89	BR30-003RP	TA10-104 (RG-RP)	37
LTD	✓		65/73	BR30-010RP	TA10-104 (RG-RP)	38
LTD		✓	39/83	BR30-011RP	TA10-104 (RG-RP)	38
LTD		✓	86/97	BR30-801RP	TA10-104 (RG-RP)	51
LTD		✓	90/97	BR30-803RP	TA10-104 (RG-RP)	51
LTD		✓	39/83	BR30-809RP	TA10-104 (RG-RP)	38
MARQUIS		✓	39/83	BR30-011RP	TA10-104 (RG-RP)	38
MARQUIS		✓	39/83	BR30-809RP	TA10-104 (RG-RP)	38
MAVERICK	✓		74/77	BR30-006RP	TA10-104 (RG-RP)	37
MAVERICK	✓		70-73	BR30-010RP	TA10-104 (RG-RP)	38
MAVERICK		✓	39/83	BR30-011RP	TA10-104 (RG-RP)	38
MAVERICK		✓	39/83	BR30-809RP	TA10-104 (RG-RP)	38
MAVERICK FRENO DISCO Y TAMBOR	✓		39/73	BR30-011RP	TA10-104 (RG-RP)	38
MAVERICK FRENO DISCO Y TAMBOR	✓		39/73	BR30-809RP	TA10-104 (RG-RP)	38
MERCURY	✓		76/91	BR30-802RP	TA10-104 (RG-RP)	51
MIDIBUS SUPER DUTY		✓	91/98	BR30-021RP	TA60-432RP	40
MIDIBUS SUPER DUTY	✓		91/98	BR30-029RP	TA60-434RP	41
MONDEO	✓	✓	TODOS	BR30-079RP	TA10-115RT	49
MUSTANG	✓		74/77	BR30-006RP	TA10-104 (RG-RP)	37
MUSTANG	✓		65/73	BR30-010RP	TA10-104 (RG-RP)	38
MUSTANG		✓	74/83	BR30-011RP	TA10-104 (RG-RP)	38
MUSTANG		✓	00/03	BR30-038RP	TA10-104 (RG-RP)	43
MUSTANG	✓		95/03	BR30-046RP	TA10-104 (RG-RP)	45
MUSTANG	✓		94	BR30-802RP	TA10-104 (RG-RP)	51
MUSTANG		✓	90/97	BR30-803RP	TA10-104 (RG-RP)	51
MUSTANG	✓		74/83	BR30-809RP	TA10-104 (RG-RP)	38
MUSTANG FRENO DISCO Y TAMBOR	✓		69/73	BR30-011RP	TA10-104 (RG-RP)	38
MUSTANG FRENO DISCO Y TAMBOR	✓		69/73	BR30-809RP	TA10-104 (RG-RP)	38
MUSTANG, FRENO DE DISCO	✓		69/73	BR30-018RP	TA10-104 (RG-RP)	40
MYSTIQUE	✓	✓	96/98	BR30-039RP	TA10-143RG	43
NAVIGATOR		✓	00/04	BR30-059RP	TA60-431RT / TA10-122RT / TA60-409RG	46
NAVIGATOR	✓		00/03	BR30-060RP	TA10-122RT / TA60-409RG	47
NAVIGATOR	✓	✓	04/06	BR30-076RP	TA10-132RT	49
ORIGINAL EXTRANJERO	✓	✓	95/98	BR30-804RP	TA10-143RG	52
P-400		✓	70/96	BR30-008RP	TA10-128RG / TA60-410RG	38
P-400		✓	70/96	BR30-009LP	TA10-129LG / TA60-411LG	38
P-400		✓	70/96	BR30-806RP	TA10-128RG / TA60-410RG	38
P-400		✓	70/96	BR30-807LP	TA10-129LG / TA60-411LG	38
PICK UP	✓	✓	89/92	BR70-053RP	TA10-143RG	118
PICK UP AMERICANA		✓	75/77	BR30-801RP	TA10-104 (RG-RP)	51
PICK UP AMERICANA		✓	90/97	BR30-803RP	TA10-104 (RG-RP)	51
PICK UP COURIER		✓	00/04	BR30-043RP	TA10-115RT	44



APLICACIÓN	D	T	AÑO	CÓDIGO	TUERCA QUE USA	PAG.
PICK UP EXPLORER 4 X 4		✓	94/99	BR30-041RP	TA10-104 (RG-RP)	44
PICK UP F-100	✓		61/89	BR30-010RP	TA10-104 (RG-RP)	38
PICK UP F-100	✓		39/77	BR30-011RP	TA10-104 (RG-RP)	38
PICK UP F-100	✓		39/73	BR30-809RP	TA10-104 (RG-RP)	38
PICK UP F-150	✓		96/99	BR30-082RP	TA10-104 (RG-RP)	50
PICK UP F-150 1/2 TON	✓		39/77	BR30-011RP	TA10-104 (RG-RP)	38
PICK UP F-150 1/2 TON	✓		39/73	BR30-809RP	TA10-104 (RG-RP)	38
PICK UP F-250	✓		96/99	BR30-082RP	TA10-104 (RG-RP)	50
PICK UP F-350 1 TON	✓		48/67	BR30-012RP	TA10-104 (RG-RP)	39
PICK UP LOBO		✓	96/98	BR30-036RP	TA60-430RT	42
PICK UP RANGER		✓	96/99	BR30-038RP	TA10-104 (RG-RP)	43
PICK UP RANGER	✓		66/03	BR30-037RP	TA10-104 (RG-RP)	43
PICK UP F-150	✓		61/89	BR30-010RP	TA10-104 (RG-RP)	38
RANGER	✓		96/99	BR30-078RP	TA10-104 (RG-RP)	49
ROTOR ESPECIAL	✓	✓	99/04	BR30-811RP	TA60-431RT	45
SABLE	✓		00/03	BR30-064RP	TA10-143RG	47
SUPER DUTY F-350	✓		97/98	BR30-061RP	TA10-128 (RP-RG) / TA60-434RP	47
TAURUS	✓		84/91	BR30-007RP	TA10-115RT	37
TAURUS		✓	84/89	BR30-013RP	TA10-115RT	39
THUNDERBIRD	✓		85/89	BR30-017RP	TA10-104 (RG-RP)	39
THUNDERBIRD		✓	85/94	BR30-023RP	TA10-104 (RG-RP)	40
THUNDERBIRD SC	✓		91/94	BR30-044RP	TA10-115RT	44
THUNDERBIRD SC	✓		91/94	BR30-045RP	TA10-115RT	44
TODOS		✓	32/64	BR30-071RP	CA00-001RT	48
TODOS		✓	32/64	BR30-072RP	CA00-002LT	48
TOPAZ	✓		84/91	BR30-007RP	TA10-115RT	37
TOPAZ		✓	84/89	BR30-013RP	TA10-115RT	39
TOPAZ	✓		92/94	BR30-033RP	TA10-115RT	42
TOPAZ		✓	84/94	BR30-034RP	TA10-115RT	42
TORINO		✓	86/97	BR30-801RP	TA10-104 (RG-RP)	51
TORINO		✓	90/97	BR30-803RP	TA10-104 (RG-RP)	51
TRANSIT	✓	✓	07/13	BR30-066RP	TA60-431RT	48
TRITON (F-350, F-450, F-550, F-650)		✓	03/05	BR30-075RP	TA60-448RT	49
TRITON F-350		✓	99/04	BR30-047RP	TA60-431RT	45
TRITON F-350	✓		99/04	BR30-048RP	TA60-431RT / TA60-409RG	45
TRITON F-350	✓		03/05	BR30-074RP	TA60-448RT	48
TRITON F-450	✓		99/04	BR30-048RP	TA60-431RT / TA60-409RG	45
WINDSTAR	✓	✓	95/99	BR30-063RP	TA10-143RG	47
WINDSTAR	✓		00/03	BR30-064RP	TA10-143RG	47
WINDSTAR	✓		03/04	BR30-065RP	TA10-143RG	48



APLICACIÓN	D	T	AÑO	CÓDIGO	TUERCA QUE USA	PAG.
3500	✓		99/04	BR10-052RP	TA10-119RT / TA60-403RT	14
3500		✓	02/03	BR10-056RP	TA60-443RP	16
3500	✓		99/04	BR10-078RP	TA10-119RT / TA60-403RT	14
1/2 TONELADA		✓	95/97	BR10-059RP	TA10-119RT / TA10-123RT	16
3 TONELADAS		✓	99/04	BR10-052RP	TA10-119RT / TA60-403RT	14
3 TONELADAS		✓	99/04	BR10-078RP	TA10-119RT / TA60-403RT	14
3/4 TONELADA		✓	95/97	BR10-059RP	TA10-119RT / TA10-123RT	16
3500 DOBLE RODADO		✓	02/04	BR10-055RP	TA60-443RP	15
3500 DOBLE RODADO		✓	02/04	BR10-056RP	TA60-443RP	16
4WD		✓	90/91	BR10-059RP	TA10-119RT / TA10-123RT	16



APLICACIONES



APLICACIÓN	D	T	AÑO	CÓDIGO	TUERCA QUE USA	PAG.
ACADIA	✓	✓	09/12	BR10-065RP	TA10-119RT / TA30-266RC	18
ASTRA	✓	✓	96/04	BR10-039RP	NO USA	10
ASTRA	✓	✓	96/04	BR10-069RP	NO USA	11
ASTRA	✓	✓	96/04	BR10-074RP	NO USA	11
ASTRA	✓	✓	96/04	BR10-076RP	NO USA	11
AUTOMÓVIL	✓	✓	62/74	BR10-001RP	TA10-100RG	1
AUTOMÓVIL	✓	✓	36/56	BR10-002RP	TA10-100RG	1
AUTOMÓVIL	✓	✓	36/54	BR10-008RP	TA10-100RG	2
AVALANCHE	✓	✓	99/04	BR10-053RP	TA10-119RT	15
AVALANCHE (LS, LT)	✓	✓	06/12	BR10-065RP	TA10-119RT / TA30-266RC	18
AVEO	✓	✓	07/11	BR20-069RP	TA30-303RC	32
AVEO	✓	✓	08/12	BR70-051RP	TA10-118RT	117
AZTEC		✓	91/04	BR10-009RP	TA10-115RT / TA10-134RT	3
AZTEC		✓	91/96	BR10-067RP	TA30-214RC / TA10-134RT	3
BISCAYNE	✓	✓	57/61	BR10-008RP	TA10-100RG	2
C-10 1/2 TON		✓	51/61	BR10-028RP	TA10-100RG	7
C-10 NACIONAL		✓	71/77	BR10-019RP	TA10-104 (RG-RP)	5
C-30		✓	92/94	BR10-035RP	TA60-403RT	9
C-30 1 TON DOBLE RODADO	✓		46/66	BR10-030RP	TA10-104 (RG-RP)	8
C-30 1 TON RODADO SENCILLO		✓	66/70	BR10-029RP	TA10-104 (RG-RP)	8
C-30 1 TON RODADO SENCILLO, BRIDA 5/8"		✓	45/67	BR10-036RP	TA10-104 (RG-RP)	10
C-30 DOBLE RODADO		✓	71/96	BR10-010RP	TA60-410RG / TA60-434RP	3
C-30 DOBLE RODADO		✓	71/97	BR10-012RP	TA60-410RG / TA60-434RP	4
C-30 DOBLE RODADO		✓	63/70	BR10-013RP	TA10-104 (RG-RP)	4
C-30 DOBLE RODADO		✓	63/70	BR10-014RP	TA10-104 (RG-RP)	4
C-30 DOBLE RODADO NACIONAL	✓		71/92	BR10-011RP	TA60-410RG / TA60-434RP	3
C-30 DOBLE RODADO NACIONAL	✓		67/70	BR10-015RP	TA10-104 (RG-RP)	4
C-30 NACIONAL	✓	✓	67/70	BR10-042RP	TA10-104 (RG-RP)	12
C-30 RODADO SENCILLO		✓	71/74	BR10-017RP	TA10-126 (RG-RP)	5
C-30 RODADO SENCILLO		✓	68/71	BR10-018RP	TA10-104 (RG-RP)	5
C-30 RODADO SENCILLO NACIONAL	✓		71/74	BR10-016RP	TA10-126 (RG-RP)	5
C-35	✓		75/90	BR10-060RP	TA10-128 (RG-RP)	17
C-35 1 TON DOBLE RODADO	✓		46/66	BR10-030RP	TA10-104 (RG-RP)	8
CADILLAC CATERA	✓		91/01	BR10-009RP	TA10-115RT / TA10-134RT	3
CADILLAC CATERA	✓		91/01	BR10-067RP	TA30-214RC / TA10-134RT	3
CADILLAC LUXURY	✓	✓	09/12	BR10-065RP	TA10-119RT / TA30-266RC	18
CADILLAC XTS	✓	✓	10/12	BR10-065RP	TA10-119RT / TA30-266RC	18
CAMARO	✓	✓	91/01	BR10-009RP	TA10-115RT / TA10-134RT	3
CAMARO	✓	✓	91/01	BR10-067RP	TA30-214RC / TA10-134RT	3
CAMARO (LS, LT, SS)	✓	✓	10/12	BR10-065RP	TA10-119RT / TA30-266RC	18
CAMIÓN	✓		47/53	BR10-043RP	TA10-136RG	12
CAMIÓN	✓		54/70	BR10-044RP	TA10-136RG	13
CAMIÓN		✓	56/72	BR10-047RP / BR10-048LP	TA10-106RG / TA10-107LG	13
CAMIÓN 50-60		✓	60/65	BR10-057RP	TA60-414RG	16
CAMIÓN 50-60	✓		60/65	BR10-058RP	TA60-414RG	16
CAMIÓN HEAVY DUTY 5 TON	✓		96/04	BR10-038RP	TA10-136RG	10
CAMIÓN SERIE 5-6-2		✓	51/55	BR10-049RP	TA10-136RG	13
CAMIÓN SERIE SERIE 60-70 DISCO	✓		56/66	BR10-045RP / BR10-046LP	TA10-106RG / TA10-107LG	13
CAMIÓN TAMBOR BRIDA 15/16"		✓	51/53	BR10-004RP	TA10-136RG	1
CAMIÓN TAMBOR BRIDA 15/16"		✓	54/62	BR10-033RP	TA10-136RG	9
CAMIÓN TAMBOR BRIDA 15/16"		✓	51/53	BR10-066RP	TA10-136RG	2
CAMIÓN TODOS		✓	46/50	BR10-003RP	TA10-136RG	1
CAMIÓN TODOS		✓	51/53	BR10-004RP	TA10-136RG	1
CAMIONETA 1 TON		✓	66/70	BR10-068RP	TA10-104 (RG-RP)	8
CAMIONETA 1/2 TON	✓	✓	36/58	BR10-002RP	TA10-100RG	1
CAMIONETA 1/2 TON C-10	✓	✓	65/77	BR10-006RP / BR10-007LP	TA10-100RG / TA10-101LG	2

APLICACIÓN	D	T	AÑO	CÓDIGO	TUERCA QUE USA	PAG.
CAMIONETA 1/2 TON C-10		✓	36/62	BR10-008RP	TA10-100RG	2
CAMIONETA 1/2 TON C-10	✓	✓	59/62	BR10-008RP	TA10-100RG	2
CAMIONETA 1/2 TON C-10	✓	✓	99/04	BR10-063RP	TA10-104 (RG-RP)	17
CAMIONETA C-10	✓	✓	63/63	BR10-002RP	TA10-100RG	1
CAMIONETA C-10 USA	✓	✓	67/74	BR10-001RP	TA10-100RG	1
CAMIONETA C-20	✓	✓	99/04	BR10-063RP	TA10-104 (RG-RP)	17
CAPRICE NACIONAL	✓		71/89	BR10-005RP	TA10-104 (RG-RP)	2
CAPRICE USA		✓	55/61	BR10-028RP	TA10-100RG	7
CAPRICE USA	✓	✓	78/81	BR10-041RP	TA10-100RG	12
CAVALIER	✓	✓	91/01	BR10-009RP	TA10-115RT / TA10-134RT	3
CAVALIER	✓	✓	92/05	BR10-064RP	TA10-115RT / TA134RT / TA10-143RG / TA10145RT	18
CAVALIER	✓	✓	91/01	BR10-067RP	TA30-214RC / TA10-134RT	3
CENTURY	✓	✓	91/01	BR10-009RP	TA10-115RT / TA10-134RT	3
CENTURY	✓	✓	91/01	BR10-067RP	TA30-214RC / TA10-134RT	3
CHEVELLE	✓	✓	62/74	BR10-001RP	TA10-100RG	1
CHEVELLE	✓		65/77	BR10-005RP	TA10-104 (RG-RP)	2
CHEVELLE	✓	✓	56/65	BR10-006RP	TA10-100RG	2
CHEVY	✓	✓	62/74	BR10-001RP	TA10-100RG	1
CHEVY	✓	✓	96/12	BR10-039RP	NO USA	10
CHEVY	✓	✓	96/12	BR10-069RP	NO USA	11
CHEVY	✓	✓	96/12	BR10-074RP	NO USA	11
CHEVY	✓	✓	96/12	BR10-076RP	NO USA	11
CHEVY NOVA	✓	✓	56/65	BR10-006RP	TA10-100RG	2
CHEYENNE		✓	92/96	BR10-025RP	TA10-119RT / TA60-403RT	7
CHEYENNE	✓		90/98	BR10-026RP	TA10-119RT / TA60-403RT	7
CHEYENNE		✓	92/96	BR10-031RP	TA10-119RT / TA60-403RT	8
CHEYENNE	✓	✓	99/04	BR10-052RP	TA10-119RT / TA60-403RT	14
CHEYENNE	✓	✓	99/04	BR10-078RP	TA10-119RT / TA60-403RT	14
CHEYENNE U.S.A	✓	✓	67/70	BR10-042RP	TA10-104 (RG-RP)	12
CORSA	✓	✓	96/04	BR10-039RP	NO USA	10
CORSA	✓	✓	96/04	BR10-069RP	NO USA	11
CORSA	✓	✓	96/04	BR10-074RP	NO USA	11
CORSA	✓	✓	96/04	BR10-076RP	NO USA	11
CORVAIR		✓	60/72	BR10-001RP	TA10-100RG	1
CORVETTE (Z06, ZR1, GRAND SPORT)	✓	✓	10/12	BR10-064RP	TA10-115RT / TA134RT / TA10-143RG / TA10145RT	18
CRUZE (LT, LTZ)	✓	✓	10/12	BR10-064RP	TA10-115RT / TA134RT / TA10-143RG / TA10145RT	18
CUSTOM 1500	✓	✓	99/04	BR10-053RP	TA10-119RT	15
CUTLASS	✓	✓	91/01	BR10-009RP	TA10-115RT / TA10-134RT	3
CUTLASS	✓	✓	91/01	BR10-067RP	TA30-214RC / TA10-134RT	3
DOBLE RODADO	✓	✓	71/95	BR10-027RP	TA60-410RG / TA60-434RP	7
DOBLE RODADO	✓		91/92	BR10-060RP	TA10-128 (RG-RP)	17
EQUINOX LT	✓	✓	10/12	BR10-065RP	TA10-119RT / TA30-266RC	18
ESCALADE (ESV, EXT, LUXURY)	✓	✓	05/12	BR10-065RP	TA10-119RT / TA30-266RC	18
GM	✓	✓	79/09	BR10-064RP	TA10-115RT / TA134RT / TA10-143RG / TA10145RT	18
GMC SIERRA 1500	✓	✓	05/12	BR10-065RP	TA10-119RT / TA30-266RC	18
GRAND AM		✓	96/03	BR10-009RP	TA10-115RT / TA10-134RT	3
GRAND AM		✓	96/03	BR10-009RP	TA10-115RT / TA10-134RT	3
GRAND PRIX	✓	✓	91/01	BR10-009RP	TA10-115RT / TA10-134RT	3
GRAND PRIX	✓	✓	91/01	BR10-067RP	TA30-214RC / TA10-134RT	3
HEAVY DUTY 5 TONELADAS		✓	96/04	BR10-037RP	TA10-136RG	10
HUMMER	✓	✓	08/09	BR10-064RP	TA10-115RT / TA134RT / TA10-143RG / TA10145RT	18
IMPALA	✓		65/89	BR10-005RP	TA10-104 (RG-RP)	2
IMPALA	✓	✓	56/65	BR10-006RP	TA10-100RG	2
IMPALA (LS, LT)	✓	✓	10/12	BR10-064RP	TA10-115RT / TA134RT / TA10-143RG / TA10145RT	18
IMPALA NACIONAL		✓	71/77	BR10-019RP	TA10-102RG	5
K1500 4WD-K		✓	95/97	BR10-059RP	TA10-119RT / TA10-123RT	16



APLICACIONES

APLICACIÓN	D	T	AÑO	CÓDIGO	TUERCA QUE USA	PAG.
KODIAK 32000 LBS	✓		99/04	BR10-050RP	TA60-442RP	14
KODIAK 32000 LBS		✓	99/04	BR10-051RP	TA60-442RP	14
LUV 2.2	✓		76/93	BR70-053RP	TA10-143RG	118
LUV PICK UP DOBLE CABINA	✓	✓	99/04	BR10-040RP	TA10-143RG	12
MALIBU	✓	✓	91/01	BR10-009RP	TA10-115RT / TA10-134RT	3
MALIBU	✓	✓	91/01	BR10-067RP	TA30-214RC / TA10-134RT	3
MALIBU (LT, LTZ)	✓	✓	10/12	BR10-064RP	TA10-115RT / TA134RT / TA10-143RG / TA10145RT	18
MALIBU ECO, LS, LT	✓	✓	11/13	BR10-065RP	TA10-119RT / TA30-266RC	18
MATIZ	✓	✓	04/06	BR10-061RP	TA60-420RT	17
MICROBUS C-35	✓		91/92	BR10-060RP	TA10-128 (RG-RP)	17
MICROBUS C-35	✓		99/01	BR10-060RP	TA10-128 (RG-RP)	17
MIDIBUS CHEVROLET	✓		90/96	BR10-022RP	TA60-410RG / TA60-434RP	6
MIDIBUS DINA		✓	92/98	BR10-020RP	TA10-136RG	6
MIDIBUS DINA		✓	90/96	BR10-021LP	TA10-137LG	6
MIDIBUS EJE U.S.A		✓	92/96	BR10-024RP	TA10-128 (RG-RP)	6
MINIBUS EJE U.S.A		✓	92/98	BR10-034RP	TA60-403RT	9
MONTECARLO		✓	55/61	BR10-028RP	TA10-100RG	7
MONTECARLO	✓	✓	92/05	BR10-064RP	TA10-115RT / TA134RT / TA10-143RG / TA10145RT	18
OPEL	✓		65/77	BR10-005RP	TA10-104 (RG-RP)	2
OPEL	✓	✓	56/65	BR10-006RP	TA10-100RG	2
OPTRA	✓	✓	00/05	BR20-069RP	TA30-303RC	32
PICK UP		✓	90/96	BR10-023RP	TA10-104 (RG-RP)	6
PICK UP	✓	✓	67/70	BR10-042RP	TA10-104 (RG-RP)	12
PICK UP 2500		✓	95/97	BR10-059RP	TA10-119RT / TA10-123RT	16
PICKUP GMC		✓	88/97	BR10-059RP	TA10-119RT / TA10-123RT	16
PONTIAC (G5, G6)	✓	✓	08/09	BR10-064RP	TA10-115RT / TA134RT / TA10-143RG / TA10145RT	18
RIN DE MAGNESIO		✓	96/04	BR10-069RP	NO USA	11
ROTOR INTEGRAL	✓		91/92	BR10-060RP	TA10-128 (RG-RP)	17
S-10	✓	✓	TODOS	BR10-062RP	TA10-115RT	17
SERIE 300	✓		67/70	BR10-032RP	TA60-410RG / TA60-434RP	9
SILVERADO 1500	✓	✓	01/12	BR10-065RP	TA10-119RT / TA30-266RC	18
SUBURBAN		✓	90/96	BR10-023RP	TA10-102RG	6
SUBURBAN		✓	92/96	BR10-031RP	TA10-119RT / TA60-403RT	8
SUBURBAN	✓	✓	99/04	BR10-052RP	TA10-119RT / TA60-403RT	14
SUBURBAN	✓		99/04	BR10-063RP	TA10-104 (RG-RP)	17
SUBURBAN	✓	✓	07/12	BR10-065RP	TA10-119RT / TA30-266RC	18
SUBURBAN	✓	✓	99/04	BR10-078RP	TA10-119RT / TA60-403RT	14
SUNFIRE	✓	✓	91/01	BR10-009RP	TA10-115RT / TA10-134RT	3
SUNFIRE	✓	✓	91/01	BR10-067RP	TA30-214RC / TA10-134RT	3
SUZUKI	✓	✓	92/03	BR10-061RP	TA60-420RT	17
TAHOE	✓	✓	01/12	BR10-065RP	TA10-119RT / TA30-266RC	18
TAMBOR BRIDA 11/16"		✓	51/55	BR10-049RP	TA10-136RG	13
TIGRA	✓	✓	96/04	BR10-039RP	NO USA	10
TIGRA	✓	✓	96/04	BR10-069RP	NO USA	11
TIGRA	✓	✓	96/04	BR10-074RP	NO USA	11
TIGRA	✓	✓	96/04	BR10-076RP	NO USA	11
TRACKER	✓	✓	94/04	BR10-054RP	TA10-114RT	15
TRACKER	✓	✓	94/04	BR10-079RP	TA10-114RT	15
TRAIL BLAZER	✓	✓	91/01	BR10-009RP	TA10-115RT / TA10-134RT	3
TRAIL BLAZER	✓	✓	08/09	BR10-064RP	TA10-115RT / TA134RT / TA10-143RG / TA10145RT	18
TRAIL BLAZER	✓	✓	91/01	BR10-067RP	TA30-214RC / TA10-134RT	3
TRAVERSE	✓	✓	10/12	BR10-065RP	TA10-119RT / TA30-266RC	18
UPLANDER	✓	✓	08/09	BR10-064RP	TA10-115RT / TA134RT / TA10-143RG / TA10145RT	18
VENTURE	✓	✓	00/08	BR20-069RP	TA30-303RC	32
YUKON 1500	✓	✓	01/12	BR10-065RP	TA10-119RT / TA30-266RC	18
Z-24	✓	✓	91/01	BR10-009RP	TA10-115RT / TA10-134RT	3



APLICACIÓN	D	T	AÑO	CÓDIGO	TUERCA QUE USA	PAG.
Z-24	✓	✓	91/01	BR10-067RP	TA30-214RC / TA10-134RT	3
ZAFIRA	✓	✓	96/04	BR10-039RP	NO USA	10
ZAFIRA	✓	✓	96/04	BR10-069RP	NO USA	11
ZAFIRA	✓	✓	96/04	BR10-074RP	NO USA	11
ZAFIRA	✓	✓	96/04	BR10-076RP	NO USA	11

PRODUCTOS AUTOMOTRICES

LEON



APLICACIÓN	D	T	AÑO	CÓDIGO	TUERCA QUE USA	PAG.
ACCORD	✓	✓	95/98	BR70-010RP	TA10-143RG	116
ACCORD	✓	✓	95/98	BR70-050RP	TA10-143RG	116
ACCORD	✓	✓	98/04	BR70-051RP	TA10-143RG	117
ACCORD	✓	✓	98/10	BR70-050RP	TA30-259RC	116
ACCORD	✓	✓	98/10	BR70-050RP	TA30-259RC	116
CITY	✓	✓	09/10	BR70-050RP	TA10-143RG	116
CITY	✓	✓	09/10	BR70-050RP	TA30-259RC	116
CIVIC	✓	✓	95/03	BR70-010RP	TA10-143RG	116
CIVIC	✓	✓	95/03	BR70-050RP	TA10-143RG	116
CIVIC	✓	✓	97/10	BR70-050RP	TA10-143RG	116
CIVIC	✓	✓	97/10	BR70-050RP	TA30-259RC	116
CIVIC HIBRIDO	✓	✓	06/12	BR70-050RP	TA10-143RG	116
CIVIC HIBRIDO	✓	✓	06/12	BR70-050RP	TA30-259RC	116
CRV	✓	✓	02/06	BR70-050RP	TA10-143RG	116
CRV	✓	✓	02/06	BR70-050RP	TA30-259RC	116
CRV	✓	✓	04/06	BR70-051RP	TA10-143RG	117
CUATRIMOTO	✓		TODOS	BR70-052RP	TA60-419RT	117
CUATRIMOTO		✓	TODOS	BR70-207RP	TA60-403RT / TA30-266RC	120
FIT	✓	✓	06/12	BR70-050RP	TA10-143RG	116
FIT	✓	✓	06/12	BR70-050RP	TA30-259RC	116
ODISSEY	✓	✓	98/04	BR70-051RP	TA10-143RG	117
ODISSEY	✓	✓	05/12	BR70-207RP	TA60-403RT / TA30-266RC	120
PILOT	✓	✓	98/04	BR70-051RP	TA10-143RG	117
PILOT	✓	✓	09/12	BR70-207RP	TA60-403RT / TA30-266RC	120
RIDGELINE	✓	✓	07/11	BR70-207RP	TA60-403RT / TA30-266RC	120

PRODUCTOS AUTOMOTRICES



APLICACIÓN	D	T	AÑO	CÓDIGO	TUERCA QUE USA	PAG.
ESPECIAL	✓		-/-	BR70-102RP	TA30-245RC	118
ESPECIAL		✓	-/-	BR70-102RP	TA30-245RC	118
FURGONETA HYUNDAI	✓	✓	-/-	BR70-101RP	TA30-245RC	118
H-100	✓	✓	02/06	BR70-100RP	TA30-245RC	118



APLICACIÓN	D	T	AÑO	CÓDIGO	TUERCA QUE USA	PAG.
AUDI	✓	✓	99/04	BR60-008RP	NO USA	109
BMW	✓	✓	96/04	BR10-039RP	NO USA	10
MINI COOPER	✓	✓	96/04	BR10-039RP	NO USA	10

X

El Ø de estría se especifica en su medida máxima con una tolerancia hacia abajo de .007" (.18 mm)

D - Delantera T - Trasera

APLICACIONES



APLICACIÓN	D	T	AÑO	CÓDIGO	TUERCA QUE USA	PAG.
CX-7 (GRAND TOURING, SPORT)	✓	✓	07/12	BR30-084RP	TA30-303RC	50
CX-9 (GRAND TOURING, SPORT)	✓	✓	07/12	BR30-084RP	TA30-303RC	50
ESPECIAL	✓	✓	-/-	BR70-002RP	TA10-143RG	117
MAZDA (3, 3S, SPEED)	✓	✓	05/12	BR20-069RP	TA30-303RC	32
MAZDA 5 (GRAND TOURING, GS)	✓	✓	05/12	BR20-069RP	TA30-303RC	32
MAZDA 6	✓	✓	03/12	BR30-084RP	TA30-303RC	50
PICK UP	✓	✓	91/97	BR70-053RP	TA10-143RG	118
PICK UP	✓	✓	85/93	BR70-302RP	TA10-143RG	121
PICK UP	✓	✓	88/09	BR70-303RP	TA10-143RG	121
PICK UP FRENO DE DISCO	✓	✓	81/99	BR70-300RP	TA10-143RG	120
PICK UP FRENO TAMBOR	✓	✓	76/93	BR70-301RP	TA10-143RG	120
PICK UP MAZDA	✓	✓	-/-	BR70-001RP	TA10-143RG	117
PICK UP MAZDA	✓	✓	-/-	BR70-012RP	TA30-244RC	117



APLICACIÓN	D	T	AÑO	CÓDIGO	TUERCA QUE USA	PAG.
MERCEDES BENZ SPRINTER (EJE TRASERO DE DOS RUEDAS)	✓	✓	TODOS	BR60-011RP	TA60-421RG	109
MERCEDES BENZ SPRINTER (EJE TRASERO DE DOS RUEDAS)	✓	✓	TODOS	BR60-034RP	TA60-421RG	110
MERCEDES BENZ SPRINTER (EJE TRASERO DE UNA RUEDA)	✓	✓	TODOS	BR60-010RP	NO USA	109
MERCEDES BENZ CLASS M	✓	✓	99/04	BR60-008RP	NO USA	109



APLICACIÓN	D	T	AÑO	CÓDIGO	TUERCA QUE USA	PAG.
ECLIPSE	✓	✓	06/11	BR70-405RP	TA30-303RC	122
ECLIPSE (GS, GT, SPORT)	✓	✓	08/11	BR70-403RP	TA30-303RC	122
ENDEAVOR	✓	✓	08/11	BR70-405RP	TA30-303RC	122
ENDEAVOR LS	✓	✓	10/11	BR70-403RP	TA30-303RC	122
GALANT (ES, SE)	✓	✓	08/11	BR70-403RP	TA30-303RC	122
LANCER	✓	✓	05/11	BR70-403RP	TA30-303RC	122
LANCER	✓	✓	06/11	BR70-405RP	TA30-303RC	122
MONTERO (LTD, SPORT)	✓	✓	08/11	BR70-405RP	TA30-303RC	122
OUTLANDER	✓	✓	05/11	BR70-403RP	TA30-303RC	122
OUTLANDER	✓	✓	06/11	BR70-405RP	TA30-303RC	122
PICK UP	✓	✓	83/99	BR70-400RP	TA10-143RG	121
PICK UP MAX MIGHTY	✓	✓	83/96	BR70-202RP	TA10-143RG	119
PICK UP MAX MIGHTY	✓	✓	83/96	BR70-401RP	TA10-143RG	121
WAGON 4WD	✓	✓	92/95	BR70-403RP	TA10-143RG	122



APLICACIÓN	D	T	AÑO	CÓDIGO	TUERCA QUE USA	PAG.
300ZX	✓	✓	90/93	BR40-009RP	TA10-114RT	55
ALTIMA (S, SL, SR)	✓	✓	93/12	BR40-009RP	TA10-114RT	55
ARMADA (SC, SV)	✓	✓	04/12	BR40-009RP	TA10-114RT	55
FRONTIER (S, SV)	✓	✓	04/12	BR40-009RP	TA10-114RT	55
ICHIVAN	✓	✓	87/93	BR40-005RP	TA10-114RT	53
ICHIVAN	✓	✓	87/93	BR40-032RP	TA10-114RT	54
LUCINO	✓	✓	95/99	BR40-008RP	TA10-114RT	54

T - Trasera D - Delantera

El Ø de estária se especifica en su medida máxima con una tolerancia hacia abajo de .007" (.18 mm)

XI

APLICACIÓN	D	T	AÑO	CÓDIGO	TUERCA QUE USA	PAG.
LUCINO	✓		92/99	BR40-009RP	TA10-114RT	55
LUCINO	✓		92/99	BR40-033RP	TA10-114RT	55
MAXIMA	✓	✓	78/96	BR40-005RP	TA10-114RT	53
MAXIMA	✓	✓	85/88	BR40-012RP	TA10-114RT	55
MAXIMA	✓	✓	78/96	BR40-032RP	TA10-114RT	54
MAXIMA (S, SU)	✓	✓	94/12	BR40-009RP	TA10-114RT	55
MURANO	✓	✓	92/99	BR40-009RP	TA10-114RT	55
MURANO	✓	✓	92/99	BR40-033RP	TA10-114RT	55
MURANO (S, SL, SV)	✓	✓	04/12	BR40-009RP	TA10-114RT	55
PATHFINDER	✓	✓	97/04	BR40-011RP	TA10-114RT	55
PATHFINDER (LE, S, SV)	✓	✓	04/12	BR40-009RP	TA10-114RT	55
PICK UP	✓	✓	78/96	BR40-005RP	TA10-114RT	53
PICK UP		✓	97/04	BR40-010RP	TA10-114RT	55
PICK UP	✓		94/03	BR40-011RP	TA10-114RT	55
PICK UP	✓	✓	78/96	BR40-032RP	TA10-114RT	54
PICK UP DATSUN	✓	✓	68/76	BR40-002RP	TA10-100RG	53
PLATINA	✓	✓	02/05	BR40-030RP	NO USA	56
QUEST (S, SL, SV)	✓	✓	05/12	BR40-009RP	TA10-114RT	55
ROGUE (S, SV)	✓	✓	10/12	BR40-009RP	TA10-114RT	55
SEDAN		✓	79/89	BR40-001RP	TA10-114RT	53
SEDAN	✓		78/89	BR40-003RP	TA10-114RT	53
SEDAN	✓	✓	62/78	BR40-004RP	TA10-100RG	53
SENTRA	✓		92/99	BR40-008RP	TA10-114RT	54
SENTRA	✓		92/99	BR40-009RP	TA10-114RT	55
SENTRA	✓		92/99	BR40-033RP	TA10-114RT	55
SENTRA (SC, SR)	✓	✓	09/12	BR40-009RP	TA10-114RT	55
SENTRA USA	✓	✓	82/85	BR40-012RP	TA10-114RT	55
TIIDA	✓	✓	05/12	BR40-009RP	TA10-114RT	55
TIIDA	✓	✓	05/12	BR40-033RP	TA10-114RT	55
TITAN	✓	✓	04/10	BR40-009RP	TA10-114RT	55
TOURING 370Z	✓	✓	06/12	BR40-009RP	TA10-114RT	55
TSURU	✓	✓	84/87	BR40-006RP	TA10-114RT	54
TSURU		✓	92/99	BR40-008RP	TA10-114RT	54
TSURU	✓		92/99	BR40-009RP	TA10-114RT	55
TSURU	✓	✓	84/87	BR40-013RP	TA10-114RT	54
TSURU	✓		92/99	BR40-033RP	TA10-114RT	55
URVAN	✓		92/99	BR40-008RP	TA10-114RT	54
URVAN		✓	92/99	BR40-009RP	TA10-114RT	55
URVAN		✓	92/99	BR40-033RP	TA10-114RT	55
VERSA (S, SC)	✓	✓	09/12	BR40-009RP	TA10-114RT	55
X-TERRA	✓	✓	05/10	BR40-009RP	TA10-114RT	55
X-TERRA	✓		97/04	BR40-010RP	TA10-114RT	55
X-TERRA		✓	97/04	BR40-011RP	TA10-114RT	55
X-TRAIL	✓		97/04	BR40-010RP	TA10-114RT	55
X-TRAIL		✓	97/04	BR40-011RP	TA10-114RT	55



APLICACIÓN	D	T	AÑO	CÓDIGO	TUERCA QUE USA	PAG.
PARTNER	✓	✓	TODOS	BR70-500RP	NO USA	122
PEUGOT	✓	✓	04/09	BR70-501RP	NO USA	122
PEUGOT PARTNER	✓	✓	04/10	BR10-071RP	NO USA	11



APLICACIONES

APLICACIÓN	D	T	AÑO	CÓDIGO	TUERCA QUE USA	PAG.
ALLIANCE	✓		84/87	BR70-009RP	TA10-115RT	116
ALLIANCE		✓	84/87	BR70-011RP	TA10-115RT	116
ENCORE	✓		84/87	BR70-009RP	TA10-115RT	116
ENCORE		✓	84/87	BR70-011RP	TA10-115RT	116
KANGOO	✓	✓	02/05	BR40-030RP	NO USA	56
RENAULT FURGON KANGOO BASE	✓	✓	04/10	BR10-071RP	NO USA	11
TODOS MODELOS R5	✓	✓	75/84	BR70-005RP	TA30-227RC / TA60-405RT	115



APLICACIÓN	D	T	AÑO	CÓDIGO	TUERCA QUE USA	PAG.
FORSA	✓	✓	-/-	BR70-003RP	TA30-227RC / TA60-405RT	115
FORSA	✓	✓	-/-	BR70-004RP	TA30-227RC / TA60-405RT	115
GEO	✓	✓	-/-	BR70-003RP	TA30-227RC / TA60-405RT	115
GEO	✓	✓	-/-	BR70-004RP	TA30-227RC / TA60-405RT	115
SPRINT	✓	✓	-/-	BR70-003RP	TA30-227RC / TA60-405RT	115
SPRINT	✓	✓	-/-	BR70-004RP	TA30-227RC / TA60-405RT	115



APLICACIÓN	D	T	AÑO	CÓDIGO	TUERCA QUE USA	PAG.
CAMRY	✓	✓	07/12	BR70-201RP	TA10-143RG	119
COROLLA	✓	✓	07/12	BR70-201RP	TA10-143RG	119
HIACE	✓	✓	05/12	BR70-201RP	TA10-143RG	119
LAND CRUISER	✓	✓	04/12	BR70-207RP	TA60-403RT / TA30-266RC	120
LEXUS	✓	✓	90/91	BR70-200RP	TA10-143RG	118
LEXUS	✓	✓	91/97	BR70-201RP	TA10-143RG	119
MATRIX	✓	✓	07/12	BR70-201RP	TA10-143RG	119
PICK UP		✓	65/97	BR70-200RP	TA10-143RG	118
PICK UP		✓	79/83	BR70-203RP	TA10-143RG	119
PICK UP		✓	TODOS	BR70-205RP	TA30-261RC	119
PICK UP	✓		86/93	BR70-206RP	TA60-403RT / TA30-266RC	120
PICK UP 2WD	✓		89/94	BR70-206RP	TA60-403RT / TA30-266RC	120
PICK UP 4WD		✓	86/94	BR70-202RP	TA10-143RG	119
PICK UP 4WD	✓		84/85	BR70-204RP	TA10-143RG	119
PICK UP 4WD	✓		87/88	BR70-206RP	TA60-403RT / TA30-266RC	120
PICK UP AMERICANA	✓		65/97	BR70-200RP	TA10-143RG	118
PICK UP AMERICANA	✓		79/83	BR70-203RP	TA10-143RG	119
PICK UP T100		✓	86/94	BR70-202RP	TA10-143RG	119
RAV-4	✓	✓	04/12	BR70-208RP	TA10-143RG / TA30-215RC / TA60-401RT	120
RUNNER	✓	✓	07/12	BR70-201RP	TA10-143RG	119
SIENNA	✓	✓	07/12	BR70-201RP	TA10-143RG	119
TACOMA		✓	93/07	BR70-202RP	TA10-143RG	119
YARIS	✓	✓	07/12	BR70-201RP	TA10-143RG	119



APLICACIÓN	D	T	AÑO	CÓDIGO	TUERCA QUE USA	PAG.
SEDAN	✓	✓	68/73	BR60-001RP	NO USA	107
SEDAN	✓	✓	TODOS	BR60-007RP	NO USA	108

T - Trasera D - Delantera

El Ø de estría se especifica en su medida máxima con una tolerancia hacia abajo de .007" (.18 mm)

XIII

APLICACIÓN	D	T	AÑO	CÓDIGO	TUERCA QUE USA	PAG.
ATLANTIC	✓	✓	79/84	BR60-002RP	NO USA	107
CARIBE	✓	✓	79/84	BR60-002RP	NO USA	107
CARIBE RIN MAGNESIO	✓	✓	TODOS	BR60-020RC	NO USA	110
COMBI		✓	64/99	BR60-004RP	TA60-404RT	107
COMBI	✓		64/99	BR60-005RP	TA60-404RT	108
COMBI		✓	64/99	BR60-027RP	TA60-404RT	108
CORSAR	✓	✓	82/88	BR60-006RP	NO USA	108
CORSAR	✓	✓	82/88	BR60-025RC	NO USA	110
DERBY	✓	✓	97/09	BR60-007RP	NO USA	108
DERBY RIN DEPORTIVO	✓	✓	82/98	BR60-012RP	NO USA	110
EUROVAN	✓	✓	93/12	BR60-013RP	NO USA	107
GOLF	✓	✓	79/84	BR60-002RP	NO USA	107
GOLF	✓	✓	TODOS	BR60-007RP	NO USA	108
GOLF	✓		99/04	BR60-008RP	NO USA	109
GOLF		✓	TODOS	BR60-008RP	NO USA	109
GOLF RIN DE MAGNESIO	✓	✓	74/04	BR60-009RP	NO USA	109
GOLF RIN DEPORTIVO	✓	✓	82/98	BR60-012RP	NO USA	110
GOLF RIN ESPECIAL	✓	✓	74/03	BR60-031RP	NO USA	109
GOLF RIN ESPECIAL		✓	TODOS	BR60-031RP	NO USA	109
JETTA	✓	✓	79/84	BR60-002RP	NO USA	107
JETTA	✓	✓	TODOS	BR60-007RP	NO USA	108
JETTA	✓	✓	99/04	BR60-008RP	NO USA	109
JETTA	✓	✓	TODOS	BR60-008RP	NO USA	109
JETTA G4 RIN ACERO	✓	✓	TODOS	BR60-026RC	NO USA	110
JETTA RIN DE MAGNESIO	✓	✓	74/04	BR60-009RP	NO USA	109
JETTA RIN DEPORTIVO	✓	✓	82/98	BR60-012RP	NO USA	110
JETTA RIN ESPECIAL	✓	✓	TODOS	BR60-031RP	NO USA	109
LUPO	✓	✓	TODOS	BR60-007RP	NO USA	108
NEW BEETLE	✓	✓	TODOS	BR60-026RC	NO USA	110
POINTER	✓	✓	TODOS	BR60-007RP	NO USA	108
POINTER RIN DEPORTIVO	✓	✓	82/98	BR60-012RP	NO USA	110
POLO	✓	✓	TODOS	BR60-007RP	NO USA	108
SEDAN	✓	✓	74/04	BR60-003RP	NO USA	107
SEDAN	✓	✓	74/88	BR60-016RP	NO USA	108
SEDAN RIN ESPECIAL	✓	✓	74/03	BR60-031RP	NO USA	109
SEDAN RIN MAGNESIO	✓	✓	TODOS	BR60-009RC	NO USA	109
SEDAN RIN MAGNESIO	✓		74/04	BR60-009RP	NO USA	109
SEDAN RIN MAGNESIO	✓	✓	TODOS	BR60-021RC	NO USA	110
SEDAN RIN MAGNESIO	✓	✓	TODOS	BR60-022RC	NO USA	110
SEDAN RIN MAGNESIO	✓	✓	TODOS	BR60-023RC	NO USA	110
SEDAN RIN MAGNESIO	✓	✓	TODOS	BR60-024RC	NO USA	110



EXTRAPESADO

APLICACIÓN	D	T	AÑO	CÓDIGO	TUERCA QUE USA	PAG.
AUTOBÚS 300 EJE 970/975	✓			BR50-025RP	TA10-108 (RP-RT-RG)	65
AUTOBÚS 300 EJE 970/975	✓			BR50-026LP	TA10-109 (LP-LT-LG)	65
AUTOBÚS DINA	✓			BR50-089RP	TA60-437RP	77
AUTOBÚS DINA 504		✓		BR50-470RP	TA60-437RP	96
AUTOBÚS EJE 300 RIN DE ALUMINIO	✓			BR50-027RP	TA10-108 (RP-RT-RG)	65
AUTOBÚS EJE 300 RIN DE ALUMINIO	✓			BR50-028LP	TA10-109 (LP-LT-LG)	65
AUTOBÚS MAZA		✓		BR50-005RP	CA00-001 (RP-RT)	62
AUTOBÚS MAZA		✓		BR50-006LP	CA00-002 (LP-LT)	62



APLICACIÓN	D	T	AÑO	CÓDIGO	TUERCA QUE USA	PAG.
AUTOBÚS MERCEDES BENZ	✓			BR50-077RP	TA60-418RT	73
AUTOBÚS MERCEDES BENZ		✓		BR50-078RP	TA60-418RT	74
AUTOBÚS MERCEDES BENZ RIN ALUMINIO		✓		BR50-079RP	TA60-418RT	74
AUTOBÚS MERCEDES BENZ RIN ALUMINIO	✓		90/93	BR50-135RP	TA60-418RT	74
AUTOBÚS SCANIA	✓			BR50-090RP	TA60-440RP	77
AUTOBÚS SCANIA		✓		BR50-091RP	TA60-440RP	77
AUTOBÚS SCANIA		✓		BR50-138RP	TA60-440RP	77
AUTOBUSES RIN ALUMINIO VARIOS MODELOS	✓			BR50-147RP	TA10-108 (RP-RT-RG)	66
AUTOBUSES RIN ALUMINIO VARIOS MODELOS	✓			BR50-151LP	TA10-109 (LP-LT-LG)	66
AUTOBUSES VARIOS MODELOS	✓			BR50-031RP	TA10-108 (RP-RT-RG)	66
AUTOBUSES VARIOS MODELOS	✓			BR50-032LP	TA10-109 (LP-LT-LG)	66
AUTOCAR KENWORTH	✓			BR50-023RP	TA10-108 (RP-RT-RG)	65
AUTOCAR KENWORTH	✓			BR50-024LP	TA10-109 (LP-LT-LG)	65
AUTOCAR RAMIREZ		✓		BR50-033RP	CA00-001 (RP-RT)	66
AUTOCAR RAMIREZ		✓		BR50-034LP	CA00-002 (LP-LT)	66
BATCO 13-1585 L		✓		BR50-307LP	CA00-002 (LP-LT)	90
BATCO 13-1585 R		✓		BR50-306RP	CA00-001 (RP-RT)	90
CAJA FRUEHAUF		✓		BR50-051RP	CA00-001 (RP-RT)	69
CAJA FRUEHAUF		✓		BR50-052LP	CA00-002 (LP-LT)	69
CAJA FRUEHAUF		✓		BR50-063RP	CA00-003 (RP-RT)	71
CAJA FRUEHAUF		✓		BR50-064LP	CA00-004 (LP-LT)	71
CAMIÓN	✓		47/53	BR10-043RP	TA10-126RG	12
CAMIÓN	✓		54/70	BR10-044RP	TA10-126RG	13
CAMIÓN AMERICANO		✓	69/81	BR50-339RP	CA00-001 (RP-RT)	95
CAMIÓN AMERICANO		✓	69/81	BR50-340LP	CA00-002 (LP-LT)	95
CAMIÓN HEAVY DUTY 5 TONELADAS		✓	96/04	BR10-038RP	TA10-136RG	10
CAMIÓN INTERNATIONAL CF-500	✓	✓	TODOS	BR50-620RP	TA60-448RT	101
CAMIÓN INTERNATIONAL CF-600	✓	✓	TODOS	BR50-620RP	TA60-448RT	101
CAMIÓN MINA		✓		BR50-346RP	CA00-001 (RP-RT)	95
CAMIÓN SERIE 50-60		✓	60/65	BR10-057RP	TA60-414RG	16
CAMIÓN SERIE 50-60	✓		60/65	BR10-058RP	TA60-414RG	16
CAMIÓN SERIE 5-6-2 TAMBOR BRIDA 11/16		✓	51/55	BR10-049RP	TA10-136RG	13
CAMIÓN SERIE 60-70	✓		56/66	BR10-045RP	TA10-106RG	13
CAMIÓN SERIE 60-70	✓		56/66	BR10-046LP	TA10-107LG	13
CAMIÓN SERIES 5-6-7-8 DISCO		✓	56/72	BR10-047RP	TA10-106RG	13
CAMIÓN SERIES 5-6-7-8 DISCO		✓	56/72	BR10-048LP	TA10-107LG	13
CAMIÓN STERLING		✓	07/11	BR50-716RP	CA00-034RT	103
CAMIÓN STERLING		✓	07/11	BR50-717LP	CA00-035LG	103
CAMIÓN TODOS		✓	46/50	BR10-003RP	TA10-136RG	1
CAMIÓN TODOS		✓	56/66	BR10-045RP	TA10-106RG	13
CAMIÓN TODOS		✓	56/66	BR10-046LP	TA10-107LG	13
CAMIÓN TODOS, CAJA REMOLQUE		✓	40/67	BR50-001RP	CA00-001 (RP-RT)	62
CAMIÓN TODOS, CAJA REMOLQUE		✓	40/67	BR50-002LP	CA00-002 (LP-LT)	62
CAMIÓN TODOS, CAJA REMOLQUE, RIN ACERO		✓		BR50-007RP	CA00-001 (RP-RT)	63
CAMIÓN TODOS, CAJA REMOLQUE, RIN ACERO		✓		BR50-008LP	CA00-002 (LP-LT)	63
CAMIÓN TODOS, CAJA REMOLQUE, RIN ALUMINIO		✓		BR50-009RP	CA00-001 (RP-RT)	63
CAMIÓN TODOS, CAJA REMOLQUE, RIN ALUMINIO		✓		BR50-010LP	CA00-002 (LP-LT)	63
CAMIÓN VOLVO	✓		93/93	BR50-113RP	TA60-438RP / TA60-441RP	83
CAMIÓN VOLVO C25		✓	05/06	BR50-122RP	TA60-438RP / TA60-441RP	86
CAMIÓN VOLVO C35		✓	05/06	BR50-122RP	TA60-438RP / TA60-441RP	86
CAMIÓN VOLVO, EJE MERITOR 2800 LIBRAS TRACTO		✓		BR50-115RP	TA60-438RP / TA60-441RP	84
CAMIONES TODOS		✓	32/64	BR30-071RP	CA00-001 (RP-RT)	48
CAMIONES TODOS		✓	32/64	BR30-072LP	CA00-002 (LP-LT)	48
CHANGAN		✓	TODOS	BR50-154RP	TA10-196RT	87
CHANGAN		✓	TODOS	BR50-155LP	TA10-197LG	87
CONMET 100117, BUDD 21943, EUCLID 6023 L, BWP M-3643		✓		BR50-022LP	CA00-002 (LP-LT)	64

APLICACIÓN	D	T	AÑO	CÓDIGO	TUERCA QUE USA	PAG.
CONMET 100118, BUDD 21942, EUCLID 6023 R, BWP M-3642		✓		BR50-021RP	CA00-001 (RP-RT)	64
CONMET 100343	✓			BR50-139RP	TA50-359RG / TA10-108 (RP-RT-RG)	79
CONMET 100344	✓			BR50-140LP	TA10-109 (LP-LT-LG)	79
COSECHADORA DE ARROZ CENTROAMÉRICA		✓		BR50-145RP	TA60-441RP	83
DINA 801	✓			BR50-025RP	TA10-108 (RP-RT-RG)	65
DINA 801	✓			BR50-026LP	TA10-109 (LP-LT-LG)	65
DINA 861	✓			BR50-027RP	TA10-108 (RP-RT-RG)	65
DINA 861	✓			BR50-028LP	TA10-109 (LP-LT-LG)	65
DINA 9400		✓		BR50-076RP	TA60-438RP / TA60-441RP	73
DINA 9400	✓			BR50-142RP	TA60-438RP / TA60-441RP	81
DINA 9400 SERIE 651	✓			BR50-075RP	TA60-438RP / TA60-441RP	73
DINA AUTOBÚS 300		✓		BR50-035RP	CA00-001 (RP-RT)	66
DINA AUTOBÚS 300		✓		BR50-036LP	CA00-002 (LP-LT)	66
DINA AUTOBÚS 300 RIN ALUMINIO		✓		BR50-037RP	CA00-005 (RP-RT)	67
DINA AUTOBÚS 300 RIN ALUMINIO		✓		BR50-038LP	CA00-006 (LP-LT)	67
DIRONA 9400		✓		BR50-105RP	TA60-438RP / TA60-441RP	80
DODGE D-500	✓		48/67	BR50-304RP	TA10-106RG	90
DODGE D-500	✓		48/67	BR50-305LP	TA10-107LG	90
EJE DINA	✓			BR50-073RP	TA10-108 (RP-RT-RG)	72
EJE DINA	✓			BR50-074LP	TA10-109 (LP-LT-LG)	72
EJE DINA RIN ALUMINIO	✓			BR50-092RP	TA10-108 (RP-RT-RG)	78
EJE DINA RIN ALUMINIO	✓			BR50-093LP	TA10-109 (LP-LT-LG)	78
EJE DIRONA	✓			BR50-073RP	TA10-108 (RP-RT-RG)	72
EJE DIRONA	✓			BR50-074LP	TA10-109 (LP-LT-LG)	72
EJE DIRONA	✓			BR50-126RP	TA60-438RP / TA60-441RP	73
EJE DIRONA RIN ALUMINIO	✓			BR50-092RP	TA10-108 (RP-RT-RG)	78
EJE DIRONA RIN ALUMINIO	✓			BR50-093LP	TA10-109 (LP-LT-LG)	78
EJE KENWORTH		✓		BR50-067RP	CA00-001 (RP-RT)	72
EJE KENWORTH		✓		BR50-068LP	CA00-002 (LP-LT)	72
EJE KENWORTH		✓		BR50-069RP	CA00-003 (RP-RT)	72
EJE KENWORTH		✓		BR50-070LP	CA00-004 (LP-LT)	72
EJE KENWORTH	✓			BR50-073RP	TA10-108 (RP-RT-RG)	72
EJE KENWORTH	✓			BR50-074LP	TA10-109 (LP-LT-LG)	72
EJE MERITOR	✓		93/93	BR50-113RP	TA60-438RP / TA60-441RP	83
EJE MERITOR 2800 LIBRAS	✓			BR50-114RP	TA60-438RP / TA60-441RP	84
EJE MERITOR 2800 LIBRAS TRACTO		✓		BR50-114RP	TA60-438RP / TA60-441RP	84
EJE MERITOR 3200 LIBRAS TRACTO		✓		BR50-114RP	TA60-438RP / TA60-441RP	84
EJE MOTOR WHEEL		✓		BR50-067RP	CA00-001 (RP-RT)	72
EJE MOTOR WHEEL		✓		BR50-068LP	CA00-002 (LP-LT)	72
EJE MOTOR WHEEL		✓		BR50-069RP	CA00-003 (RP-RT)	72
EJE MOTOR WHEEL		✓		BR50-070LP	CA00-004 (LP-LT)	72
EJE PETER BILT		✓		BR50-067RP	CA00-001 (RP-RT)	72
EJE PETER BILT		✓		BR50-068LP	CA00-002 (LP-LT)	72
EJE PETER BILT		✓		BR50-069RP	CA00-003 (RP-RT)	72
EJE PETER BILT		✓		BR50-070LP	CA00-004 (LP-LT)	72
EJE RAMIREZ V200 SENCILLO, TRACTOCAMIONES	✓		63/67	BR50-015RP	CA00-001 (RP-RT)	64
EJE RAMIREZ V200 SENCILLO, TRACTOCAMIONES	✓		63/67	BR50-016LP	CA00-002 (LP-LT)	64
EJE ROCKWELL		✓		BR50-019RP	CA00-001 (RP-RT)	64
EJE ROCKWELL		✓		BR50-020LP	CA00-002 (LP-LT)	64
EJE ROCKWELL		✓		BR50-049RP	CA00-001 (RP-RT)	68
EJE ROCKWELL		✓		BR50-050LP	CA00-002 (LP-LT)	68
EJE ROCKWELL		✓		BR50-055RP	CA00-001 (RP-RT)	70
EJE ROCKWELL		✓		BR50-056LP	CA00-002 (LP-LT)	70
EJE ROCKWELL		✓		BR50-059RP	CA00-001 (RP-RT)	71
EJE ROCKWELL		✓		BR50-060LP	CA00-002 (LP-LT)	71
EJE ROCKWELL		✓		BR50-067RP	CA00-001 (RP-RT)	72



APLICACIÓN	D	T	AÑO	CÓDIGO	TUERCA QUE USA	PAG.
EJE ROCKWELL		✓		BR50-068LP	CA00-002 (LP-LT)	72
EJE ROCKWELL		✓		BR50-069RP	CA00-003 (RP-RT)	72
EJE ROCKWELL		✓		BR50-070LP	CA00-004 (LP-LT)	72
EJE ROCKWELL	✓			BR50-073RP	TA10-108 (RP-RT-RG)	72
EJE ROCKWELL	✓			BR50-074LP	TA10-109 (LP-LT-LG)	72
EJE ROCKWELL	✓			BR50-100RP	TA60-438RP / TA60-441RP	79
EJE ROCKWELL	✓			BR50-114RP	TA60-438RP / TA60-441RP	84
EJE ROCKWELL	✓			BR50-116RP	TA60-438RP / TA60-441RP	84
EJE ROCKWELL		✓		BR50-117RP	TA60-438RP / TA60-441RP	85
EJE ROCKWELL		✓		BR50-123LP	CA00-002 (LP-LT)	68
EJE ROCKWELL		✓		BR50-124LP	CA00-002 (LP-LT)	68
EJE ROCKWELL	✓			BR50-126RP	TA60-438RP / TA60-441RP	73
EJE ROCKWELL	✓			BR50-146RP	TA60-438RP / TA60-441RP	84
EJE ROCKWELL		✓		BR50-148RP	CA00-001 (RP-RT)	68
EJE ROCKWELL		✓		BR50-149RP	CA00-001 (RP-RT)	68
EJE ROCKWELL 20X206/207		✓		BR50-057RP	CA00-001 (RP-RT)	70
EJE ROCKWELL 20X206/207		✓		BR50-058LP	CA00-002 (LP-LT)	70
EJE ROCKWELL 20X206/207		✓		BR50-065RP	CA00-001 (RP-RT)	71
EJE ROCKWELL 20X206/207		✓		BR50-066LP	CA00-002 (LP-LT)	71
EJE ROCKWELL RIN ALUMINIO		✓		BR50-041RP	CA00-001 (RP-RT)	67
EJE ROCKWELL RIN ALUMINIO		✓		BR50-042LP	CA00-002 (LP-LT)	67
EJE ROCKWELL RIN ALUMINIO, RIN ACERO		✓		BR50-125LP	CA00-006 (LP-LT)	68
EJE ROCKWELL RIN ALUMINIO, RIN ACERO		✓		BR50-150RP	CA00-005 (RP-RT)	68
EJE ROCKWELL RIN DE ALUMINIO	✓			BR50-092RP	TA10-108 (RP-RT-RG)	78
EJE ROCKWELL RIN DE ALUMINIO	✓			BR50-093LP	TA10-109 (LP-LT-LG)	78
EJE ROCKWELL TRACTO		✓		BR50-114RP	TA60-438RP / TA60-441RP	84
EJE ROCKWELL, FREIGHTLINER, TORTON		✓		BR50-039RP	CA00-005 (RP-RT)	69
EJE ROCKWELL, FREIGHTLINER, TORTON		✓		BR50-047LP	CA00-006 (LP-LT)	69
EJE ROCKWELL, FREIGHTLINER, TORTON		✓		BR50-053RP	CA00-003 (RP-RT)	69
EJE ROCKWELL, FREIGHTLINER, TORTON		✓		BR50-054LP	CA00-004 (LP-LT)	69
EJE ROCKWELL, RIN ALUMINIO		✓		BR50-003RP	CA00-003 (RP-RT)	62
EJE ROCKWELL, RIN ALUMINIO		✓		BR50-004LP	CA00-004 (LP-LT)	62
EJES Y MAZAS HAYES LEMMERZ	✓			BR50-112RP	TA60-438RP / TA60-441RP	83
EJES Y MAZAS HAYES LEMMERZ, SUSPENSIÓN HEDRICKSON		✓		BR50-120RP	TA60-438RP / TA60-441RP	85
ESPECIAL		✓		BR50-040RP	CA00-001 (RP-RT)	69
ESPECIAL		✓		BR50-048LP	CA00-002 (LP-LT)	69
ESPECIAL	✓			BR50-111RP	TA60-438RP / TA60-441RP	83
ESPECIAL		✓		BR50-131RP	CA00-001 (RP-RT)	62
ESPECIAL		✓		BR50-132LP	CA00-002 (LP-LT)	62
ESPECIAL		✓		BR50-133LP	CA00-004 (LP-LT)	70
ESPECIAL		✓		BR50-134LP	CA00-006 (LP-LT)	70
ESPECIAL	✓			BR50-144RP	TA60-438RP / TA60-441RP	82
ESPECIAL		✓		BR50-152RP	CA00-003 (RP-RT)	70
ESPECIAL		✓		BR50-153RP	CA00-005 (RP-RT)	70
ESPECIAL	✓			BR50-298RP	TA10-106RG	89
ESPECIAL	✓			BR50-299LP	TA10-107LG	89
ESPECIAL	✓			BR50-312RP	TA10-106RG	91
ESPECIAL	✓			BR50-313LP	TA10-107LG	91
ESPECIAL		✓		BR50-324RP	CA00-005 (RP-RT)	93
ESPECIAL		✓		BR50-325LP	CA00-006 (LP-LT)	93
ESPECIAL		✓		BR50-330RP	CA00-005 (RP-RT)	94
ESPECIAL		✓		BR50-331LP	CA00-006 (LP-LT)	94
ESPECIAL		✓		BR50-332RP	CA00-001 (RP-RT)	91
ESPECIAL		✓		BR50-341LP	CA00-002 (LP-LT)	91
ESPECIAL		✓		BR50-402LP	CA00-002 (LP-LT)	96
ESPECIAL	✓			BR50-506RP	TA10-108 (RP-RT-RG)	97

APLICACIÓN	D	T	AÑO	CÓDIGO	TUERCA QUE USA	PAG.
ESPECIAL	✓			BR50-507LP	TA10-109 (LP-LT-LG)	97
ESPECIAL	✓			BR50-508RP	TA10-108 (RP-RT-RG)	98
ESPECIAL	✓			BR50-509LP	TA10-109 (LP-LT-LG)	98
ESPECIAL	✓			BR50-520RP	TA10-108 (RP-RT-RG)	97
ESPECIAL	✓			BR50-521LP	TA10-109 (LP-LT-LG)	97
ESPECIAL	✓			BR50-522RP	TA10-108 (RP-RT-RG)	98
ESPECIAL	✓			BR50-523LP	TA10-109 (LP-LT-LG)	98
ESPECIAL	✓			BR50-524RP	TA10-108 (RP-RT-RG) / TA30-238RC / TA30-240RC	99
ESPECIAL	✓			BR50-525LP	TA10-109 (LP-LT-LG) / TA30-239LC / TA30-241LC	99
ESPECIAL	✓			BR50-526RP	TA10-108 (RP-RT-RG)	99
ESPECIAL	✓			BR50-527LP	TA10-109 (LP-LT-LG)	99
EUCLID 10219		✓		BR50-107RP	TA60-438RP / TA60-441RP	81
EUCLID 10221		✓		BR50-084RP	TA60-438RP / TA60-441RP	76
EUCLID 10223		✓		BR50-106RP	TA60-438RP / TA60-441RP	81
EUCLID 4968 L		✓		BR50-311LP	CA00-002 (LP-LT)	91
EUCLID 4968 R		✓		BR50-310RP	CA00-001 (RP-RT)	91
EUCLID 5722 L		✓		BR50-321LP	CA00-002 (LP-LT)	92
EUCLID 5722 R		✓		BR50-320RP	CA00-001 (RP-RT)	92
EUCLID 5763 L		✓		BR50-401LP	CA00-002 (LP-LT)	95
EUCLID 5763 R		✓		BR50-400RP	CA00-001 (RP-RT)	95
EUCLID 5769 L		✓		BR50-323LP	CA00-004 (LP-LT)	93
EUCLID 5769 R		✓		BR50-322RP	CA00-003 (RP-RT)	93
EUCLID 5868 L	✓			BR50-503LP	TA10-109 (LP-LT-LG)	97
EUCLID 5868 R	✓			BR50-502RP	TA10-108 (RP-RT-RG)	97
EUCLID 5909 L		✓		BR50-317LP	CA00-002 (LP-LT)	92
EUCLID 5909 R		✓		BR50-316RP	CA00-001 (RP-RT)	92
EUCLID 5922 L	✓			BR50-517LP	TA10-109 (LP-LT-LG)	99
EUCLID 5922 R	✓			BR50-516RP	TA10-108 (RP-RT-RG)	99
EUCLID 5931 L		✓		BR50-327LP	CA00-004 (LP-LT)	93
EUCLID 5931 R		✓		BR50-326RP	CA00-003 (RP-RT)	93
EUCLID 5933 L		✓		BR50-329LP	CA00-006 (LP-LT)	93
EUCLID 5933 R		✓		BR50-328RP	CA00-005 (RP-RT)	93
EUCLID 5936 L	✓			BR50-095LP	TA10-109 (LP-LT-LG)	78
EUCLID 5936 R	✓			BR50-094RP	TA50-359RG / TA10-108 (RP-RT-RG)	78
EUCLID 5937 L	✓			BR50-097LP	TA10-109 (LP-LT-LG)	78
EUCLID 5937 R	✓			BR50-096RP	TA50-359RG / TA10-108 (RP-RT-RG)	78
EUCLID 5982 L	✓			BR50-513LP	TA10-109 (LP-LT-LG)	98
EUCLID 5982 R	✓			BR50-512RP	TA10-108 (RP-RT-RG)	98
EUCLID 5985 L	✓			BR50-505LP	TA10-109 (LP-LT-LG)	97
EUCLID 5985 R	✓			BR50-504RP	TA10-108 (RP-RT-RG)	97
EUCLID 5990 L	✓			BR50-099LP	TA10-109 (LP-LT-LG)	78
EUCLID 5990 R	✓			BR50-098RP	TA50-359RG / TA10-108 (RP-RT-RG)	78
EUCLID 5993		✓		BR50-108RP	TA60-438RP / TA60-441RP	82
EUCLID 5997 R		✓		BR50-410RP	TA60-438RP / TA60-441RP	96
EUCLID 5998		✓		BR50-102RP	TA60-438RP / TA60-441RP	79
EUCLID 6001 A		✓		BR50-110RP	TA60-438RP / TA60-441RP	82
EUCLID 6033 L	✓			BR50-511LP	TA10-109 (LP-LT-LG)	98
EUCLID 6033 R	✓			BR50-510RP	TA10-108 (RP-RT-RG)	98
EUCLID 6036	✓	✓		BR50-103RP	TA60-438RP / TA60-441RP	80
EUCLID 8950 L	✓			BR50-515LP	TA10-109 (LP-LT-LG)	99
EUCLID 8950 R	✓			BR50-514RP	TA10-108 (RP-RT-RG)	99
EUCLID 8957A L		✓		BR50-315LP	CA00-002 (LP-LT)	91
EUCLID 8957A R		✓		BR50-314RP	CA00-001 (RP-RT)	91
EUCLID 8981		✓		BR50-082RP	TA60-438RP / TA60-441RP	75
EUCLID 8990		✓		BR50-083RP	TA60-438RP / TA60-441RP	76
EUCLID 8995 L	✓			BR50-501LP	TA10-109 (LP-LT-LG)	96



APLICACIÓN	D	T	AÑO	CÓDIGO	TUERCA QUE USA	PAG.
EUCLID 8995 R	✓			BR50-500RP	TA10-108 (RP-RT-RG)	96
EUCLID 8997		✓		BR50-109RP	TA60-438RP / TA60-441RP	82
EUCLID 8999 L		✓		BR50-319LP	CA00-002 (LP-LT)	92
EUCLID 8999 R		✓		BR50-318RP	CA00-001 (RP-RT)	92
EUCLID 9007	✓			BR50-254RP	TA50-361RG	89
F-350	✓		03/05	BR30-074RP	TA60-448RT	48
F-450	✓		03/05	BR30-074RP	TA60-448RT	48
F-500	✓		53/63	BR30-051RP	TA10-106RG	46
F-500	✓		53/63	BR30-052LP	TA10-107LG	46
F-500	✓		63/64	BR30-055RP	TA10-106RG	46
F-500	✓		63/64	BR30-056LP	TA10-107LG	46
F-550	✓		03/05	BR30-074RP	TA60-448RT	48
F-600	✓		53/63	BR30-051RP	TA10-106RG	46
F-600	✓		53/63	BR30-052LP	TA10-107LG	46
F-600	✓		63/64	BR30-055RP	TA10-106RG	46
F-600	✓		63/64	BR30-056LP	TA10-107LG	46
F-600		✓	63/64	BR30-057RP	CA00-001 (RP-RT)	46
F-600		✓	63/64	BR30-058LP	CA00-002 (LP-LT)	46
F-650	✓		03/05	BR30-074RP	TA60-448RT	48
F-700		✓	48/72	BR30-053RP	CA00-001 (RP-RT)	46
F-700		✓	48/72	BR30-054LP	CA00-002 (LP-LT)	46
F-700	✓		63/64	BR30-055RP	TA10-106RG	46
F-700	✓		63/64	BR30-056LP	TA10-107LG	46
F-700		✓	63/64	BR30-057RP	CA00-001 (RP-RT)	46
F-700		✓	63/64	BR30-058LP	CA00-002 (LP-LT)	46
F-800		✓	48/72	BR30-053RP	CA00-001 (RP-RT)	46
F-800		✓	48/72	BR30-054LP	CA00-002 (LP-LT)	46
F-800	✓		63/64	BR30-055RP	TA10-106RG	46
F-800	✓		63/64	BR30-056LP	TA10-107LG	46
F-800		✓	63/64	BR30-057RP	CA00-001 (RP-RT)	46
F-800		✓	63/64	BR30-058LP	CA00-002 (LP-LT)	46
FORD C-600	✓		35/62	BR50-300RP	TA10-106RG	89
FORD C-600	✓		35/62	BR50-301LP	TA10-107LG	89
FORD C-700	✓		35/62	BR50-300RP	TA10-106RG	89
FORD C-700	✓		35/62	BR50-301LP	TA10-107LG	89
FORD F-4	✓		35/62	BR50-300RP	TA10-106RG	89
FORD F-4	✓		35/62	BR50-301LP	TA10-107LG	89
FORD F-5	✓		35/62	BR50-300RP	TA10-106RG	89
FORD F-5	✓		35/62	BR50-301LP	TA10-107LG	89
FORD F-6	✓		35/62	BR50-300RP	TA10-106RG	89
FORD F-6	✓		35/62	BR50-301LP	TA10-107LG	89
FREIGHTLINER	✓	✓		BR50-085RP	TA60-415RG	76
FREIGHTLINER	✓	✓		BR50-086LP	TA60-416LG	76
FREIGHTLINER	✓	✓		BR50-087RP	TA60-415RG	76
FREIGHTLINER	✓	✓		BR50-088LP	TA60-416LG	76
FREIGHTLINER		✓	95/98	BR50-121RP	TA60-438RP / TA60-441RP	86
FREIGHTLINER		✓		BR50-333RP	CA00-001 (RP-RT)	94
FREIGHTLINER		✓		BR50-334LP	CA00-002 (LP-LT)	94
FREIGHTLINER		✓		BR50-335RP	CA00-003 (RP-RT)	94
FREIGHTLINER		✓		BR50-336LP	CA00-004 (LP-LT)	94
FREIGHTLINER		✓		BR50-337RP	CA00-005 (RP-RT)	94
FREIGHTLINER		✓		BR50-338LP	CA00-006 (LP-LT)	94
HINO SERIE 300		✓	07/11	BR50-710RP	CA00-036RT / TA10-190RT	102
HINO SERIE 300		✓	07/11	BR50-711LP	CA00-037LG / TA10-191LG	102
HINO SERIE 300 2007-2011	✓		07/11	BR50-708RP	TA10-192RT	102
HINO SERIE 300 2007-2011	✓		07/11	BR50-709LP	TA10-193LG	102



APLICACIÓN	D	T	AÑO	CÓDIGO	TUERCA QUE USA	PAG.
INTERNACIONAL		✓		BR50-343RP	CA00-001 (RP-RT)	95
INTERNACIONAL		✓		BR50-344LP	CA00-002 (LP-LT)	95
ISUZU CAMION CLASE 3 MODELO ELF 300	✓		TODOS	BR50-712RP	TA10-196RT	103
ISUZU CAMION CLASE 3 MODELO ELF 300	✓		TODOS	BR50-713LP	TA10-197LG	103
ISUZU CAMION CLASE 3 MODELO ELF 300		✓	TODOS	BR50-714RP	CA00-032RT	103
ISUZU CAMION CLASE 3 MODELO ELF 300		✓	TODOS	BR50-715LP	CA00-033LG	103
ISUZU FTR USA		✓	99/99	BR50-601RP	TA60-441RP	100
IZUZU CAMION CLASE 4 MODELO ELF 400, 450, 500, 600, 700		✓	TODOS	BR50-700RP	CA00-036RT	102
IZUZU CAMION CLASE 4 MODELO ELF 400, 450, 500, 600, 700		✓	TODOS	BR50-701LP	CA00-037LG	102
IZUZU CAMION CLASE 4 MODELO ELF 400, 450, 500, 600, 700	✓		TODOS	BR50-702RP	TA10-192RT	102
IZUZU CAMION CLASE 4 MODELO ELF 400, 450, 500, 600, 700	✓		TODOS	BR50-703LP	TA10-193LG	102
KENWORTH		✓		BR50-025RP	TA10-108 (RP-RT-RG)	65
KENWORTH		✓		BR50-026LP	TA10-109 (LP-LT-LG)	65
KENWORTH		✓		BR50-027RP	TA10-108 (RP-RT-RG)	65
KENWORTH		✓		BR50-028LP	TA10-109 (LP-LT-LG)	65
KENWORTH		✓		BR50-033RP	CA00-001 (RP-RT)	66
KENWORTH		✓		BR50-034LP	CA00-002 (LP-LT)	66
KENWORTH	✓			BR50-075RP	TA60-438RP / TA60-441RP	73
KENWORTH		✓	95/98	BR50-121RP	TA60-438RP / TA60-441RP	86
KENWORTH EJE FE 970/977	✓			BR50-029RP	TA10-108 (RP-RT-RG)	65
KENWORTH EJE FE 970/977	✓			BR50-030LP	TA10-109 (LP-LT-LG)	65
KENWORTH MAZA RIN ALUMINIO		✓		BR50-043RP	CA00-001 (RP-RT)	67
KENWORTH MAZA RIN ALUMINIO		✓		BR50-044LP	CA00-002 (LP-LT)	67
KENWORTH MAZA RIN ALUMINIO		✓		BR50-045RP	CA00-001 (RP-RT)	67
KENWORTH MAZA RIN ALUMINIO		✓		BR50-046LP	CA00-002 (LP-LT)	67
KENWORTH MAZA RIN ALUMINIO	✓			BR50-143RP	TA60-438RP / TA60-441RP	81
KENWORTH SERIE 651		✓		BR50-076RP	TA60-438RP / TA60-441RP	73
KENWORTH SERIE 651		✓		BR50-105RP	TA60-438RP / TA60-441RP	80
KENWORTH SERIE 651	✓			BR50-142RP	TA60-438RP / TA60-441RP	81
KENWORTH, EJE SHULER, CAJA REMOLQUE		✓		BR50-017RP	CA00-001 (RP-RT)	64
KENWORTH, EJE SHULER, CAJA REMOLQUE		✓		BR50-018LP	CA00-002 (LP-LT)	64
KODIAK 23,900 LIBRAS	✓	✓	07/08	BR50-128RP	TA60-438RP / TA60-441RP	86
KODIAK 32,000 LIBRAS	✓		99/04	BR10-050RP	TA60-442RP	14
KODIAK 32,000 LIBRAS		✓	99/04	BR10-051RP	TA60-442RP	14
KODIAK 35,000 LIBRAS	✓		07/08	BR50-128RP	TA60-438RP / TA60-441RP	86
MAZAS FRUEHAUF TAPA DE TORNILLOS		✓		BR50-129RP	TA60-441RP	87
MERCEDES BENZ		✓		BR50-201RP	TA60-442RP	87
MERCEDES BENZ		✓		BR50-202RP	TA60-442RP	88
MERCEDES BENZ		✓		BR50-203RP	TA60-442RP	88
MOTOR WHEEL		✓		BR50-061RP	CA00-001 (RP-RT)	71
MOTOR WHEEL		✓		BR50-062LP	CA00-002 (LP-LT)	71
NISSAN CABSTAR	✓	✓	08/11	BR50-605RP	TA60-446RP	101
NISSAN CABSTAR		✓	08/11	BR50-606RP	TA60-446RP	101
PETER BILT 03-02 852/53		✓		BR50-071RP	CA00-005 (RP-RT)	72
PETER BILT 03-02 852/53		✓		BR50-072LP	CA00-006 (LP-LT)	72
PETROLERO		✓		BR50-900RP	CA00-009RT	104
PETROLERO		✓		BR50-901LP	CA00-010LT	104
PETROLERO		✓		BR50-902RP	CA00-009RT	104
PETROLERO		✓		BR50-903LP	CA00-010LT	104
RAMIREZ	✓			BR50-023RP	TA10-108 (RP-RT-RG)	65
RAMIREZ	✓			BR50-024LP	TA10-109 (LP-LT-LG)	65
RAMIREZ FRUEHAUF, WHITE MAZA AUTOBÚS, CAJA REMOLQUE		✓		BR50-011RP	CA00-001 (RP-RT)	63
RAMIREZ FRUEHAUF, WHITE MAZA AUTOBÚS, CAJA REMOLQUE		✓		BR50-012LP	CA00-002 (LP-LT)	63
RAMIREZ FRUEHAUF, WHITE MAZA AUTOBÚS, CAJA REMOLQUE, RIN ALUMINIO		✓		BR50-013RP	CA00-005 (RP-RT)	63
RAMIREZ FRUEHAUF, WHITE MAZA AUTOBÚS, CAJA REMOLQUE, RIN ALUMINIO		✓		BR50-014LP	CA00-006 (LP-LT)	63
REMOLQUE FRUEHAUF		✓		BR50-308RP	CA00-001 (RP-RT)	90





APLICACIÓN	D	T	AÑO	CÓDIGO	TUERCA QUE USA	PAG.
REMOLQUE FRUEHAUF		✓		BR50-309LP	CA00-002 (LP-LT)	90
RIN ALUMINIO, EJE REMOLQUE		✓		BR50-137RP	TA60-438RP / TA60-441RP	75
ROCKWELL 20A234-32		✓		BR50-252RP	TA50-361RG / CA00-001 (RP-RT)	89
ROCKWELL 20A234-32		✓		BR50-253LP	CA00-002 (LP-LT)	89
STERLING TODOS LOS MODELOS		✓		BR50-104RP	TA60-438RP / TA60-441RP	80
SULTANA EJE TIMKEN		✓		BR50-033RP	CA00-001 (RP-RT)	66
SULTANA EJE TIMKEN		✓		BR50-034LP	CA00-002 (LP-LT)	66
SUSPENSIÓN HEDRICKSON	✓			BR50-112RP	TA60-438RP / TA60-441RP	83
SUSPENSIÓN HEDRICKSON PARA TROMPOS DE CEMENTO		✓		BR50-130RP	TA60-441RP	87
SUSPENSIÓN HOLLAND PARA TROMPOS DE CEMENTO		✓		BR50-130RP	TA60-441RP	87
TODOS	✓		38/47	BR50-302RP	TA10-106RG	90
TODOS	✓		38/47	BR50-303LP	TA10-107LG	90
TRACTO CAMIONES SERIE 6 Y 7 RIN ACERO		✓		BR50-141RP	TA60-438RP / TA60-441RP	80
TRACTO KENWORTH		✓	87/90	BR50-342RP	CA00-001 (RP-RT)	92
TRACTO KENWORTH		✓	87/90	BR50-345LP	CA00-002 (LP-LT)	92
TRACTO RIN DE ALUMINIO VARIOS MODELOS	✓			BR50-147RP	TA10-108 (RP-RT-RG)	66
TRACTO RIN DE ALUMINIO VARIOS MODELOS	✓			BR50-151LP	TA10-109 (LP-LT-LG)	66
TRACTO VARIOS MODELOS	✓			BR50-031RP	TA10-108 (RP-RT-RG)	66
TRACTO VARIOS MODELOS	✓			BR50-032LP	TA10-109 (LP-LT-LG)	66
TRACTOCAMION DINA SERIE 6 Y 7 RIN ALUMINIO	✓			BR50-081RP	TA60-438RP / TA60-441RP	75
TRACTOCAMION DINA SERIE 6 Y 8 RIN ACERO	✓			BR50-136RP	TA60-438RP / TA60-441RP	75
TRACTOCAMION DINA SERIE 6 Y 8 RIN DE ACERO	✓			BR50-080RP	TA60-438RP / TA60-441RP	74
TRACTOCAMION KENWORTH 2000 SERIE 6 Y 8 RIN ACERO	✓			BR50-136RP	TA60-438RP / TA60-441RP	75
TRACTOCAMION KENWORTH SERIE 6 Y 8 RIN DE ACERO	✓			BR50-080RP	TA60-438RP / TA60-441RP	74
TRACTOCAMIONES DINA SERIE 6 Y 7 RIN DE ALUMINIO	✓			BR50-518RP	TA10-108 (RP-RT-RG)	100
TRACTOCAMIONES DINA SERIE 6 Y 7 RIN DE ALUMINIO	✓			BR50-519LP	TA10-109 (LP-LT-LG)	100
TRACTOCAMIONES NAVISTAR SERIE 6 Y 7 RIN DE ALUMINIO	✓			BR50-518RP	TA10-108 (RP-RT-RG)	100
TRACTOCAMIONES NAVISTAR SERIE 6 Y 7 RIN DE ALUMINIO	✓			BR50-519LP	TA10-109 (LP-LT-LG)	100
TRACTORES SERIE 6 Y 7 RIN ACERO	✓			BR50-101RP	TA60-438RP / TA60-441RP	79
TRAILERS RIN DE ALUMINIO VARIOS MODELOS	✓			BR50-147RP	TA10-108 (RP-RT-RG)	66
TRAILERS RIN DE ALUMINIO VARIOS MODELOS	✓			BR50-151LP	TA10-109 (LP-LT-LG)	66
TRAILERS VARIOS MODELOS	✓			BR50-031RP	TA10-108 (RP-RT-RG)	66
TRAILERS VARIOS MODELOS	✓			BR50-032LP	TA10-109 (LP-LT-LG)	66
VOLVO 7550	✓			BR50-250RP	TA60-444RP	88
VOLVO 7550		✓		BR50-251RP	TA60-444RP	88
VOLVO 9700		✓	04/07	BR50-127RP	TA60-438RP / TA60-441RP	86
WEBB 101160		✓		BR50-119RP	TA60-438RP / TA60-441RP	85
WEBB 101162		✓		BR50-118RP	TA60-438RP / TA60-441RP	85
WORKER MODELO 23		✓	TODOS	BR50-600RP	TA60-441RP	100
WORKER MODELO 23		✓	TODOS	BR50-601RP	TA60-441RP	100
WORKER MODELO 24		✓	TODOS	BR50-600RP	TA60-441RP	100
WORKER MODELO 24		✓	TODOS	BR50-601RP	TA60-441RP	100
WORKER MODELO 8-150	✓	✓	TODOS	BR50-602RP	TA60-445RP	100
WORKER MODELO 8-150 LARGO		✓	TODOS	BR50-604RP	TA60-445RP	101



APLICACIÓN	D	T	AÑO	CÓDIGO	TUERCA QUE USA	PAG.
BIRLO AGRÍCOLA		✓		BR80-014RP	TA20-183RP	131
BIRLO CÓNICO 1/2 X 1", UNIVERSAL	✓			BR80-016RP	NO USA	132
BIRLO CÓNICO 1/2 X 1 1/2", UNIVERSAL	✓			BR80-017RP	NO USA	132
BIRLO CÓNICO 1/2 X 2", UNIVERSAL	✓			BR80-018RP	NO USA	132
BIRLO CÓNICO 9/16 X 1 1/16", JOHN DEERE	✓			BR80-019RP	NO USA	132

APLICACIÓN	D	T	AÑO	CÓDIGO	TUERCA QUE USA	PAG.
BIRLO CÓNICO 9/16 X 1 3/8", JOHN DEERE	✓			BR80-020RP	NO USA	133
BIRLO CÓNICO 9/16 X 1 1/2", UNIVERSAL	✓			BR80-021RP	NO USA	133
BIRLO CÓNICO 9/16 X 2 1/2", UNIVERSAL	✓			BR80-023RP	NO USA	133
BIRLO CÓNICO 9/16 X 2", UNIVERSAL	✓			BR80-022RP	NO USA	133
FORD 5000		✓		BR80-007RP	TA20-183RP	128
FORD 5000		✓		BR80-009RP	TA20-182RP	129
FORD 5000		✓		BR80-002RP	TA20-182RP	129
FORD 5000	✓			BR80-003RP	TA10-175RG	127
FORD 5000	✓			BR80-004RP	TA10-175RG	127
FORDSON		✓		BR80-007RP	TA20-183RP	128
FORDSON		✓		BR80-009RP	TA20-182RP	129
FORDSON		✓		BR80-002RP	TA20-182RP	129
FORDSON	✓			BR80-004RP	TA10-175RG	127
INTERANATIONAL HARVESTER		✓		BR80-031RP	TA20-141RP	130
INTERANATIONAL HARVESTER		✓		BR80-032RP	TA20-141RP	130
INTERANATIONAL HARVESTER		✓		BR80-033RP	TA20-141RP	130
INTERNACIONAL HARVESTER		✓		BR80-011RP	TA20-182RP	130
JOHN DEERE	✓			BR80-030RP	NO USA	134
JOHN DEERE		✓		BR80-012RP	TA20-141RP	130
JOHN DEERE		✓		BR80-034RP	TA20-141RP	131
JOHN DEERE		✓		BR80-024RP	NO USA	133
JOHN DEERE		✓		BR80-025RP	NO USA	134
JOHN DEERE		✓		BR80-026RP	NO USA	134
JOHN DEERE 92		✓		BR80-008RP	TA20-183RP	128
JOHN DEERE 92		✓		BR80-029RP	TA20-183RP	128
JOHN DEERE 92		✓		BR80-039RP	TA20-183RP	129
JONH DEERE	✓			BR80-035RP	NO USA	134
MASSEY FERGUSON		✓		BR80-010RP	TA20-182RP	129
MASSEY FERGUSON		✓		BR80-036RP	TA10-126RG / TA10-136RG / TA10-176RG	129
MASSEY FERGUSON	✓			BR80-013RP	TA10-178RT	131
MASSEY FERGUSON 135	✓			BR80-001RP	TA10-175RG	127
MASSEY FERGUSON 165	✓			BR80-003RP	TA10-175RG	127
MASSEY FERGUSON 460	✓			BR80-037RP	TA10-178RT / TA60-414RG	131
MASSEY FERGUSON 460	✓			BR80-038RP	TA10-178RT / TA60-414RG	131
MASSEY FERGUSON 560	✓			BR80-015RP	TA20-183RP	132
MASSEY FERGUSON, JOHN DEERE		✓		BR80-028RP	TA10-126RG / TA10-136RG / TA10-176RG	128
RASTRA DE TRACTOR	✓			BR80-045RP	NO USA	134
TODOS MASSEY FERGUSON SERIES 65 y 165		✓		BR80-006RP	TA10-176RG	127
TODOS MASSEY FERGUSON SERIES 65 y 165		✓		BR80-027RP	TA10-136RG / TA10-176RG	128

PRODUCTOS AUTOMOTRICES

LEON



REMOLQUE

APLICACIÓN	D	T	AÑO	CÓDIGO	TUERCA QUE USA	PAG.
EJES RECTOS SENCILLOS 2000 LBS				BR90-010RP	TA10-104RG	141
EJES RECTOS TANDEM 4000 LBS				BR90-010RP	TA10-104RG	141
EJES RECTOS SENCILLOS 3500 LBS				BR90-012RP	TA10-104RG	141
EJES RECTOS TANDEM 7000 LBS				BR90-012RP	TA10-104RG	141
EJES A DESNIVEL SENCILLOS 3500 LBS				BR90-012RP	TA10-104RG	141
EJES A DESNIVEL TANDEM 7000 LBS				BR90-012RP	TA10-104RG	141
EJES RECTOS SENCILLOS 6000 LBS				BR90-014RP	TA10-104RG	141
EJES RECTOS TANDEM 12000 LBS.				BR90-014RP	TA10-104RG	141
EJES A DESNIVEL SENCILLO 6000 LBS.				BR90-014RP	TA10-104RG	141
EJES A DESNIVEL TANDEM 12000 LBS.				BR90-014RP	TA10-104RG	141

APLICACIONES



REMOLQUE

APLICACIÓN	D	T	AÑO	CÓDIGO	TUERCA QUE USA	PAG.
EJES RECTOS SENCILLOS 2000 LBS.				BR90-016RP	TA10-104RG	141
EJES RECTOS TANDEM 4000 LBS				BR90-016RP	TA10-104RG	141
TORNILLO CALIPER PARA REMOLQUES				BR90-018RP	NO USA	141
TORNILLO ADAPTADOR PARA REMOLQUES				BR90-020RP	NO USA	142

PRODUCTOS AUTOMOTRICES

LEON

SUSPENSIÓN

APLICACIÓN	D	T	AÑO	CÓDIGO	TUERCA QUE USA	PAG.
BIRLO DE SUSPENSIÓN				BR90-100RP	TA50-331RG	142
BIRLO DE SUSPENSIÓN				BR90-101RP	TA50-331RG	142
BIRLO DE SUSPENSIÓN				BR90-102RP	TA50-331RG	142
BIRLO DE SUSPENSIÓN				BR90-103RP	TA50-333RG	142
BIRLO DE SUSPENSIÓN				BR90-104RP	TA50-333RG	143
BIRLO DE SUSPENSIÓN				BR90-105RP	TA50-333RG	143





EQUIVALENCIAS



BATCO

CÓDIGO	BATCO	PAG.	CÓDIGO	BATCO	PAG.	CÓDIGO	BATCO	PAG.	CÓDIGO	BATCO	PAG.
BR50-002LP	13-1002L	62	BR50-333RP	13-1156R	94	BR50-018LP	13-1302L	64	BR50-512RP	13-1618R	98
BR50-001RP	13-1002R	62	BR50-336LP	13-1157L	94	BR50-017RP	13-1302R	64	BR50-030LP	13-1621L	65
BR50-132LP	13-1003L	62	BR50-335RP	13-1157R	94	BR50-020LP	13-1305L	64	BR50-029RP	13-1621R	65
BR50-131RP	13-1003R	62	BR50-338LP	13-1158L	94	BR50-019RP	13-1305R	64	BR50-081RP	13-1721	75
BR50-006LP	13-1004L	62	BR50-337RP	13-1158R	94	BR50-095LP	13-1412L	78	BR50-401LP	13-1803L	95
BR50-005RP	13-1004R	62	BR50-056LP	13-1176L	70	BR50-094RP	13-1412R	78	BR50-400RP	13-1803R	95
BR50-008LP	13-1006L	63	BR50-055RP	13-1176R	70	BR50-097LP	13-1413L	78	BR50-323LP	13-2107L	93
BR50-007RP	13-1006R	63	BR30-054LP	13-1201L	46	BR50-096RP	13-1413R	78	BR50-322RP	13-2107R	93
BR50-012LP	13-1008L	63	BR50-058LP	13-1201L	70	BR50-099LP	13-1414L	78	BR50-046LP	13-2321L	67
BR50-011RP	13-1008R	63	BR30-053RP	13-1201R	46	BR50-098RP	13-1414R	78	BR50-045RP	13-2321R	67
BR50-016LP	13-1009L	64	BR50-057RP	13-1201R	70	BR50-301LP	13-1502L	89	BR50-044LP	13-2323L	67
BR50-015RP	13-1009R	64	BR50-034LP	13-1203L	66	BR50-300RP	13-1502R	89	BR50-043RP	13-2323R	67
BR50-022LP	13-1018L	64	BR50-060LP	13-1203L	71	BR50-303LP	13-1505L	90	BR50-042LP	13-2326L	67
BR50-021RP	13-1018R	64	BR50-033RP	13-1203R	66	BR50-302RP	13-1505R	90	BR50-041RP	13-2326R	67
BR50-327LP	13-1037L	93	BR50-059RP	13-1203R	71	BR50-305LP	13-1506L	90	BR50-515LP	13-2360L	99
BR50-326RP	13-1037R	93	BR50-036LP	13-1204L	66	BR50-304RP	13-1506R	90	BR50-514RP	13-2360R	99
BR50-010LP	13-1038L	63	BR50-066LP	13-1204L	71	BR50-084RP	13-1552	76	BR50-088LP	13-2373L	76
BR50-009RP	13-1038R	63	BR50-035RP	13-1204R	66	BR50-108RP	13-1560	82	BR50-087RP	13-2373R	76
BR50-014LP	13-1040L	63	BR50-065RP	13-1204R	71	BR50-076RP	13-1577	73	BR50-517LP	13-2401L	99
BR50-329LP	13-1040L	93	BR50-068LP	13-1230L	72	BR50-410RP	13-1581	96	BR50-516RP	13-2401R	99
BR50-013RP	13-1040R	63	BR50-067RP	13-1230R	72	BR50-309LP	13-1585L	90	BR50-252RP	13-2440R	89
BR50-328RP	13-1040R	93	BR50-070LP	13-1231L	72	BR50-308RP	13-1585R	90	BR50-253LP	13-2453L	89
BR50-331LP	13-1041L	94	BR50-069RP	13-1231R	72	BR50-026LP	13-1601L	65	BR50-254RP	13-2461	89
BR50-330RP	13-1041R	94	BR50-072LP	13-1232L	72	BR50-025RP	13-1601R	65	BR50-077RP	13-2832	73
BR10-046LP	13-1102L	13	BR50-071RP	13-1232R	72	BR50-024LP	13-1604L	65	BR50-079RP	13-2835	74
BR30-052LP	13-1102L	46	BR50-317LP	13-1233L	92	BR50-028LP	13-1604L	65	BR50-078RP	13-2837	74
BR10-045RP	13-1102R	13	BR50-316RP	13-1233R	92	BR50-027RP	13-1604R	65	BR50-091RP	13-2956	77
BR30-051RP	13-1102R	46	BR50-062LP	13-1234L	71	BR50-023RP	13-1605R	65	BR50-090RP	13-2957	77
BR50-050LP	13-1107L	68	BR50-061RP	13-1234R	71	BR50-505LP	13-1609L	97	CA00-008LG	13-3026L	60
BR50-049RP	13-1107R	68	BR50-064LP	13-1235L	71	BR50-504RP	13-1609R	97	CA00-007RG	13-3026R	60
BR50-052LP	13-1108L	69	BR50-063RP	13-1235R	71	BR50-503LP	13-1616L	97	CA00-006LT	13-3027L	59
BR50-051RP	13-1108R	69	BR50-319LP	13-1250L	92	BR50-502RP	13-1616R	97	CA00-005RT	13-3027R	59
BR50-123LP	13-1146L	68	BR50-318RP	13-1250R	92	BR50-501LP	13-1617L	96	CA00-002LT	13-3032L	59
BR50-148RP	13-1146R	68	BR50-321LP	13-1254L	92	BR50-500RP	13-1617R	96	CA00-001RT	13-3032R	59
BR50-334LP	13-1156L	94	BR50-320RP	13-1254R	92	BR50-513LP	13-1618L	98			

BWP

CÓDIGO	BWP	PAG.	CÓDIGO	BWP	PAG.	CÓDIGO	BWP	PAG.	CÓDIGO	BWP	PAG.
BR50-001RP	M-48	62	BR10-048LP	M-79	13	BR10-033RP	M-101	9	BR50-024LP	M-1115	65
BR50-002LP	M-49	62	BR50-050LP	M-79	68	BR50-300RP	M-102	89	BR50-027RP	M-1116	65
BR50-131RP	M-50	62	BR50-310RP	M-80	91	BR50-301LP	M-103	89	BR50-028LP	M-1117	65
BR50-132LP	M-51	62	BR50-311LP	M-81	91	BR50-302RP	M-104	90	BR50-051RP	M-1120	69
BR50-005RP	M-52	62	BR30-053RP	M-84	46	BR50-303LP	M-105	90	BR50-052LP	M-1121	69
BR50-006LP	M-53	62	BR50-057RP	M-84	70	BR50-098RP	M-110	78	BR50-017RP	M-1166	64
BR50-007RP	M-56	63	BR30-054LP	M-85	46	BR50-099LP	M-111	78	BR50-018LP	M-1167	64
BR50-008LP	M-57	63	BR50-058LP	M-85	70	CA00-001RT	M-128 / M-3396	59	BR50-339RP	M-1208	95
BR50-011RP	M-60	63	BR50-033RP	M-88	66	CA00-002LT	M-129 / M-3397	59	BR50-340LP	M-1209	95
BR50-012LP	M-61	63	BR50-059RP	M-88	71	CA00-005RT	M-132	59	BR50-343RP	M-1210	95
BR50-015RP	M-62	64	BR50-034LP	M-89	66	CA00-006LT	M-133	59	BR50-344LP	M-1211	95
BR50-016LP	M-63	64	BR50-060LP	M-89	71	BR10-058RP	M-158	16	BR50-067RP	M-1212	72
BR10-045RP	M-74	13	BR20-053RP	M-92	29	BR10-018RP	M-214	5	BR50-068LP	M-1213	72
BR30-051RP	M-74	46	BR30-049RP	M-92	45	BR50-304RP	M-258	90	BR50-025RP	M-1218	65
BR10-046LP	M-75	13	BR20-054LP	M-93	29	BR50-305LP	M-259	90	BR50-026LP	M-1219	65
BR30-052LP	M-75	46	BR30-050LP	M-93	45	BR50-320RP	M-1108	92	BR50-400RP	M-1222	95
BR10-047RP	M-78	13	BR10-049RP	M-99	13	BR50-321LP	M-1109	92	BR50-401LP	M-1223	95
BR50-049RP	M-78	68	BR10-043RP	M-100	12	BR50-023RP	M-1114	65	BR30-008RP	M-1270	38



EQUIVALENCIAS



BWP

CÓDIGO	BWP	PAG.	CÓDIGO	BWP	PAG.	CÓDIGO	BWP	PAG.	CÓDIGO	BWP	PAG.
BR30-009LP	M-1271	38	BR50-096RP	M-2418	78	BR50-071RP	M-2466	72	BR50-148RP	M-3612	68
BR10-012RP	M-1277	4	BR50-097LP	M-2419	78	BR50-072LP	M-2467	72	BR50-123LP	M-3613	68
BR10-010RP	M-1278	3	BR50-043RP	M-2420	67	BR50-029RP	M-2474	65	BR50-063RP	M-3626	71
BR10-024RP	M-1279	6	BR50-044LP	M-2421	67	BR50-030LP	M-2475	65	BR50-064LP	M-3627	71
BR50-061RP	M-1288	71	BR50-045RP	M-2422	67	BR50-500RP	M-2476	96	BR50-041RP	M-3634	67
BR50-062LP	M-1289	71	BR50-046LP	M-2423	67	BR50-501LP	M-2477	96	BR50-042LP	M-3635	67
BR50-316RP	M-1290	92	BR50-502RP	M-2428	97	BR50-504RP	M-2480	97	BR50-021RP	M-3642	64
BR50-317LP	M-1291	92	BR50-503LP	M-2429	97	BR50-505LP	M-2481	97	BR50-022LP	M-3643	64
CA00-007RG	M-2400	60	BR50-512RP	M-2430	98	BR50-019RP	M-2496	64	BR50-333RP	M-3650	94
CA00-008LG	M-2401	60	BR50-513LP	M-2431	98	BR50-020LP	M-2497	64	BR50-334LP	M-3651	94
BR50-009RP	M-2402	63	BR50-035RP	M-2436	66	BR50-322RP	M-2512	93	BR50-335RP	M-3652	94
BR50-010LP	M-2403	63	BR50-065RP	M-2436	71	BR50-323LP	M-2513	93	BR50-336LP	M-3653	94
BR50-326RP	M-2404	93	BR50-036LP	M-2437	66	BR50-102RP	M-3200	79	BR50-337RP	M-3654	94
BR50-327LP	M-2405	93	BR50-066LP	M-2437	71	BR50-410RP	M-3201	96	BR50-338LP	M-3655	94
BR50-013RP	M-2408	63	BR50-069RP	M-2438	72	BR50-108RP	M-3206	82	BR50-107RP	M-3659	81
BR50-328RP	M-2408	93	BR50-070LP	M-2439	72	BR50-103RP	M-3215	80	BR50-084RP	M-3663	76
BR50-014LP	M-2409	63	BR50-318RP	M-2440	92	BR50-118RP	M-3216	85	BR50-082RP	M-3666	75
BR50-329LP	M-2409	93	BR50-319LP	M-2441	92	BR50-119RP	M-3217	85	BR50-076RP	M-3667	73
BR50-330RP	M-2412	94	BR50-516RP	M-2446	99	BR50-514RP	M-3230	99	BR50-081RP	M-3677	75
BR50-331LP	M-2413	94	BR50-517LP	M-2447	99	BR50-515LP	M-3231	99	BR10-057RP	M-3956 / M-159	16
BR50-094RP	M-2416	78	BR50-252RP	M-2452	89	CA00-001RT	M-128 / M-3396	59			
BR50-095LP	M-2417	78	BR50-253LP	M-2453	89	CA00-002LT	M-129 / M-3397	59			

PRODUCTOS AUTOMOTRICES

DORMAN

CÓDIGO	DORMAN	PAG.	CÓDIGO	DORMAN	PAG.	CÓDIGO	DORMAN	PAG.	CÓDIGO	DORMAN	PAG.
BR10-002RP	610-024	1	BR10-047RP	610-089	13	BR30-800RP	610-176	51	BR20-046RP	610-234	28
BR10-028RP	610-024	7	BR50-049RP	610-089	68	BR30-011RP	610-178 / 610-220	38	BR30-801RP	610-235	51
BR20-035RP	610-024	26	BR20-037RP	610-095	26	BR40-007RP	610-178 / 610-220	54	BR20-050RP	610-236	29
BR40-002RP	610-025	53	BR20-008LP	610-099	20	BR70-007RP	610-179	115	BR20-043RP	610-238	27
BR20-051RP	610-036	29	BR40-004RP	610-099	53	BR10-016RP	610-181	5	BR20-009RP	610-239	20
BR20-014RP	610-039	21	BR10-019RP	610-103	5	BR10-032RP	610-182	9	BR40-011RP	610-240	55
BR10-008RP	610-041	2	BR20-003RP	610-103	19	BR30-029RP	610-182	41	BR70-200RP	610-244	118
BR50-005RP	610-044	62	BR20-049RP	610-103	28	BR10-001RP	610-186	1	BR20-010RP	610-244 / 610-262	20
BR10-049RP	610-049	13	BR20-004LP	610-104	19	BR20-007RP	610-186	20	BR60-004RP	610-246	107
BR10-045RP	610-050	13	BR10-006RP	610-105	2	BR80-001RP	610-191	127	BR60-001RP	610-248	107
BR30-051RP	610-050	46	BR20-042RP	610-109	27	BR10-024RP	610-194	6	BR60-016RP	610-249	108
BR10-046LP	610-051	13	BR30-082RP	610-109	50	BR20-019RP	610-203	22	BR60-003RP	610-250	107
BR30-052LP	610-051	46	BR20-038LP	610-129	26	BR30-024RP	610-203	40	BR30-802RP	610-252	51
BR50-300RP	610-052	89	BR20-039RP	610-130	26	BR20-020LP	610-204	22	BR20-034RP	610-253	25
BR50-301LP	610-053	89	BR20-040LP	610-131	26	BR30-025LP	610-204	40	BR20-800RP	610-253	33
BR30-053RP	610-054	46	BR10-023RP	610-138	6	BR20-018LP	610-205	22	BR10-009RP	610-254	3
BR50-057RP	610-054	70	BA00-483RP	610-146	158	BR30-027LP	610-205	41	BR10-064RP	610-254	18
BR30-054LP	610-055	46	BR10-058RP	610-147	16	BR50-339RP	610-208	95	BR30-016RP	610-256 / 610-148	39
BR50-058LP	610-055	70	BR30-028RP	610-148	41	BR50-340LP	610-209	95	BR30-038RP	610-260	43
BR10-043RP	610-076	12	BR20-006RP	610-148 / 610-256	19	BR20-017RP	610-213	22	BR70-208RP	610-261	120
BR20-027RP	610-077	23	BR20-012RP	610-151	21	BR30-026RP	610-213	41	BR20-010RP	610-262 / 610-244	20
BR20-053RP	610-077	29	BR30-018RP	610-151	40	BR20-001RP	610-215	19	BR20-057RP	610-262	30
BR30-049RP	610-077	45	BR10-057RP	610-158	16	BR30-019RP	610-216	40	BR70-404RP	610-262	122
BR20-036LP	610-082	26	BR10-005RP	610-159	2	BR30-001RP	610-218	37	BR40-012RP	610-263	55
BR30-010RP	610-085	38	BR30-003RP	610-162	37	BR30-011RP	610-220 / 610-178	38	BR70-204RP	610-264	119
BR20-023RP	610-086	23	BR20-026RP	610-172	23	BR40-007RP	610-220 / 610-178	54	BR70-203RP	610-265	119
BR30-004RP	610-086	37	BR30-006RP	610-172	37	BR30-055RP	610-225	46	BR70-201RP	610-266	119
BR20-024LP	610-087	23	BR10-063RP	610-174	17	BR30-056LP	610-226	46	BR30-043RP	610-270	44
BR30-005LP	610-087	37	BR20-032RP	610-174	25	BR30-008RP	610-228	38	BR70-400RP	610-275	121
BR10-048LP	610-088	13	BR20-045RP	610-174	27	BR30-009LP	610-233	38	BR70-401RP	610-276	121
BR50-050LP	610-088	68	BR30-041RP	610-176	44	BR20-021RP	610-234	22	BR80-006RP	610-281	127





EQUIVALENCIAS



DORMAN

CÓDIGO	DORMAN	PAG.	CÓDIGO	DORMAN	PAG.	CÓDIGO	DORMAN	PAG.	CÓDIGO	DORMAN	PAG.
BR20-005RP	610-285 / 610-474	19	BR10-031RP	610-328	8	BR20-802RP	610-369	34	BR10-065RP	610-434	18
BR20-033RP	610-285 / 610-474	25	BR10-026RP	610-330	7	BR30-804RP	610-369	52	BR10-055RP	610-436	15
BR20-041RP	610-285 / 610-474	26	BR10-035RP	610-332	9	BR20-803RP	610-370	34	BR30-085RP	610-440	50
BR20-801RP	610-285 / 610-474	33	BR10-034RP	610-333	9	BR40-008RP	610-375	54	BR30-086RP	610-442	51
BR20-070RP	610-287	32	BR10-061RP	610-334	17	BR40-009RP	610-378	55	BR20-056RP	610-445	30
BR30-035RP	610-290	42	BR10-054RP	610-336	15	BR20-804RP	610-380	24	BR20-072RP	610-445	32
BR70-011RP	610-291	116	BR70-206RP	610-339	120	BR20-048RP	610-384	28	BR30-048RP	610-455	45
BR10-015RP	610-293	4	BR30-039RP	610-340	43	BR30-063RP	610-387	47	BR30-084RP	610-468	50
BR70-300RP	610-294	120	BR30-042RP	610-340	44	BR30-036RP	610-390	42	BR20-005RP	610-474 / 610-285	19
BR70-301RP	610-295	120	BR30-079RP	610-340	49	BR30-078RP	610-391	49	BR20-033RP	610-474 / 610-285	25
BR30-013RP	610-302	39	BR70-303RP	610-340	121	BR30-810RP	610-393	43	BR20-041RP	610-474 / 610-285	26
BR20-059RP	610-303	30	BR30-033RP	610-342	42	BR20-044RP	610-395	27	BR20-801RP	610-474 / 610-285	33
BR30-021RP	610-303	40	BR30-044RP	610-342	44	BR40-006RP	610-396	54	BR30-047RP	610-485 / 640-424	45
BR30-007RP	610-306	37	BR20-031RP	610-345	24	BR10-079RP	610-402	15	BR10-062RP	610-486	17
BR30-065RP	610-306	48	BR30-037RP	610-345	43	BR20-060RP	610-404	30	BR30-060RP	610-496	47
BR70-004RP	610-308	115	BR30-803RP	610-345	51	BR20-069RP	610-410	32	BR20-074RP	610-502	33
BR70-302RP	610-309	121	BR30-032RP	610-346	42	BR60-009RP	610-411	109	BR30-083RP	610-514	50
BR70-202RP	610-312	119	BR80-016RP	610-350	132	BR20-067RP	610-414	31	CA00-001RT	611-032	59
BR70-402RP	610-312	121	BR80-021RP	610-355	133	BR70-403RP	610-414	122	CA00-002LT	611-033	59
BR60-007RP	610-317	108	BR30-805RP	610-358	52	BR70-405RP	610-414	122	TA10-176RG	611-060	171
BR60-008RP	610-318	109	BR20-047RP	610-364	28	BR30-064RP	610-416	47	CA00-007RG	611-079	60
BR70-009RP	610-321	116	BR30-073RP	610-365	48	BR30-047RP	610-424 / 610-485	45	CA00-008LG	611-080	60
BR10-067RP	610-323	3	BR10-069RP	610-367	11	BR10-052RP	610-428	14	CA00-005RT	611-164	59
BR10-059RP	610-325	16	BR30-030RP	610-368	41	BR10-025RP	610-432	7	CA00-006LT	611-165	59

EUCLID

CÓDIGO	EUCLID	PAG.	CÓDIGO	EUCLID	PAG.	CÓDIGO	EUCLID	PAG.	CÓDIGO	EUCLID	PAG.
BF00-414RP	4942	156	BR50-303LP	5588 L	90	BR50-322RP	5769 R	93	BR50-014LP	5933 L	63
BF00-416RP	4944	156	BR50-302RP	5588 R	90	BF00-410RP	5793	156	BR50-329LP	5933 L	93
BF00-417RP	4945	156	BR50-305LP	5618 L	90	BF00-448RP	5800	156	BR50-013RP	5933 R	63
BF00-418RP	4946	156	BR50-304RP	5618 R	90	BR50-503LP	5868 L	97	BR50-328RP	5933 R	93
BF00-421RP	4948	156	BR10-043RP	5623	12	BR50-502RP	5868 R	97	BR50-331LP	5934 L	94
BA00-484RP	4956A	158	BR10-058RP	5682	16	BR50-068LP	5871 L	72	BR50-330RP	5934 R	94
BA00-487RP	4957	159	BR50-018LP	5714 L	64	BR50-067RP	5871 R	72	BR50-095LP	5936 L	78
BR10-046LP	4965 L	13	BR50-017RP	5714 R	64	BR50-070LP	5896 L	72	BR50-094RP	5936 R	78
BR30-052LP	4965 L	46	BR50-020LP	5717 L	64	BR50-069RP	5896 R	72	BR50-097LP	5937 L	78
BR10-045RP	4965 R	13	BR50-019RP	5717 R	64	BR50-026LP	5897 L	65	BR50-096RP	5937 R	78
BR30-051RP	4965 R	46	BR30-054LP	5718 L	46	BR50-025RP	5897 R	65	BF00-424RP	5946	156
BR50-050LP	4967 L	68	BR50-058LP	5718 L	70	BR50-317LP	5909 L	92	BF00-429RP	5955	156
BR50-049RP	4967 R	68	BR30-053RP	5718 R	46	BR50-316RP	5909 R	92	BR50-513LP	5982 L	98
BR50-311LP	4968 L	91	BR50-057RP	5718 R	70	BR50-036LP	5910 L	66	BR50-512RP	5982 R	98
BR50-310RP	4968 R	91	BR50-034LP	5720 L	66	BR50-066LP	5910 L	71	BR50-072LP	5983 L	72
BR50-301LP	4988 L	89	BR50-060LP	5720 L	71	BR50-035RP	5910 R	66	BR50-071RP	5983 R	72
BR50-300RP	4988 R	89	BR50-033RP	5720 R	66	BR50-065RP	5910 R	71	BR50-505LP	5985 L	97
BR50-008LP	5551 L	63	BR50-059RP	5720 R	71	BR50-046LP	5916 L	67	BR50-504RP	5985 R	97
BR50-007RP	5551 R	63	BR50-321LP	5722 L	92	BR50-045RP	5916 R	67	BR50-062LP	5987 L	71
BR50-012LP	5553 L	63	BR50-320RP	5722 R	92	BR50-253LP	5918B L	89	BR50-061RP	5987 R	71
BR50-011RP	5553 R	63	BR50-024LP	5748 L	65	BR50-252RP	5918B R	89	CA00-008LG	5988 L / 5978 L	60
BR50-002LP	5556 L	62	BR50-023RP	5748 R	65	BR50-517LP	5922 L	99	CA00-007RG	5988 R / 5978 R	60
BR50-001RP	5556 R	62	BR50-028LP	5749 L	65	BR50-516RP	5922 R	99	BR50-099LP	5990 L	78
BR50-016LP	5557 L	64	BR50-027RP	5749 R	65	BR50-044LP	5924 L	67	BR50-098RP	5990 R	78
BR50-015RP	5557 R	64	BR50-401LP	5763 L	95	BR50-043RP	5924 R	67	BR50-108RP	5993	82
BR50-132LP	5559 L	62	BR50-400RP	5763 R	95	BR50-327LP	5931 L	93	BR50-410RP	5997	96
BR50-131RP	5559 R	62	BR50-052LP	5765 L	69	BR50-326RP	5931 R	93	BR50-102RP	5998	79
BR50-006LP	5561 L	62	BR50-051RP	5765 R	69	BR50-010LP	5932 L	63	BR50-110RP	6001A	82
BR50-005RP	5561 R	62	BR50-323LP	5769 L	93	BR50-009RP	5932 R	63	BR50-022LP	6023 L	64



EQUIVALENCIAS



EUCLID

CÓDIGO	EUCLID	PAG.	CÓDIGO	EUCLID	PAG.	CÓDIGO	EUCLID	PAG.	CÓDIGO	EUCLID	PAG.
BR50-021RP	6023 R	64	BR50-515LP	8950 L	99	BR50-109RP	8997	82	BR50-143RP	10215	81
BR50-088LP	6028 L	76	BR50-514RP	8950 R	99	BR50-319LP	8999 L	92	BR50-107RP	10219	81
BR50-087RP	6028 R	76	BR50-140LP	8951 L	79	BR50-318RP	8999 R	92	BR50-084RP	10221	76
BR50-511LP	6033 L	98	BR50-139RP	8951 R	79	BR50-030LP	9001 L	65	BR50-104RP	10222	80
BR50-510RP	6033 R	98	BR30-009LP	8959 L	38	BR50-029RP	9001 R	65	BR50-106RP	10223	81
BR50-119RP	6034	85	BR30-008RP	8959 R	38	BR50-042LP	9005 L	67	BR50-116RP	10256	84
BR50-118RP	6035	85	BR10-057RP	8962 / 5683	16	BR50-041RP	9005 R	67	BR50-146RP	10257	84
BR50-103RP	6036	80	BR50-082RP	8981	75	BR50-254RP	9007	89	BF00-444RP	11650	156
BR50-064LP	6057 L	71	BR50-123LP	8982 L	68	BR50-336LP	10208 L	94	BF00-425RP	11654	156
BR50-063RP	6057 R	71	BR50-148RP	8982 R	68	BR50-335RP	10208 R	94	BR10-050RP	11704	14
CA00-002LT	7895 L	59	BR50-081RP	8986	75	BR50-334LP	10209 L	94	BR10-051RP	11705	14
CA00-001RT	7895 R	59	BR50-083RP	8990 R	76	BR50-333RP	10209 R	94			
CA00-006LT	7897 L	59	BR50-501LP	8995 L	96	BR50-338LP	10210 L	94			
CA00-005RT	7897 R	59	BR50-500RP	8995 R	96	BR50-337RP	10210 R	94			

OTROS 1

CÓDIGO	OTROS 1	PAG.	CÓDIGO	OTROS 1	PAG.	CÓDIGO	OTROS 1	PAG.	CÓDIGO	OTROS 1	PAG.
TA10-100RG	10 R	167	CA00-002LT	39T L	59	TA60-444RP	75 R	186	TA30-215RC	121T R	173
TA10-101LG	11 L	167	TA10-115RT	40 R	167	TA50-323RG	79 R	182	TA30-230RC	121TA R	175
TA10-102RG	12 R	167	TA10-120RT	40A R	169	TA50-324RG	80 R	182	TA30-301RC	121TE R	178
TA10-103LG	13 L	167	TA10-144RT	40E R	168	TA50-325RG	81 R	182	TA30-200RC	122 R	173
TA10-104RG	14 R	167	TA10-114RT	41 R	167	TA50-326RG	82 R	182	TA30-202RC	123 R	173
TA10-105LG	15 L	167	TA10-143RG	41E R	167	TA50-327RG	83 R	182	TA30-212RC	123A R	173
TA10-175RG	16 R	171	TA60-404RT	42 R	183	TA50-328RG	84 R	182	TA30-216RC	124 R	174
TA10-126RG	18 R	169	TA60-406RT	43 R	183	TA50-329RG	85 R	182	TA30-218RC	125 R	174
TA10-127LG	19 L	169	TA10-119RT	44 R	168	TA50-330RG	86 R	182	TA30-231RC	126 R	175
TA60-410RG	20 R	184	TA10-118RT	44A R	168	TA50-331RG	87 R	182	TA30-232RC	128 R	175
TA10-128RG	21 R	169	TA10-134RT	45 R	168	TA50-332RG	88 R	182	TA30-236RC	130 R	176
TA10-129LG	22 L	169	TA60-400RT	46 R	183	TA50-333RG	89 R	182	TA30-238RC	131 R	176
TA10-177RG	23 R	171	TA60-401RT	46A R	183	TA50-334RG	90 R	182	TA30-237RC	131A R	176
TA10-116RG	24 R	168	TA40-313R0	47 R	181	TA50-335RG	91 R	182	TA30-271RC	131B R	176
TA10-117LG	25 L	168	TA40-314R0	48 R	181	TA50-336RG	92 R	182	TA30-239LC	132 L	176
TA10-136RG	27 R	170	TA40-315R0	49 R	181	TA50-337RG	93 R	182	TA30-281LC	132B L	176
TA10-137LG	28 L	170	TA40-316R0	50 R	181	TA50-338RG	94 R	182	TA30-240RC	133 R	177
TA60-413LG	29 L	184	TA40-317R0	51 R	181	TA50-339RG	95 R	182	TA30-242RG	133 R	177
TA60-412RG	29 R	184	TA40-318R0	52 R	181	TA50-340RG	96 R	182	TA60-418RT	133A R	184
TA10-176RG	30 R	171	TA40-319R0	53 R	181	TA50-341RG	97 R	182	TA30-298RG	133B R / 133 C R	177
TA10-178RT	30A R	171	TA40-320R0	53A R	181	TA50-342RG	98 R	182	TA30-241LC	134 L	177
TA60-414RG	31 R	184	TA40-322R0	53B R	181	TA50-343RG	101 R	182	TA30-243LG	134 L	177
TA10-106RG	32 R	167	TA70-301R0	55 R	181	TA50-344RG	102 R	182	TA30-299LG	134B L / 134C L	177
TA10-107LG	33 L	167	TA70-302R0	56 R	181	TA70-305R0	105 R	181	TA30-222RC	138 R	174
TA20-140RG	34 R	170	TA70-303R0	57 R	181	TA70-518RT	106 R	188	TA60-441RP	139 R	186
TA60-415RG	35 R	184	TA70-304R0	58 R	181	TA70-500RT	107 R	187	TA60-440RP	139A R	186
TA10-108RT	36 R	167	TA70-306R0	60 R	181	TA70-515RT	107 R	188	TA60-439RP	140 R	186
TA10-109LT	37 L	167	TA70-307R0	61 R	181	TA70-521RT	109 R	188	TA60-403RT	141 R	183
CA00-005RP	38AE R	59	TA70-308R0	62 R	181	TA70-522RT	110 R	188	TA60-434RP	142 R	185
CA00-003RP	38AN R	59	TA70-309R0	62A R	181	TA70-572RT	111 R	191	CO00-0010T	144	194
CA00-003RT	38AT R	59	TA10-193LG	68S L	172	TA70-581RT	112 R	191	CO00-0020T	145	194
CA00-001RP	38N R	59	TA10-192RT	68S R	172	TA70-503RT	113 R	187	CO00-0030T	146	194
CA00-036RT	38NM R	61	TA10-191LG	69S L	172	TA70-524RT	114 R	189	CO00-0040T	147	194
CA00-001RT	38T R	59	TA10-190RT	69S R	172	TA70-580RT	115 R	191	CO00-0050T	148	194
CA00-006LP	39AE L	59	TA10-131RT	70 R	170	TA70-573RT	116 R	191	TA60-435RP	149 R	185
CA00-004LP	39AN L	59	TA60-443RP	71 R	186	TA30-293RC	119 R	174	TA60-430RT	151 R	184
CA00-004LT	39AT L	59	TA60-448RT	72M	185	TA30-224RC	120 R	174	TA60-431RT	152 R	185
CA00-002LP	39N L	59	TA60-442RP	73 R	186	TA30-225RC	121 R	174	TA10-133RG	152A R	170
CA00-037LG	39NM L	61	TA60-437RP	74 R	185	TA30-282RC	121A R	179	TA30-273RC	164 R	179



CÓDIGO	OTROS 1	PAG.	CÓDIGO	OTROS 1	PAG.	CÓDIGO	OTROS 1	PAG.	CÓDIGO	OTROS 1	PAG.
TA30-276RC	167 R	179	BR10-012RP	1097 R	4	BR30-049RP	2072 R / 3033 R	45	BR20-069RP	2185 R	32
TA30-277RC	168 R	179	BR10-010RP	1097A R	3	BR20-054LP	2073 L / 3034 L	29	BR20-067RP	2186 R	31
TA30-278RC	169 R	179	BR10-011RP	1098 R	3	BR30-050LP	2073 L / 3034 L	45	BR70-405RP	2186 R	122
TA30-279RC	170 R	179	BR10-027RP	1098A R	7	BR20-023RP	2074 R	23	BR20-070RP	2187 R	32
TA30-280RC	171 R	179	BR10-022RP	1099A R	6	BR20-024LP	2075 L	23	BR20-801RP	2188 R	33
TA30-284RC	173 R	179	BR10-060RP	1099AE R	17	BR20-027RP	2076 R	23	BR20-033RP	2189 R	25
TA30-285RC	174 R	179	BR10-016RP	1100 R	5	BR20-028LP	2077 L	23	BR50-302RP	3013 R	90
TA30-250RC	175 R	178	BR10-005RP	1105 R	2	BR20-017RP	2080 R / 3122 R	22	BR50-303LP	3014 L	90
TA30-228RC	176 R	175	BR10-019RP	1106 R	5	BR30-026RP	2080 R / 3122 R	41	BR30-071RP	3017 R	48
TA30-246RC	177 R	177	BR10-018RP	1107 R	5	BR20-018LP	2081 L / 3123 L	22	BR30-072LP	3018 L	48
TA30-304RC	179 R	179	BR10-017RP	1108 R	5	BR30-027LP	2081 L / 3123 L	41	BR50-300RP	3019 R	89
TA30-259RC	181 R	178	BR10-015RP	1119 R	4	BR20-019RP	2082 R / 3110 R	22	BR50-301LP	3020 L	89
TA10-145RT	187 R	168	BR10-023RP	1120 R	6	BR30-024RP	2082 R / 3110 R	40	BR30-053RP	3021 R / 8111N R	46
TA30-245RC	188 R	177	BR10-009RP	1157 R	3	BR20-020LP	2083 L / 3111 L	22	BR50-057RP	3021 R / 8111N R	70
TA30-267RC	192 R	173	BR10-067RP	1157A R	3	BR30-025LP	2083 L / 3111 L	40	BR30-054LP	3022 L / 8112N L	46
TA30-266RC	193 R	173	BR10-024RP	1158 R	6	BR20-021RP	2090 R	22	BR50-058LP	3022 L / 8112N L	70
TA70-592RT	300 R	191	BR10-025RP	1159 R	7	BR20-022LP	2091 L	22	BR30-004RP	3035 R / 2078 R	37
TA70-593RT	301 R	191	BR10-026RP	1160 R	7	BR20-035RP	2092 R	26	BR30-005LP	3036 L / 2079 L	37
BR50-077RP	500 R	73	BR10-034RP	1161 R	9	BR20-036LP	2093 L	26	BR30-008RP	3037 R	38
BR50-135RP	501 R	74	BR10-031RP	1162 R	8	BR20-037RP	2095 R	26	BR30-019RP	3037A R	40
BR50-078RP	502 R	74	BR10-039RP	1163 R	10	BR20-038LP	2096 L	26	BR30-806RP	3037E R	38
BR50-079RP	502E R	74	BR10-039RC	1163 R	10	BR20-002LP	2112 L	19	BR30-009LP	3038 L	38
BR50-470RP	504 R	96	BR10-038RP	1164 R	10	BR20-001RP	2112 R	19	BR30-020LP	3038A L	40
TA20-182RP	512 R	171	BR10-037RP	1165 R	10	BR20-012RP	2113 R / 3121 R	21	BR30-807LP	3038E L	38
TA20-183RP	514 R	172	BR70-300RP	1166 R	120	BR30-018RP	2113 R / 3121 R	40	BR30-055RP	3039 R	46
TA60-408RT	848 R	183	BR10-055RP	1168 R	15	BR20-013RP	2114 R	21	BR30-056LP	3040 L	46
BR10-043RP	1000 R	12	BR10-053RP	1169 R	15	BR20-014RP	2115 R	21	BR30-011RP	3058 R / 4130 R	38
BR10-044RP	1001 R	13	BR10-035RP	1170 R	9	BR20-006RP	2116 R / 3120 R	19	BR40-007RP	3058 R / 4130 R	54
BR10-003RP	1002 R	1	BR10-052RP	1171 R	14	BR20-025RP	2117 R	23	BR30-809RP	3058E R	38
BR10-004RP	1003 R	1	BR10-042RP	1172 R	12	BR20-030RP	2118 R	24	BR30-012RP	3062 R	39
BR10-021LP	1003E L	6	BR10-054RP	1173 R	15	BR20-029RP	2119 R	24	BR30-028RP	3099 R	41
BR10-020RP	1003E R	6	BR10-059RP	1178 R	16	BR20-032RP	2120 R	25	BR30-016RP	3120 R / 2116 R	39
BR10-033RP	1004 R	9	BR10-041RP	1180 R	12	BR20-026RP	2132 R / 4141 R	23	BR30-002LP	3124 L	37
BR10-045RP	1005 R / 3015 R	13	BR40-013RP	1182 R	54	BR20-031RP	2134 R	24	BR30-001RP	3124 R	37
BR30-051RP	1005 R / 3015 R	46	BR10-064RP	1187 R	18	BR20-010RP	2155 R / 1188 R	20	BR30-014RP	3125 R	39
BR10-046LP	1006 L / 3016 L	13	BR10-062RP	1194 R	17	BR20-009RP	2156 R	20	BR30-015LP	3126 L	39
BR30-052LP	1006 L / 3016 L	46	BR10-076RP	1199 R	11	BR20-005RP	2157 R	19	BR30-021RP	3127 R	40
BR10-047RP	1007 R	13	BR10-076RC	1199 R	11	BR20-056RP	2158 R	30	BR30-032RP	3128 R	42
BR10-048LP	1008 L	13	BR10-032RP	1200 R	9	BR70-205RP	2158A R	119	BR30-006RP	3131 R	37
BR10-050RP	1009 R	14	BR10-069RP	1201 R	11	BR20-055RP	2159 R	29	BR30-801RP	3132 R	51
BR10-051RP	1010 R	14	BR10-061RP	1202 R	17	BR20-043RP	2160 R	27	BR30-057RP	3135 R	46
BR10-057RP	1025 R	16	BR50-304RP	2009 R	90	BR20-041RP	2161 R	26	BR30-058LP	3136 L	46
BR10-058RP	1026 R	16	BR50-305LP	2010 L	90	BR20-059RP	2162 R	30	BR30-003RP	3161 R	37
BR10-049RP	1027 R	13	BR50-001RP	2011 R	62	BR20-050RP	2163 R	29	BR30-010RP	3162 R	38
BR10-036RP	1028 R	10	BR50-002LP	2012 L	62	BR20-060RP	2166 R	30	BR30-007RP	3163 R / 1192 R	37
BR10-068RP	1029 R	8	BR50-298RP	2023 R	89	BR20-802RP	2167 R	34	BR30-013RP	3164 R	39
BR10-029RP	1029 R	8	BR50-299LP	2024 L	89	BR30-804RP	2167 R	52	BR30-017RP	3165 R	39
BR10-002RP	1030 R	1	BR20-015RP	2056 R	22	BR20-803RP	2168 R	34	BR30-023RP	3166 R	40
BR10-008RP	1031 R	2	BR20-016LP	2057 L	22	BR20-800RP	2169 R	33	BR30-031RP	3167 R	41
BR10-030RP	1032 R	8	BR20-039RP	2063 R	26	BR20-045RP	2171 R	27	BR30-029RP	3168 R	41
BR10-013RP	1053A R	4	BR20-040LP	2064 L	26	BR20-042RP	2172 R	27	BR30-030RP	3169 R	41
BR10-014RP	1053B R	4	BR20-051RP	2066 R	29	BR20-049RP	2177 R	28	BR30-033RP	3170 R	42
BR10-028RP	1061 R	7	BR20-052LP	2067 L	29	BR20-046RP	2180 R	28	BR30-044RP	3170 R	44
BR10-001RP	1065 R / 2070 R	1	BR20-003RP	2068 R	19	BR20-044RP	2181 R	27	BR30-036RP	3171 R	42
BR20-007RP	1065 R / 2070 R	20	BR20-004LP	2069 L	19	BR20-804RP	2182 R	24	BR30-048RP	3172 R	45
BR10-007LP	1094 L	2	BR20-008LP	2071 L	20	BR20-065RP	2183 R	31	BR30-047RP	3173 R	45
BR10-006RP	1094 R	2	BR20-053RP	2072 R / 3033 R	29	BR10-063RP	2184 R	17	BR30-043RP	3174 R	44

EQUIVALENCIAS



OTROS 1

CÓDIGO	OTROS 1	PAG.	CÓDIGO	OTROS 1	PAG.	CÓDIGO	OTROS 1	PAG.	CÓDIGO	OTROS 1	PAG.
BR30-042RP	3175 R	44	BR60-031RP	4219 R	109	BR50-066LP	5102 L	71	BF00-419RP	6130 R	156
BR30-035RP	3177 R	42	BR70-005RP	4220 R	115	BR50-038LP	5102A L	67	BF00-421RP	6131 R	156
BR30-038RP	3179 R	43	BR70-006RP	4221 R	115	BR50-025RP	5103 R	65	BF00-422RP	6132 R	156
BR30-034RP	3180 R	42	BR70-007RP	4222 R	115	BR50-027RP	5103A R	65	BF00-425RP	6136 R	156
BR30-039RP	3181 R / 3175 R	43	BR70-008RP	4223 R	116	BR50-026LP	5104 L	65	BF00-426RP	6137 R	156
BR30-041RP	3182 R	44	BR70-009RP	4224 R	116	BR50-028LP	5104A L	65	BF00-427RP	6140 R	156
BR30-045RP	3183 R	44	BR70-011RP	4225 R	116	BR50-003RP	5105 R	62	BF00-428RP	6141 R	156
BR30-060RP	3184 R	47	BR10-071RP	4226 R	11	BR50-004LP	5106 L	62	BF00-430RP	6142 R	156
BR30-059RP	3185 R	46	BR10-071RC	4226 R	11	BR50-522RP	5107 R	98	BF00-431RP	6143 R	156
BR30-061RP	3186 R	47	BR70-051RP	4500 R	117	BR50-523LP	5108 L	98	BM00-104RP	6144 R	157
BR30-062RP	3187 R	47	BR70-002RP	4500E R	117	BR50-041RP	5131 R	67	BM00-105RP	6145 R	157
BR30-064RP	3188 R	47	BR70-010RP	4501 R	116	BR50-042LP	5132 L	67	BM00-106RP	6146 R	157
BR30-065RP	3189 R	48	BR70-050RP	4503 R	116	BR50-045RP	5133 R	67	BM00-113RP	6147 R	157
BR30-805RP	3190 R	52	BR70-200RP	4600 R	118	BR50-046LP	5134 L	67	BM00-110RP	6150 R	157
BR30-074RP	3191 R / 505 R	48	BR70-203RP	4601 R	119	BR50-043RP	5137 R	67	BM00-116RP	6152 R	157
BR50-620RP	3191 R / 505 R	101	BR70-204RP	4602 R	119	BR50-044LP	5138 L	67	BM00-117RP	6153 R	157
BR30-075RP	3192 R	49	BR70-201RP	4606 R	119	BR50-049RP	5139 R	68	BM00-127RP	6167 R	157
BR30-800RP	3194 R	51	BR70-402RP	4607 R / 4609 R	121	BR50-150RP	5139A E	68	BF00-423RP	6171 R	156
BR30-803RP	3195 R	51	BR70-202RP	4607 R / 4609 R	119	BR50-148RP	5139A R	68	BF00-445RP	6172 R	156
BR20-805RP	3197 R	25	BR70-100RP	4613 R	118	BR50-050LP	5140 L	68	BM00-026RT	6173 R	162
BR30-078RP	3198 R	49	BR20-072RP	4614 R	32	BR50-125LP	5140A E	68	BF00-437RP	6174 R	156
BR30-073RP	3204 R	48	BR70-208RP	4614 R	120	BR50-123LP	5140A L	68	BA00-480RP	6210 R	158
BR30-810RP	3205 R	43	BR20-047RP	4700 R	28	BR50-029RP	5141 R	65	BA00-482RP	6211 R	158
BR30-079RP	3206 R	49	BR70-400RP	4701 R	121	BR50-030LP	5142 L	65	BA00-438RP	6213 R	160
BR30-802RP	3208 R	51	BR70-303RP	4800 R	121	BR50-019RP	5143 R	64	BA00-481RP	6220 R	158
BR30-063RP	3210 R	47	BR50-700RP	4802 R	102	BR50-020LP	5144 L	64	BA00-483RP	6221 R	158
BR40-004RP	4128 R	53	BR50-701LP	4803 L	102	BR50-017RP	5145 R	64	BA00-485RP	6222 R	159
BR40-002RP	4129 R	53	BR50-702RP	4804 R	102	BR50-018LP	5146 L	64	BA00-484RP	6230 R	158
BR40-005RP	4158 R	53	BR50-703LP	4805 L	102	BR50-051RP	5147 R	69	BA00-486RP	6231 R	159
BR40-032RP	4158E R	54	BR60-034RP	4932 R	110	BR50-052LP	5148 L	69	BA00-487RP	6232 R	159
BR40-001RP	4159 R	53	BR90-010RP	4936 R	141	BR50-053RP	5149 R	69	BA00-441RP	6234 R	160
BR40-003RP	4160 R	53	BR90-012RP	4937 R	141	BR50-055RP	5149E R	70	BA00-442RP	6235 R	160
BR40-006RP	4161 R	54	BR50-013RP	5037 R	63	BR50-054LP	5150 L	69	BR90-101RP	6501 R	142
BR40-009RP	4162 R	55	BR50-014LP	5038 L	63	BR50-056LP	5150E L	70	BR90-102RP	6502 R	142
BR40-008RP	4163 R	54	BR50-009RP	5039 R	63	BR50-090RP	5151 R	77	BR90-104RP	6503 R	143
BR40-010RP	4164 R	55	BR50-010LP	5040 L	63	BR50-091RP	5152 R	77	BR90-105RP	6504 R	143
BR40-012RP	4165 R	55	BR50-005RP	5041 R	62	BR50-252RP	5153 R	89	BR80-007RP	7000 R	128
BR70-302RP	4166 R	121	BR50-006LP	5042 L	62	BR50-253LP	5154 L	89	BR80-039RP	7000A R	129
BR60-031RC	4169 R	109	BR50-033RP	5043 R	66	BR50-254RP	5155 R	89	BR80-008RP	7000E R	128
BR40-030RP	4170 R	56	BR50-059RP	5043 R	71	BR50-335RP	5157 R	94	BR80-004RP	7002 R	127
BR40-011RP	4174 R	55	BR50-034LP	5044 L	66	BR50-336LP	5158 L	94	BR80-009RP	7009 R	129
BR60-004RP	4200 R	107	BR50-060LP	5044 L	71	BR50-318RP	5159 R	92	BR80-002RP	7009E R	129
BR60-027RP	4200E R	108	BR50-011RP	5045 R	63	BR50-319LP	5160 L	92	BR80-010RP	7103 R	129
BR60-005RP	4201 R	108	BR50-012LP	5046 L	63	BF00-402RP	6112 R	156	BR80-005RP	7104 R / 7101 R	127
BR60-002RP	4202 R	107	BR50-007RP	5047 R	63	BF00-403RP	6113 R	156	BR80-003RP	7104 R / 7101 R	127
BR60-001RP	4203 R	107	BR50-008LP	5048 L	63	BF00-405RP	6116 R	156	BR80-001RP	7105 R	127
BR60-003RP	4204 R	107	BR50-015RP	5049 R	64	BF00-407RP	6117 R	156	BR80-006RP	7111 R	127
BR60-023RC	4205 R	110	BR50-329LP	5049A L	93	BF00-408RP	6118 R	156	BR80-017RP	7202 R	132
BR60-024RC	4206 R	110	BR50-016LP	5050 L	64	BF00-409RP	6119 R	156	BR80-018RP	7203 R	132
BR60-021RC	4207 R	110	BR50-023RP	5051 R	65	BF00-436RP	6119A R	156	BR80-024RP	7207 R	133
BR60-022RC	4208 R	110	BR50-024LP	5052 L	65	BF00-410RP	6120 R	156	BR80-020RP	7208 R	133
BR60-006RP	4209 R	108	BR50-021RP	5053 R	64	BF00-412RP	6122 R	156	BR80-021RP	7211 R	133
BR60-008RP	4210 R	109	BR50-022LP	5054 L	64	BF00-413RP	6124 R	156	BR80-016RP	7212 R	132
BR60-009RP	4211 R	109	BR50-035RP	5101 R	66	BF00-441RP	6125 R	156	BR80-025RP	7215 R	134
BR60-013RP	4214 R	107	BR50-065RP	5101 R	71	BF00-414RP	6126 R	156	BR80-026RP	7216 R	134
BR50-600RP	4215 R	100	BR50-037RP	5101A R	67	BF00-416RP	6127 R	156	BR80-011RP	7310 R	130
BR60-016RP	4216 R	108	BR50-036LP	5102 L	66	BF00-418RP	6129 R	156	BR50-067RP	8105 R	72



EQUIVALENCIAS



OTROS 1

CÓDIGO	OTROS 1	PAG.	CÓDIGO	OTROS 1	PAG.	CÓDIGO	OTROS 1	PAG.	CÓDIGO	OTROS 1	PAG.
BR50-068LP	8106 L	72	BR50-099LP	8129N L	78	BR50-093LP	9055E L	78	BR50-137RP	9727 R	75
BR50-069RP	8107 R	72	BR50-306RP	8130N R	90	BR50-075RP	9056 R	73	BR50-141RP	9729 R	80
BR50-070LP	8108 L	72	BR50-307LP	8131N L	90	BR50-105RP	9058 R	80	BR50-114RP	9731 R	84
BR50-063RP	8109 R	71	BR50-308RP	8132N R	90	BR50-142RP	9058E R	81	BR50-250RP	9735 R	88
BR50-064LP	8110 L	71	BR50-309LP	8133N L	90	BR50-500RP	9059 R	96	BR50-251RP	9736 R	88
BR50-071RP	8115 R	72	BR50-312RP	8134N R	91	BR50-501LP	9060 L	96	BR50-084RP	9739 R	76
BR50-072LP	8116 L	72	BR50-314RP	8136N R	91	BR50-508RP	9061 R	98	BR50-112RP	9740 R	83
BR50-061RP	8117 R	71	BR50-315LP	8137N L	91	BR50-512RP	9063 R	98	BR50-107RP	9741 R	81
BR50-062LP	8118 L	71	BR50-324RP	8138N R	93	BR50-513LP	9064 L	98	BR50-108RP	9744 R	82
BR50-086LP	8122N L	76	BR50-326RP	8140N R	93	BR50-120RP	9501 R	85	BR50-076RP	9745 R	73
BR50-085RP	8122N R	76	BR50-327LP	8141N L	93	BR50-102RP	9502 R	79	BR50-115RP	9746 R	84
BR50-088LP	8123N L	76	BR50-330RP	8142N R	94	BR50-310RP	9701 R	91	BR50-116RP	9747 R	84
BR50-087RP	8123N R	76	BR50-331LP	8143N L	94	BR50-311LP	9702 L	91	BR50-104RP	9755 R	80
BR50-094RP	8124N R	78	BR50-400RP	8144N R	95	BR50-082RP	9709 R	75	BR50-106RP	9757 R	81
BR50-095LP	8125N L	78	BR50-401LP	8145N L	95	BR50-083RP	9711 R	76	BR50-143RP	9758 R	81
BR50-096RP	8126N R	78	BR50-073RP	9054 R	72	BR50-081RP	9713 R	75			
BR50-097LP	8127N L	78	BR50-092RP	9054E R	78	BR50-080RP	9715 R	74			
BR50-098RP	8128N R	78	BR50-074LP	9055 L	72	BR50-136RP	9717 R	75			

OTROS 2

CÓDIGO	OTROS 2	PAG.	CÓDIGO	OTROS 2	PAG.	CÓDIGO	OTROS 2	PAG.	CÓDIGO	OTROS 2	PAG.
BR10-043RP	11-000	12	BR10-016RP	11-100	5	BR10-076RC	11-365	11	TA60-431RT	12-037	185
BR10-044RP	11-001	13	BR10-005RP	11-105	2	BR10-069RP	11-565	11	TA60-408RT	12-038	183
BR10-003RP	11-002	1	BR10-019RP	11-106	5	BR10-069RC	11-665	11	TA60-439RP	12-039	186
BR10-004RP	11-003	1	BR10-018RP	11-107	5	TA60-410RG	12-002	184	TA60-448RT	12-040	185
BR10-033RP	11-004	9	BR10-017RP	11-108	5	TA60-411LG	12-003	184	TA60-447RT	12-044	184
BR10-045RP	11-005 / 33-015	13	BR10-015RP	11-119	4	TA60-412RG	12-004	184	TA60-444RP	12-046	186
BR30-051RP	11-005 / 33-015	46	BR10-023RP	11-120	6	TA60-414RG	12-006	184	TA60-443RP	12-047	186
BR10-046LP	11-006 / 33-016	13	BR10-040RP	11-121	12	TA60-415RG	12-007	184	TA10-131RT	12-049	170
BR30-052LP	11-006 / 33-016	46	BR10-013RP	11-153	4	TA60-406RT	12-008	183	TA10-132RT	12-049	170
BR10-047RP	11-007	13	BR10-014RP	11-154	4	TA60-405RT	12-009	183	TA60-407RG	12-051	183
BR10-048LP	11-008	13	BR10-009RP	11-157	3	TA60-403RT	12-010	183	TA60-419RG	12-052	184
BR10-050RP	11-009	14	BR10-024RP	11-158	6	TA60-404RT	12-011	183	TA60-429RT	12-053	184
BR10-051RP	11-010	14	BR10-025RP	11-159	7	TA30-242RG	12-012	177	TA60-409RG	12-054	183
BR10-062RP	11-012	17	BR10-026RP	11-160	7	TA30-243LG	12-013	177	TA10-133RG	12-055	170
BR10-066RP	11-013	2	BR10-034RP	11-161	9	TA10-119RT	12-014	168	TA30-240RC	12-412	177
BR10-057RP	11-025	16	BR10-031RP	11-162	8	TA60-418RT	12-015	184	TA30-241LC	12-413	177
BR10-058RP	11-026	16	BR10-035RP	11-163	9	TA60-413LG	12-016	184	TA60-441RP	12-640	186
BR10-049RP	11-027	13	BR10-039RP	11-165 / 11-265	10	TA60-401RT	12-018	183	TA20-141RP	13-001	170
BR10-036RP	11-028	10	BR10-039RC	11-165 / 11-265	10	TA60-416LG	12-019	184	TA20-140RG	13-002	170
BR10-068RP	11-029	8	BR10-054RP	11-166	15	TA60-438RP	12-020	186	TA20-142RP	13-004	170
BR10-029RP	11-029	8	BR10-042RP	11-167	12	TA60-432RP	12-021	185	TA20-138RG	13-006	170
BR10-002RP	11-030	1	BR10-037RP	11-168	10	TA60-433RP	12-022	185	TA20-145LP	13-008	171
BR10-008RP	11-031	2	BR10-038RP	11-169	10	TA60-434RP	12-023	185	TA10-146RP	13-009	171
BR10-030RP	11-032	8	BR10-055RP	11-171	15	TA60-435RP	12-024	185	TA20-140RP	13-302	170
BR10-020RP	11-033	6	BR10-052RP	11-172	14	TA60-436RP	12-025	185	TA40-312R0	14-001	181
BR10-021LP	11-034	6	BR10-053RP	11-173	15	TA10-134RT	12-026	168	TA40-313R0	14-002	181
BR10-032RP	11-035	9	BR10-071RP	11-174	11	TA60-440RP	12-027	186	TA40-314R0	14-003	181
BR10-041RP	11-036	12	BR10-071RC	11-174	11	TA10-118RT	12-028	168	TA40-315R0	14-004	181
BR10-028RP	11-061	7	BR10-078RP	11-176	14	TA60-400RT	12-029	183	TA40-316R0	14-005	181
BR10-001RP	11-065 / 22-070	1	BR10-056RP	11-177	16	TA60-402RT	12-030	183	TA40-317R0	14-006	181
BR20-007RP	11-065 / 22-070	20	BR10-010RP	11-197	3	TA60-430RT	12-031	184	TA40-318R0	14-007	181
BR10-006RP	11-094	2	BR10-027RP	11-198	7	TA10-145RT	12-032	168	TA40-319R0	14-008	181
BR10-007LP	11-095	2	BR10-022RP	11-199	6	TA10-135RT	12-033	168	TA40-320R0	14-009	181
BR10-012RP	11-097	4	BR10-079RP	11-266	15	TA60-437RP	12-034	185	TA40-322R0	14-010	181
BR10-011RP	11-098	3	BR10-076RP	11-365	11	TA60-442RP	12-035	186	TA70-301R0	15-000	181



EQUIVALENCIAS



OTROS 2

CÓDIGO	OTROS 2	PAG.	CÓDIGO	OTROS 2	PAG.	CÓDIGO	OTROS 2	PAG.	CÓDIGO	OTROS 2	PAG.
TA70-302R0	15-001	181	TA30-201LC	17-015	173	TA30-228RC	18-076	175	BR50-303LP	22-085	90
TA70-303R0	15-003	181	TA30-203LC	17-016	173	TA30-295RC	18-077	174	BR20-021RP	22-090	22
TA70-304R0	15-005	181	TA30-204RC	17-017	173	TA30-261RC	18-079	178	BR20-022LP	22-091	22
TA70-305R0	15-007	181	TA30-205LC	17-018	173	TA30-265RC	18-080	179	BR20-035RP	22-092	26
TA70-306R0	15-009	181	TA30-206RC	17-019	173	TA30-249RC	18-081	177	BR20-036LP	22-093	26
TA70-307R0	15-011	181	TA30-207LC	17-020	173	TA30-263RC	18-082	179	BR20-037RP	22-095	26
TA70-315R0	15-012	181	TA30-250RC	17-023	178	TA30-270RC	18-084	175	BR20-038LP	22-096	26
TA70-308R0	15-013	181	TA30-274RC	17-024	179	TA30-301RC	18-085	178	BR20-001RP	22-112	19
TA70-309R0	15-015	181	TA30-216RC	18-001	174	TA30-285RC	18-087	179	BR20-012RP	22-113 / 33-121	21
TA70-310R0	15-016	181	TA30-218RC	18-002	174	TA30-268RC	18-090	173	BR30-018RP	22-113 / 33-121	40
TA70-581RT	15-017	191	TA30-225RC	18-003	174	TA30-286RC	18-094	180	BR20-013RP	22-114	21
TA70-580RT	15-019	191	TA30-224RC	18-004	174	TA30-248RC	18-095	177	BR20-014RP	22-115	21
TA70-590RT	15-020	191	TA30-233RC	18-005	175	TA30-245RC	18-104	177	BR20-006RP	22-116 / 33-120	19
TA10-124RT	16-069	169	TA30-234RC	18-006	175	TA30-246RC	18-105	177	BR30-016RP	22-116 / 33-120	39
TA10-128RG	16-009	169	TA30-282RC	18-008	179	TA30-251RC	18-106	178	BR20-025RP	22-117	23
TA10-128RP	16-009	169	TA30-215RC	18-011	173	TA30-296RC	18-114	174	BR20-030RP	22-118	24
TA10-129LG	16-010	169	TA30-226RC	18-012	174	TA30-247RC	18-115	177	BR20-029RP	22-119 / 22-160	24
TA10-126RG	16-011	169	TA30-230RC	18-013	175	TA30-303RC	18-411	179	BR20-032RP	22-120	25
TA10-127LG	16-012	169	TA30-262RC	18-018	179	TA30-269RC	18-413	174	BR20-026RP	22-132 / 44-141	23
TA10-136RG	16-013	170	TA30-236RC	18-019	176	TA30-208RC	19-001	173	BR20-031RP	22-134	24
TA10-137LG	16-014	170	TA30-235RC	18-020	175	TA30-210RC	19-002	173	BR20-050RP	22-135	29
TA10-116RG	16-015	168	TA30-283RC	18-021	177	TA30-213RC	19-004	173	BR20-049RP	22-136	28
TA10-117LG	16-016	168	TA30-297LC	18-022	177	TA30-211LC	19-006	173	BR20-045RP	22-137	27
TA10-106RG	16-017	167	TA30-238RC	18-023	176	TA30-209LC	19-007	173	BR20-033RP	22-138	25
TA10-107LG	16-018	167	TA30-239LC	18-024	176	TA30-253RC	19-008	178	BR20-801RP	22-138	33
TA10-175RG	16-019	171	TA30-229RC	18-026	175	BR50-298RP	22-007	89	BR20-034RP	22-139 / 29-505	25
TA10-176RG	16-020	171	TA30-293RC	18-027	174	BR50-299LP	22-008	89	BR20-041RP	22-140	26
TA10-100RG	16-025	167	TA30-273RC	18-029	179	BR50-304RP	22-009	90	BR20-055RP	22-141	29
TA10-104RG	16-026 / 16-126	167	TA30-227RC	18-030	175	BR50-305LP	22-010	90	BR20-056RP	22-142	30
TA10-115RT	16-027	167	TA30-278RC	18-032	179	BR50-001RP	22-011	62	BR20-060RP	22-143	30
TA10-114RT	16-030	167	TA30-277RC	18-033	179	BR50-002LP	22-012	62	BR20-010RP	22-155 / 29-262	20
TA10-102RG	16-032	167	TA30-276RC	18-034	179	BR20-015RP	22-056	22	BR20-009RP	22-156	20
TA10-101LG	16-038	167	TA30-272RC	18-040	179	BR20-016LP	22-057	22	BR20-005RP	22-157	19
TA10-103LG	16-039	167	TA30-258RC	18-041	178	BR20-039RP	22-063	26	BR20-803RP	22-162	34
TA10-105LG	16-041	167	TA30-271RC	18-043	176	BR20-040LP	22-064	26	BR20-043RP	22-163	27
TA10-120RT	16-043	169	TA30-281LC	18-044	176	BR20-051RP	22-066	29	BR20-048RP	22-164	28
TA10-122RT	16-044	169	TA30-279RC	18-046	179	BR20-052LP	22-067	29	BR20-042RP	22-165 / 22-167	27
TA10-143RG	16-045	167	TA30-231RC	18-047	175	BR20-003RP	22-068	19	BR20-044RP	22-166	27
TA10-108RT	16-051	167	TA30-232RC	18-048	175	BR20-004LP	22-069	19	BR20-046RP	22-167	28
TA10-109LT	16-053	167	TA30-237RC	18-051	176	BR20-008LP	22-071	20	BR30-082RP	22-167	50
TA10-178RT	16-054	171	TA30-280RC	18-052	179	BR20-053RP	22-072 / 33-033	29	BR20-047RP	22-168 / 29-566	28
TA10-177RG	16-055	171	TA30-294RC	18-053	174	BR30-049RP	22-072 / 33-033	45	BR30-041RP	22-169	44
TA10-179RT	16-061	60	TA30-222RC	18-055	174	BR20-054LP	22-073 / 33-034	29	BR20-072RP	22-170	32
TA10-180LT	16-062	60	TA30-259RC	18-058	178	BR30-050LP	22-073 / 33-034	45	BR70-208RP	22-170	120
TA10-123RT	16-063	169	TA30-266RC	18-062	173	BR20-023RP	22-074	23	BR20-804RP	22-173	24
TA10-144RT	16-065	168	TA30-304RC	18-063	179	BR20-024LP	22-075	23	BR70-100RP	22-174	118
TA10-121RT	16-067	169	TA30-217LC	18-065	174	BR20-027RP	22-076	23	BR20-065RP	22-175	31
TA10-125RG	16-071	169	TA30-220RC	18-066	174	BR20-028LP	22-077	23	BR20-011RP	22-176	21
TA10-108RP	16-351	167	TA30-221LC	18-067	174	BR20-017RP	22-080 / 33-122	22	BR20-002LP	22-212	19
TA10-109LP	16-353	167	TA30-255LC	18-069	178	BR30-026RP	22-080 / 33-122	41	CA00-001RT	23-001	59
TA30-200RC	17-001	173	TA30-256RC	18-070	178	BR20-018LP	22-081 / 33-123	22	CA00-002LT	23-002	59
TA30-202RC	17-002	173	TA30-275RC	18-070	179	BR30-027LP	22-081 / 33-123	41	CA00-003RT	23-003	59
TA30-212RC	17-005	173	TA30-219LC	18-071	174	BR20-019RP	22-082 / 33-110	22	CA00-004LT	23-004	59
TA30-214RC	17-007	173	TA30-223LC	18-072	174	BR30-024RP	22-082 / 33-110	40	CA00-009RT	23-005	60
TA30-264RC	17-009	179	TA30-257LC	18-073	178	BR20-020LP	22-083 / 33-111	22	CA00-010LT	23-006	60
TA30-252RC	17-010	178	TA30-260RC	18-074	178	BR30-025LP	22-083 / 33-111	40	CA00-005RT	23-021	59
TA30-284RC	17-012	179	TA30-267RC	18-075	173	BR50-302RP	22-084	90	CA00-006LT	23-022	59

CÓDIGO	OTROS 2	PAG.	CÓDIGO	OTROS 2	PAG.	CÓDIGO	OTROS 2	PAG.	CÓDIGO	OTROS 2	PAG.
CA00-007RG	23-023	60	BF00-416RP	28-032	156	BR20-800RP	29-253	33	BR30-072LP	33-018	48
CA00-008LG	23-024	60	BF00-417RP	28-033	156	BR70-010RP	29-269	116	BR50-300RP	33-019	89
CA00-036RT	23-025	61	BF00-418RP	28-034	156	BR70-300RP	29-270	120	BR50-301LP	33-020	89
CA00-037LG	23-026	61	BF00-420RP	28-036	156	BR60-023RC	29-274	110	BR30-053RP	33-021 / 88-111	46
CA00-030RT	23-029	60	BF00-421RP	28-037	156	BR10-063RP	29-287	17	BR50-057RP	33-021 / 88-111	70
CA00-031LG	23-030	60	BF00-422RP	28-039	156	BR70-301RP	29-295	120	BR30-054LP	33-022 / 88-112	46
CA00-001RP	23-301	59	BF00-423RP	28-041	156	BR30-808RP	29-305	52	BR50-058LP	33-022 / 88-112	70
CA00-002LP	23-302	59	BF00-445RP	28-042	156	BR70-004RP	29-308	115	BR30-004RP	33-035 / 22-078	37
CA00-003RP	23-303	59	BF00-424RP	28-044	156	BR70-302RP	29-309	121	BR30-005LP	33-036 / 22-079	37
CA00-004LP	23-304	59	BF00-425RP	28-045	156	BR70-202RP	29-312 / 44-503	119	BR30-008RP	33-037	38
CA00-005RP	23-321	59	BF00-426RP	28-046	156	BR70-402RP	29-312 / 44-503	121	BR30-009LP	33-038	38
CA00-006LP	23-322	59	BF00-427RP	28-047	156	BR60-008RP	29-318	109	BR30-055RP	33-039	46
BA00-432RP	25-503	160	BF00-428RP	28-048	156	BR10-067RP	29-323	3	BR30-056LP	33-040	46
BA00-435RP	25-508	160	BF00-429RP	28-049	156	BR10-059RP	29-325	16	BR30-806RP	33-041	38
CO00-0010T	26-951	194	BF00-430RP	28-050	156	BR10-061RP	29-334	17	BR30-807LP	33-042	38
CO00-0020T	26-952	194	BF00-431RP	28-051	156	BR40-030RP	29-337	56	BR30-011RP	33-058 / 44-130	38
CO00-0030T	26-953	194	BF00-433RP	28-053	156	BR70-206RP	29-339	120	BR40-007RP	33-058 / 44-130	54
CO00-0040T	26-954	194	BF00-419RP	28-054	156	BR70-303RP	29-340	121	BR30-012RP	33-062	39
CO00-0050T	26-955	194	BF00-443RP	28-055	156	BR30-805RP	29-358 / 33-149	52	BR30-078RP	33-065	49
CO00-0000T	26-956	194	BF00-442RP	28-056	156	BR30-073RP	29-365	48	BR30-811RP	33-072	45
BR80-012RP	27-223	130	BF00-435RP	28-061	156	BR20-802RP	29-369	34	BR30-028RP	33-099	41
BF00-516RP	27-613	155	BF00-444RP	28-062	156	BR30-804RP	29-369 / 33-140	52	BR30-014RP	33-125	39
BF00-518RP	27-615	155	BF00-449RP	28-065	156	BR30-801RP	29-510 / 33-132	51	BR30-015LP	33-126	39
BF00-519RP	27-617	155	BF00-448RP	28-067	156	BR20-805RP	29-511	25	BR20-059RP	33-127	30
BF00-521RP	27-619	155	BR90-100RP	29-005	142	BR30-035RP	29-511	42	BR30-021RP	33-127	40
BF00-522RP	27-621	155	BR90-104RP	29-006	143	BR50-339RP	29-520	95	BR30-032RP	33-128	42
BF00-523RP	27-622	155	BR10-060RP	29-007	17	BR50-340LP	29-521	95	BR30-006RP	33-131	37
BF00-525RP	27-623	155	BR80-013RP	29-013	131	BR90-014RP	29-522	141	BR30-057RP	33-135	46
BF00-526RP	27-625	155	BR50-003RP	29-015 / 55-105	62	BR90-010RP	29-523	141	BR30-058LP	33-136	46
BF00-527RP	27-626	155	BR50-004LP	29-016 / 55-106	62	BR90-012RP	29-524	141	BR30-809RP	33-137	38
BF00-528RP	27-627	155	BR50-330RP	29-017	94	BR50-085RP	29-529	76	BR30-046RP	33-138	45
BF00-530RP	27-628	155	BR50-331LP	29-018	94	BR50-086LP	29-530	76	BR30-065RP	33-146	48
BF00-531RP	27-632	155	BR20-061RP	29-026	31	BR50-343RP	29-535	95	BR30-802RP	33-147	51
BF00-447RP	27-681	155	BR20-067RP	29-029	31	BR50-344LP	29-536	95	BR30-803RP	33-148	51
BF00-399RP	28-008	156	BR70-405RP	29-029	122	BR50-087RP	29-538	76	BR30-060RP	33-150	47
BF00-400RP	28-009	156	BR20-068RP	29-030	31	BR50-088LP	29-539	76	BR30-059RP	33-151	46
BF00-401RP	28-010	156	BR20-069RP	29-033	32	BR70-052RP	29-544	117	BR30-064RP	33-154	47
BF00-402RP	28-011	156	BR20-070RP	29-036	32	BR90-016RP	29-567	141	BR30-810RP	33-155	43
BF00-432RP	28-012	156	BR20-071RP	29-037	32	BR50-131RP	29-580	62	BR30-003RP	33-161	37
BF00-403RP	28-013	156	BR30-076RP	29-038	49	BR50-132LP	29-581	62	BR30-010RP	33-162	38
BF00-404RP	28-014	156	BR60-010RP	29-039	109	BR50-326RP	29-584	93	BR30-007RP	33-163 / 29-306	37
BF00-405RP	28-015	156	BR60-011RP	29-040	109	BR50-327LP	29-585	93	BR30-013RP	33-164	39
BF00-406RP	28-016	156	BR70-003RP	29-041	115	BR50-021RP	29-588	64	BR30-017RP	33-165	39
BF00-407RP	28-017	156	BR70-001RP	29-042	117	BR50-022LP	29-589	64	BR30-023RP	33-166	40
BF00-434RP	28-018	156	BR70-012RP	29-043	117	BR70-205RP	29-594	119	BR30-031RP	33-167	41
BF00-408RP	28-019	156	BR70-101RP	29-044	118	BR70-204RP	29-595	119	BR30-030RP	33-169	41
BF00-409RP	28-020	156	BR70-500RP	29-045	122	BR50-306RP	29-599	90	BR30-033RP	33-170	42
BF00-436RP	28-021	156	BR70-501RP	29-046	122	BR50-307LP	29-600	90	BR30-036RP	33-171	42
BF00-437RP	28-023	156	BR90-020RP	29-047	142	BR70-207RP	29-663	120	BR30-048RP	33-172	45
BF00-410RP	28-024	156	BR90-103RP	29-053	142	TA70-592RT	30-001	191	BR30-047RP	33-173	45
BF00-411RP	28-025	156	BR90-101RP	29-054	142	TA70-593RT	30-002	191	BR30-079RP	33-174	49
BF00-412RP	28-026	156	BR90-102RP	29-057	142	TA70-594RT	30-003	191	BR30-039RP	33-174 / 33-177	43
BF00-438RP	28-027	156	BR90-105RP	29-058	143	BF00-439RP	32-072	155	BR30-038RP	33-176	43
BF00-413RP	28-028	156	BR30-029RP	29-182 / 33-168	41	BF00-440RP	32-075	155	BR30-042RP	33-177	44
BF00-441RP	28-029	156	BR60-024RC	29-206 / 44-215	110	BF00-380RP	32-078	155	BR30-043RP	33-178	44
BF00-414RP	28-030	156	BR30-037RP	29-236 / 33-148	43	BF00-381RP	32-079	155	BR30-045RP	33-180	44
BF00-415RP	28-031	156	BR60-016RP	29-247	108	BR30-071RP	33-017	48	BR30-040RP	33-181	43

EQUIVALENCIAS



OTROS 2

CÓDIGO	OTROS 2	PAG.	CÓDIGO	OTROS 2	PAG.	CÓDIGO	OTROS 2	PAG.	CÓDIGO	OTROS 2	PAG.
BR30-044RP	33-182	44	BA00-437RP	38-050	160	BR60-007RP	44-205	108	TM00-032RP	49-009	148
BR30-063RP	33-183	47	BA00-438RP	38-051	160	BR60-006RP	44-209	108	BR50-153RP	55-001	70
BR30-001RP	33-224	37	BA00-418RP	38-069	160	BR60-009RP	44-210 / 44-410	109	BR50-134LP	55-002	70
BR30-002LP	33-225	37	RO00-00000	39-010	193	BR60-031RC	44-211	109	BR50-127RP	55-003	86
TA70-540RT	33-225	189	RO00-00100	39-011	193	BR60-021RC	44-212	110	BR50-128RP	55-004	86
BR30-800RP	33-231	51	RO00-00300	39-012	193	BR60-022RC	44-213	110	BR50-520RP	55-005	97
BR30-019RP	33-237	40	BA00-480RP	41-045	158	BR60-013RP	44-217	107	BR50-521LP	55-006	97
BR30-020LP	33-238	40	BA00-484RP	41-048	158	BR60-025RC	44-218	110	BR50-526RP	55-007	99
BR30-061RP	33-272	47	BA00-486RP	41-049	159	BR60-020RC	44-219	110	BR50-527LP	55-008	99
BR30-062RP	33-273	47	BA00-487RP	41-050	159	BR70-005RP	44-220	115	BR50-600RP	55-009	100
BR30-074RP	33-372	48	BA00-481RP	41-052	158	BR70-006RP	44-221	115	BR50-700RP	55-010	102
BR50-620RP	33-372	101	BA00-482RP	41-053	158	BR70-007RP	44-222	115	BR50-701LP	55-011	102
BR30-075RP	33-373	49	BA00-483RP	41-054	158	BR70-008RP	44-223	116	BR50-702RP	55-012	102
TA70-550RT	34-102	190	BA00-485RP	41-055	159	BR70-009RP	44-224	116	BR50-703LP	55-013	102
TA70-551RT	34-103	190	BA00-488RP	41-060	159	BR70-011RP	44-225	116	BR50-013RP	55-037	63
TA70-516RT	34-104	188	BF00-446RP	42-082	155	BR70-051RP	44-228	117	BR50-014LP	55-038	63
TA70-517RT	34-105	188	TA50-321RG	43-009	182	BR70-002RP	44-228	117	BR50-009RP	55-039	63
TA70-571RT	34-106	191	TA50-323RG	43-010	182	BR60-026RC	44-229	110	BR50-010LP	55-040	63
TA70-536RT	34-108	189	TA50-325RG	43-011	182	BR70-050RP	44-230	116	BR50-005RP	55-041	62
TA70-500RT	34-110	187	TA50-327RG	43-012	182	BR70-550RP	44-231	123	BR50-006LP	55-042	62
TA70-515RT	34-110	188	TA50-329RG	43-013	182	BR40-032RP	44-258	54	BR50-033RP	55-043	66
TA70-521RT	34-113	188	TA50-331RG	43-014	182	BR40-033RP	44-262	55	BR50-059RP	55-043	71
TA70-522RT	34-116	188	TA50-333RG	43-015	182	BR60-031RP	44-311	109	BR50-034LP	55-044	66
TA70-538RT	34-117	189	TA50-335RG	43-016	182	BR60-002RC	44-402	107	BR50-060LP	55-044	71
TA70-503RT	34-118	187	TA50-337RG	43-017	182	BR60-001RC	44-403	107	BR50-011RP	55-045	63
TA70-572RT	34-119	191	TA50-339RG	43-018	182	BR60-003RC	44-404	107	BR50-012LP	55-046	63
TA70-535RT	34-122	189	TA50-341RG	43-019	182	BR60-007RC	44-405 / 44-305	108	BR50-007RP	55-047	63
TA70-523RT	34-124	189	TA50-343RG	43-021	182	BR60-006RC	44-409	108	BR50-008LP	55-048	63
TA70-553RT	34-125	190	TA50-322RG	43-028	182	BR60-009RC	44-410	109	BR50-015RP	55-049	64
TA70-555RT	34-127	190	TA50-324RG	43-029	182	BR60-013RC	44-417	107	BR50-016LP	55-050	64
TA70-519RT	34-128	188	TA50-326RG	43-030	182	BR70-200RP	44-501	118	BR50-023RP	55-051	65
TA70-507RP	34-144	187	TA50-328RG	43-031	182	BR70-201RP	44-502	119	BR50-024LP	55-052	65
TA70-544RT	34-146	190	TA50-330RG	43-032	182	BR70-203RP	44-510	119	BR50-250RP	55-061	88
TA70-518RT	34-149	188	TA50-332RG	43-033	182	BR70-400RP	44-701 / 44-702	121	BR50-251RP	55-062	88
TA70-565RT	34-153	191	TA50-334RG	43-034	182	BR30-034RP	44-703	42	BR50-035RP	55-101	66
TA70-505RT	34-154	188	TA50-336RG	43-035	182	BR70-401RP	44-704	121	BR50-065RP	55-101	71
TA70-552RT	34-155	190	TA50-338RG	43-036	182	BR70-403RP	44-704	122	BR50-036LP	55-102	66
TA70-537RT	34-157	189	TA50-340RG	43-037	182	TA50-345RG	46-010	182	BR50-066LP	55-102	71
TA70-591RT	34-159	191	TA50-342RG	43-038	182	TA50-347RG	46-011	182	BR50-025RP	55-103	65
TA70-573RT	34-160	191	TA50-344RG	43-040	182	TA50-349RG	46-012	182	BR50-026LP	55-104	65
TA70-506RT	34-162	188	BR60-008RC	44-001	109	TA50-351RG	46-013	182	BR50-037RP	55-111	67
TA70-541RT	34-163	190	BR40-004RP	44-128	53	TA50-353RG	46-014	182	BR50-038LP	55-112	67
TA70-542RT	34-164	190	BR40-002RP	44-129	53	TA50-355RG	46-015	182	BR50-027RP	55-113	65
TA70-543RT	34-165	190	BR40-005RP	44-158	53	TA50-357RG	46-016	182	BR50-028LP	55-114	65
TA70-524RT	35-201	189	BR40-001RP	44-159	53	TA50-363RG	46-019	182	BR50-040RP	55-115	69
TA70-502RT	35-202	187	BR40-003RP	44-160	53	TA50-346RG	46-029	182	BR50-048LP	55-116	69
TA50-359RG	35-203	182	BR40-006RP	44-161	54	TA50-348RG	46-030	182	BR50-041RP	55-131	67
TA50-525RG	35-203	182	BR40-009RP	44-162 / 29-001	55	TA50-350RG	46-031	182	BR50-042LP	55-132	67
TA50-361RG	35-204	182	BR40-008RP	44-163	54	TA50-352RG	46-032	182	BR50-045RP	55-133	67
TA50-526RG	35-204	182	BR40-010RP	44-164	55	TA50-354RG	46-033	182	BR50-046LP	55-134	67
TA70-539RT	35-209	189	BR40-011RP	44-165	55	TA50-356RG	46-034	182	BR50-043RP	55-137	67
BA00-447RP	36-075	160	BR40-012RP	44-171	55	TA70-504RT	46-034	187	BR50-044LP	55-138	67
BA00-442RP	36-076	160	BR60-004RP	44-200	107	TA50-358RG	46-035	182	BR50-049RP	55-139	68
BA00-441RP	36-078	160	BR60-005RP	44-201	108	TA50-360RG	46-036	182	BR50-050LP	55-140	68
BA00-433RP	38-046	160	BR60-002RP	44-202	107	TA50-362RG	46-037	182	BR50-029RP	55-141	65
BA00-434RP	38-047	160	BR60-001RP	44-203	107	TA50-364RG	46-038	182	BR50-030LP	55-142	65
BA00-436RP	38-049	160	BR60-003RP	44-204	107	TA50-366RG	46-039	182	BR50-019RP	55-143 / 55-153	64



EQUIVALENCIAS



OTROS 2

CÓDIGO	OTROS 2	PAG.	CÓDIGO	OTROS 2	PAG.	CÓDIGO	OTROS 2	PAG.	CÓDIGO	OTROS 2	PAG.
BR50-020LP	55-144 / 55-154	64	BR50-329LP	55-511	93	BR80-030RP	77-008	134	BM00-001RT	90-013	161
BR50-017RP	55-145	64	BR50-322RP	55-512	93	BR80-009RP	77-009	129	BM00-104RP	90-014	157
BR50-018LP	55-146	64	BR50-323LP	55-513	93	BR80-002RP	77-010	129	BM00-106RP	90-014	157
BR50-051RP	55-147	69	BR50-506RP	55-522	97	BR80-014RP	77-011	131	BM00-105RP	90-021	157
BR50-052LP	55-148	69	BR50-507LP	55-523	97	BR80-029RP	77-012	128	BR60-034RP	99-050	110
BR50-152RP	55-149	70	BR50-510RP	55-524	98	BR80-008RP	77-100	128	BR50-121RP	99-052	86
BR50-053RP	55-149	69	BR50-511LP	55-525	98	BR80-010RP	77-103	129	BR50-073RP	99-054	72
BR50-133LP	55-150	70	BR50-508RP	55-526	98	BR80-003RP	77-104 / 77-001	127	BR50-074LP	99-055	72
BR50-054LP	55-150	69	BR50-509LP	55-527	98	BR80-005RP	77-104 / 77-001	127	BR50-075RP	99-056	73
BR50-090RP	55-151	77	BR50-149RP	55-539	68	BR80-001RP	77-105	127	BR50-126RP	99-057	73
BR50-091RP	55-152	77	BR50-124LP	55-540	68	BR80-006RP	77-111	127	BR50-105RP	99-058	80
BR50-522RP	55-155	98	BR50-312RP	55-601	91	BR80-036RP	77-114	129	BR50-078RP	99-059	74
BR50-523LP	55-156	98	BR50-313LP	55-602	91	BR80-027RP	77-115	128	BR50-135RP	99-060	74
BR50-031RP	55-157	66	BR50-332RP	55-603	91	BR80-028RP	77-116	128	BR50-077RP	99-061	73
BR50-032LP	55-158	66	BR50-310RP	55-603	91	BR80-037RP	77-117	131	BR50-203RP	99-062	88
BR50-318RP	55-163	92	BR50-341LP	55-604	91	BR80-039RP	77-119	129	BR50-202RP	99-063	88
BR50-319LP	55-164	92	BR50-311LP	55-604	91	BR80-017RP	77-202	132	BR50-201RP	99-064	87
BR50-500RP	55-173	96	BR50-314RP	55-605	91	BR80-018RP	77-203	132	BR50-076RP	99-065	73
BR50-501LP	55-174	96	BR50-315LP	55-606	91	BR80-024RP	77-207	133	BR50-079RP	99-066	74
BR50-502RP	55-179	97	BR50-308RP	55-607	90	BR80-020RP	77-208	133	BR50-082RP	99-067	75
BR50-503LP	55-180	97	BR50-309LP	55-608	90	BR80-019RP	77-209	132	BR50-470RP	99-068	96
BR50-504RP	55-181	97	BR50-512RP	55-609	98	BR80-021RP	77-210	133	BR50-602RP	99-068	100
BR50-505LP	55-182	97	BR50-513LP	55-610	98	BR80-022RP	77-211	133	BR50-084RP	99-069	76
BR50-335RP	55-183	94	BR50-514RP	55-611	99	BR80-023RP	77-212	133	BR50-100RP	99-070	79
BR50-336LP	55-184	94	BR50-515LP	55-612	99	BR80-025RP	77-215	134	BR50-111RP	99-073	83
BR50-337RP	55-185	94	BR50-104RP	55-613	80	BR80-026RP	77-216	134	BR50-144RP	99-075	82
BR50-338LP	55-186	94	BR50-102RP	55-615	79	BR80-016RP	77-218	132	BR50-107RP	99-077	81
BR50-138RP	55-187	77	BR50-103RP	55-617	80	BR80-031RP	77-220	130	BR50-092RP	99-078	78
BR50-900RP	55-188	104	BR50-342RP	55-618	92	BR80-032RP	77-221	130	BR50-093LP	99-079	78
BR50-901LP	55-189	104	BR50-345LP	55-619	92	BR80-033RP	77-222	130	BR50-120RP	99-080	85
BR50-902RP	55-190	104	BR50-108RP	55-620	82	BR80-034RP	77-224	131	BR50-143RP	99-081	81
BR50-903LP	55-191	104	BR50-109RP	55-621	82	BR80-011RP	77-310	130	BR50-115RP	99-085	84
BR50-147RP	55-192	66	BR50-110RP	55-622	82	BR50-067RP	88-105	72	BR50-122RP	99-085	86
BR50-151LP	55-193	66	BR50-252RP	55-624	89	BR50-068LP	88-106	72	BR50-116RP	99-086	84
BR50-148RP	55-239	68	BR50-253LP	55-625	89	BR50-069RP	88-107	72	BR50-117RP	99-087	85
BR50-123LP	55-240	68	BR50-254RP	55-626	89	BR50-070LP	88-108	72	BR50-101RP	99-089	79
BR50-055RP	55-249	70	BR50-094RP	55-627	78	BR50-063RP	88-109	71	BR50-113RP	99-090	83
BR50-056LP	55-250	70	BR50-095LP	55-628	78	BR50-064LP	88-110	71	BR50-146RP	99-092	84
BR50-150RP	55-339	68	BR50-096RP	55-629	78	BR50-071RP	88-115	72	BR50-142RP	99-158	81
BR50-125LP	55-340	68	BR50-097LP	55-630	78	BR50-072LP	88-116	72	BR50-106RP	99-177	81
BR50-039RP	55-439	69	BR50-516RP	55-634	99	BR50-061RP	88-117	71	BR50-083RP	99-711	76
BR50-047LP	55-440	69	BR50-098RP	55-635	78	BR50-062LP	88-118	71	BR50-081RP	99-713	75
BR50-316RP	55-501	92	BR50-400RP	55-636	95	BM00-022RT	90-001	162	BR50-080RP	99-715	74
BR50-317LP	55-502	92	BR50-401LP	55-637	95	BM00-021RT	90-002	162	BR50-136RP	99-717	75
BR50-320RP	55-503	92	BR50-139RP	55-638	79	BM00-020RT	90-003	162	BR50-137RP	99-727	75
BR50-321LP	55-504	92	BR50-140LP	55-639	79	BM00-026RT	90-004	162	BR50-141RP	99-729	80
BR50-324RP	55-505	93	BR50-099LP	55-643	78	BM00-027RT	90-006	163	BR50-114RP	99-731	84
BR50-325LP	55-506	93	BR80-007RP	77-000	128	BM00-110RP	90-007	157	BR50-112RP	99-740	83
BR50-328RP	55-510	93	BR80-004RP	77-002	127	BM00-112RP	90-008	157	BR50-410RP	99-762	96



DIÁMETRO DE ESTRÍA (Ø)



Ø PUL.	Ø MM.	H/E	CÓDIGO	MEDIDA	PAG.	Ø PUL.	Ø MM.	H/E	CÓDIGO	MEDIDA	PAG.
0.406	10.31	E	BR70-004RP	M10 X 1.25 X 30.00 mm	115	0.406	10.31	E	BR70-004RP	M10 X 1.25 X 30.00 mm	115
0.406	10.31	E	BR70-003RP	M10 X 1.25 X 50.00 mm	115	0.406	10.31	E	BR70-003RP	M10 X 1.25 X 50.00 mm	115
0.432	10.97	E	BR70-052RP	M10 X 1.25 X 31.00 mm	117	0.432	10.97	E	BR70-052RP	M10 X 1.25 X 31.00 mm	117
0.432	10.97	E	BR70-012RP	M10 X 1.25 X 40.00 mm	117	0.432	10.97	E	BR70-012RP	M10 X 1.25 X 40.00 mm	117
0.467	11.86	E	BR10-001RP	7/16-20 X 1.437"	1	0.467	11.86	E	BR10-001RP	7/16-20 X 1.437"	1
0.467	11.86	E	BR20-007RP	7/16-20 X 1.437"	20	0.467	11.86	E	BR20-007RP	7/16-20 X 1.437"	20
0.467	11.86	E	BR20-008LP	7/16-20 X 1.437"	20	0.467	11.86	E	BR20-008LP	7/16-20 X 1.437"	20
0.472	11.98	E	BR40-013RP	M12 X 1.25 X 33.50 mm	54	0.472	11.98	E	BR40-013RP	M12 X 1.25 X 33.50 mm	54
0.475	12.06	E	BR10-041RP	7/16-20 X 1.437"	12	0.475	12.06	E	BR10-041RP	7/16-20 X 1.437"	12
0.475	12.06	E	BR40-004RP	7/16-20 X 1.532"	53	0.475	12.06	E	BR40-004RP	7/16-20 X 1.532"	53
0.480	12.19	E	BR70-005RP	M10 X 1.25 X 34.00 mm	115	0.480	12.19	E	BR70-005RP	M10 X 1.25 X 34.00 mm	115
0.484	12.29	E	BR70-010RP	M12 X 1.5 X 38.00 mm	116	0.484	12.29	E	BR70-010RP	M12 X 1.5 X 38.00 mm	116
0.489	12.42	E	BR10-061RP	M12 X 1.25 X 35.00 mm	17	0.489	12.42	E	BR10-061RP	M12 X 1.25 X 35.00 mm	17
0.490	12.44	E	BR10-054RP	M12 X 1.25 X 38.10 mm	15	0.490	12.44	E	BR10-054RP	M12 X 1.25 X 38.10 mm	15
0.490	12.44	E	BR10-079RP	M12 X 1.25 X 50.00 mm	15	0.490	12.44	E	BR10-079RP	M12 X 1.25 X 50.00 mm	15
0.490	12.44	E	BR70-050RP	M12 X 1.5 X 38.00 mm	116	0.490	12.44	E	BR70-050RP	M12 X 1.5 X 38.00 mm	116
0.490	12.44	E	BR70-002RP	M12 X 1.5 X 43.00 mm	117	0.490	12.44	E	BR70-002RP	M12 X 1.5 X 43.00 mm	117
0.490	12.44	E	BR70-051RP	M12 X 1.5 X 43.00 mm	117	0.490	12.44	E	BR70-051RP	M12 X 1.5 X 43.00 mm	117
0.492	12.49	E	BR70-001RP	M12 X 1.5 X 50.00 mm	117	0.492	12.49	E	BR70-001RP	M12 X 1.5 X 50.00 mm	117
0.503	12.77	E	BR10-064RP	M12 X 1.5 X 41.50 mm	18	0.503	12.77	E	BR10-064RP	M12 X 1.5 X 41.50 mm	18
0.503	12.77	E	BR10-062RP	M12 X 1.5 X 48.26 mm	17	0.503	12.77	E	BR10-062RP	M12 X 1.5 X 48.26 mm	17
0.503	12.77	H	BR80-035RP	1/2-13 X 3.000"	134	0.503	12.77	H	BR80-035RP	1/2-13 X 3.000"	134
0.506	12.85	E	BR30-084RP	M12 X 1.5 X 43.75 mm	50	0.506	12.85	E	BR30-084RP	M12 X 1.5 X 43.75 mm	50
0.508	12.90	E	BR70-301RP	M12 X 1.5 X 37.50 mm	120	0.508	12.90	E	BR70-301RP	M12 X 1.5 X 37.50 mm	120
0.508	12.90	E	BR70-053RP	M12 X 1.5 X 42.03 mm	118	0.508	12.90	E	BR70-053RP	M12 X 1.5 X 42.03 mm	118
0.509	12.92	E	BR10-009RP	M12 X 1.5 X 42.50 mm	3	0.509	12.92	E	BR10-009RP	M12 X 1.5 X 42.50 mm	3
0.509	12.92	E	BR10-067RP	M12 X 1.5 X 54.00 mm	3	0.509	12.92	E	BR10-067RP	M12 X 1.5 X 54.00 mm	3
0.510	12.95	E	BR70-300RP	M12 X 1.5 X 35.56 mm	120	0.510	12.95	E	BR70-300RP	M12 X 1.5 X 35.56 mm	120
0.510	12.95	E	BR20-069RP	M12 X 1.5 X 45.50 mm	32	0.510	12.95	E	BR20-069RP	M12 X 1.5 X 45.50 mm	32
0.511	12.97	E	BR40-006RP	M12 X 1.25 X 33.50 mm	54	0.511	12.97	E	BR40-006RP	M12 X 1.25 X 33.50 mm	54
0.514	13.05	E	BR30-079RP	M12 X 1.5 X 42.00 mm	49	0.514	13.05	E	BR30-079RP	M12 X 1.5 X 42.00 mm	49
0.515	13.08	E	BR30-043RP	M12 X 1.5 X 37.00 mm	44	0.515	13.08	E	BR30-043RP	M12 X 1.5 X 37.00 mm	44
0.515	13.08	E	BR30-042RP	M12 X 1.5 X 40.50 mm	44	0.515	13.08	E	BR30-042RP	M12 X 1.5 X 40.50 mm	44
0.516	13.10	E	BR30-039RP	M12 X 1.5 X 42.00 mm	43	0.516	13.10	E	BR30-039RP	M12 X 1.5 X 42.00 mm	43
0.517	13.13	E	BR40-011RP	M12 X 1.25 X 32.00 mm	55	0.517	13.13	E	BR40-011RP	M12 X 1.25 X 32.00 mm	55
0.517	13.13	E	BR40-012RP	M12 X 1.25 X 33.00 mm	55	0.517	13.13	E	BR40-012RP	M12 X 1.25 X 33.00 mm	55
0.517	13.13	E	BR40-010RP	M12 X 1.25 X 38.50 mm	55	0.517	13.13	E	BR40-010RP	M12 X 1.25 X 38.50 mm	55
0.517	13.13	E	BR40-005RP	M12 X 1.25 X 39.00 mm	53	0.517	13.13	E	BR40-005RP	M12 X 1.25 X 39.00 mm	53
0.517	13.13	E	BR40-032RP	M12 X 1.25 X 50.00 mm	54	0.517	13.13	E	BR40-032RP	M12 X 1.25 X 50.00 mm	54
0.520	13.20	E	BR30-040RP	M12 X 1.5 X 43.50 mm	43	0.520	13.20	E	BR30-040RP	M12 X 1.5 X 43.50 mm	43
0.522	13.25	E	BR30-085RP	M12 X 1.5 X 36.46 mm	50	0.522	13.25	E	BR30-085RP	M12 X 1.5 X 36.46 mm	50
0.522	13.25	E	BR70-303RP	M12 X 1.5 X 42.00 mm	121	0.522	13.25	E	BR70-303RP	M12 X 1.5 X 42.00 mm	121
0.522	13.25	E	BR70-302RP	M12 X 1.5 X 42.50 mm	121	0.522	13.25	E	BR70-302RP	M12 X 1.5 X 42.50 mm	121
0.528	13.41	E	BR30-073RP	M12 X 1.5 X 51.50 mm	48	0.528	13.41	E	BR30-073RP	M12 X 1.5 X 51.50 mm	48
0.530	13.46	E	BR30-065RP	M12 X 1.5 X 49.53 mm	48	0.530	13.46	E	BR30-065RP	M12 X 1.5 X 49.53 mm	48
0.532	13.51	E	BR30-007RP	M12 X 1.5 X 51.00 mm	37	0.532	13.51	E	BR30-007RP	M12 X 1.5 X 51.00 mm	37
0.532	13.51	E	BR90-100RP	1/2-20 X 3.000"	142	0.532	13.51	E	BR90-100RP	1/2-20 X 3.000"	142
0.532	13.51	E	BR90-101RP	1/2-20 X 3.500"	142	0.532	13.51	E	BR90-101RP	1/2-20 X 3.500"	142
0.532	13.51	E	BR90-102RP	1/2-20 X 4.000"	142	0.532	13.51	E	BR90-102RP	1/2-20 X 4.000"	142
0.535	13.58	E	BR10-023RP	1/2-20 X 1.500"	6	0.535	13.58	E	BR10-023RP	1/2-20 X 1.500"	6
0.536	13.61	E	BR30-033RP	M12 X 1.5 X 52.00 mm	42	0.536	13.61	E	BR30-033RP	M12 X 1.5 X 52.00 mm	42
0.536	13.61	E	BR30-044RP	M12 X 1.5 X 52.00 mm	44	0.536	13.61	E	BR30-044RP	M12 X 1.5 X 52.00 mm	44
0.537	13.64	E	BR10-042RP	1/2-20 X 1.750"	12	0.537	13.64	E	BR10-042RP	1/2-20 X 1.750"	12
0.545	13.84	E	BR90-010RP	1/2-20 X 1.825"	141	0.545	13.84	E	BR90-010RP	1/2-20 X 1.825"	141
0.545	13.84	E	BR90-012RP	1/2-20 X 2.000"	141	0.545	13.84	E	BR90-012RP	1/2-20 X 2.000"	141
0.545	13.84	E	BR90-014RP	1/2-20 X 2.500"	141	0.545	13.84	E	BR90-014RP	1/2-20 X 2.500"	141
0.551	13.99	E	BR30-083RP	1/2-20 X 2.090"	50	0.551	13.99	E	BR30-083RP	1/2-20 X 2.090"	50



DIÁMETRO DE ESTRÍA (Ø)



Ø PUL.	Ø MM.	H/E	CÓDIGO	MEDIDA	PAG.	Ø PUL.	Ø MM.	H/E	CÓDIGO	MEDIDA	PAG.
0.572	14.52	E	BR30-013RP	M12 X 1.5 X 45.00 mm	39	0.624	15.84	H	BR80-012RP	5/8-11 X 4.000"	130
0.572	14.52	E	BR10-029RP	1/2-20 X 1.719"	8	0.624	15.84	H	BR80-034RP	5/8-11 X 4.500"	131
0.572	14.52	E	BR10-068RP	1/2-20 X 2.000"	8	0.625	15.87	E	BR30-011RP	1/2-20 X 1.500"	38
0.573	14.55	E	BR30-063RP	M12 X 1.5 X 48.64 mm	47	0.625	15.87	E	BR40-007RP	1/2-20 X 1.500"	54
0.574	14.58	E	BR10-002RP	7/16-20 X 1.406"	1	0.625	15.87	E	BR30-030RP	1/2-20 X 2.000"	41
0.574	14.58	E	BR10-030RP	1/2-20 X 1.562"	8	0.625	15.87	E	BR30-809RP	1/2-20 X 2.000"	38
0.574	14.58	E	BR20-050RP	1/2-20 X 1.687"	29	0.625	15.87	E	BR30-003RP	1/2-20 X 2.062"	37
0.574	14.58	E	BR20-031RP	1/2-20 X 1.938"	24	0.625	15.87	E	BR30-076RP	1/2-20 X 2.240"	49
0.575	14.60	E	BR30-037RP	1/2-20 X 1.875"	43	0.625	15.87	E	BR30-035RP	1/2-20 X 2.250"	42
0.575	14.60	E	BR10-013RP	1/2-20 X 3.000"	4	0.625	15.87	E	BR10-059RP	M14 X 1.5 X 49.00 mm	16
0.575	14.60	E	BR10-014RP	1/2-20 X 3.500"	4	0.625	15.87	E	BR20-074RP	M14 X 1.5 X 50.80 mm	33
0.576	14.63	E	BR30-810RP	M12 X 1.75 X 53.97 mm	43	0.625	15.87	E	BR10-078RP	M14 X 1.5 X 57.53 mm	14
0.579	14.70	E	BR10-008RP	7/16-20 X 1.437"	2	0.625	15.87	E	BR10-053RP	M14 X 1.5 X 57.80 mm	15
0.582	14.78	E	BR30-034RP	M12 X 1.5 X 42.00 mm	42	0.625	15.87	E	BR10-052RP	M14 X 1.5 X 65.30 mm	14
0.582	14.78	E	BR30-036RP	M12 X 1.75 X 50.80 mm	42	0.625	15.87	E	BR10-034RP	M14 X 1.5 X 92.00 mm	9
0.585	14.85	E	BR30-064RP	M12 X 1.5 X 54.86 mm	47	0.625	15.87	E	BR10-055RP	M14 X 1.5 X 104.14 mm	15
0.586	14.88	E	BR70-009RP	M12 X 1.5 X 40.00 mm	116	0.625	15.87	E	BR10-056RP	M14 X 1.5 X 124.13 mm	16
0.587	14.91	E	BR20-033RP	M12 X 1.5 X 40.76 mm	25	0.625	15.87	E	BR10-032RP	9/16-18 X 2.312"	9
0.587	14.91	E	BR20-005RP	M12 X 1.5 X 41.00 mm	19	0.625	15.87	E	BR20-030RP	9/16-18 X 2.500"	24
0.587	14.91	E	BR20-009RP	M12 X 1.5 X 42.00 mm	20	0.625	15.87	E	BR10-024RP	9/16-18 X 3.625"	6
0.588	14.94	E	BR20-801RP	M12 X 1.5 X 43.18 mm	33	0.625	15.87	H	BR80-009RP	5/8-18 X 3.000"	129
0.588	14.94	E	BR60-004RP	M14 X 1.5 X 35.00 mm	107	0.625	15.87	H	BR80-002RP	5/8-18 X 3.500"	129
0.588	14.94	E	BR60-005RP	M14 X 1.5 X 46.48 mm	108	0.626	15.90	E	BR20-071RP	1/2-20 X 1.950"	32
0.588	14.94	E	BR60-027RP	M14 X 1.5 X 50.00 mm	108	0.626	15.90	E	BR20-073RP	M14 X 1.5 X 59.84 mm	33
0.589	14.96	E	BR30-802RP	1/2-20 X 1.937"	51	0.627	15.92	E	BR10-005RP	1/2-20 X 1.625"	2
0.590	14.98	E	BR20-041RP	M12 X 1.5 X 44.00 mm	26	0.627	15.92	E	BR20-014RP	1/2-20 X 1.625"	21
0.591	15.01	E	BR20-802RP	M12 X 1.5 X 46.00 mm	34	0.627	15.92	E	BR20-042RP	1/2-20 X 1.625"	27
0.591	15.01	E	BR30-804RP	M12 X 1.5 X 46.00 mm	52	0.627	15.92	E	BR20-006RP	1/2-20 X 1.812"	19
0.592	15.03	E	BR20-044RP	1/2-20 X 2.000"	27	0.627	15.92	E	BR30-016RP	1/2-20 X 1.812"	39
0.598	15.18	E	BR30-031RP	1/2-20 X 2.032"	41	0.627	15.92	E	BR80-003RP	1/2-20 X 1.812"	127
0.600	15.24	E	BR30-046RP	1/2-20 X 2.000"	45	0.627	15.92	E	BR80-005RP	1/2-20 X 1.812"	127
0.607	15.41	E	BR40-001RP	M12 X 1.25 X 42.00 mm	53	0.627	15.92	E	BR20-805RP	1/2-20 X 1.968"	25
0.609	15.46	E	BR40-003RP	M12 X 1.25 X 33.00 mm	53	0.627	15.92	E	BR10-035RP	M14 X 1.5 X 55.00 mm	9
0.612	15.54	E	BR30-805RP	1/2-20 X 2.000"	52	0.627	15.92	E	BR30-074RP	M14 X 1.5 X 69.85 mm	48
0.612	15.54	E	BR30-086RP	M14 X 2.0 X 57.93 mm	51	0.627	15.92	E	BR30-075RP	M14 X 1.5 X 82.17 mm	49
0.616	15.64	E	BR30-038RP	1/2-20 X 1.875"	43	0.627	15.92	E	BR10-016RP	9/16-18 X 1.937"	5
0.617	15.67	E	BR30-045RP	M12 X 1.5 X 51.00 mm	44	0.627	15.92	E	BR30-001RP	9/16-18 X 2.000"	37
0.617	15.67	E	BR20-037RP	1/2-20 X 1.410"	26	0.627	15.92	E	BR30-002LP	9/16-18 X 2.000"	37
0.617	15.67	E	BR20-038LP	1/2-20 X 1.410"	26	0.627	15.92	E	BR30-019RP	9/16-18 X 2.562"	40
0.617	15.67	E	BR80-001RP	1/2-20 X 1.468"	127	0.627	15.92	E	BR30-020LP	9/16-18 X 2.562"	40
0.617	15.67	E	BR20-021RP	1/2-20 X 1.562"	22	0.627	15.92	E	BR30-008RP	9/16-18 X 2.812"	38
0.617	15.67	E	BR20-022LP	1/2-20 X 1.562"	22	0.627	15.92	E	BR30-009LP	9/16-18 X 2.812"	38
0.617	15.67	E	BR30-014RP	9/16-18 X 2.125"	39	0.627	15.92	E	BR30-806RP	9/16-18 X 3.062"	38
0.617	15.67	E	BR30-015LP	9/16-18 X 2.125"	39	0.627	15.92	E	BR30-807LP	9/16-18 X 3.062"	38
0.619	15.72	E	BR30-012RP	1/2-20 X 1.562"	39	0.628	15.95	E	BR30-082RP	1/2-20 X 1.590"	50
0.619	15.72	E	BR30-028RP	1/2-20 X 1.812"	41	0.628	15.95	E	BR30-061RP	9/16-18 X 2.562"	47
0.620	15.74	E	BR90-016RP	1/2-20 X 1.825"	141	0.628	15.95	E	BR30-062RP	9/16-18 X 2.937"	47
0.620	15.74	E	BR20-012RP	1/2-20 X 2.062"	21	0.629	15.97	E	BR10-031RP	M14 X 1.5 X 43.48 mm	8
0.620	15.74	E	BR30-018RP	1/2-20 X 2.062"	40	0.629	15.97	E	BR10-060RP	9/16-18 X 2.281"	17
0.622	15.80	E	BR20-803RP	M12 X 1.5 X 44.06 mm	34	0.630	16.00	E	BR50-620RP	M14 X 1.5 X 69.85 mm	101
0.622	15.80	E	BR20-047RP	1/2-20 X 1.437"	28	0.630	16.00	E	BR30-066RP	M14 X 2.0 X 42.54 mm	48
0.622	15.80	E	BR20-046RP	1/2-20 X 1.625"	28	0.630	16.00	E	BR30-811RP	M14 X 2.0 X 53.97 mm	45
0.622	15.80	E	BR30-801RP	1/2-20 X 1.750"	51	0.630	16.00	E	BR30-059RP	M14 X 2.0 X 55.80 mm	46
0.622	15.80	E	BR20-061RP	1/2-20 X 1.850"	31	0.630	16.00	E	BR30-060RP	M14 X 2.0 X 55.88 mm	47
0.622	15.80	E	BR10-026RP	M14 X 1.5 X 44.00 mm	7	0.630	16.00	E	BR30-048RP	M14 X 2.0 X 66.00 mm	45
0.622	15.80	E	BR10-025RP	M14 X 1.5 X 54.00 mm	7	0.630	16.00	E	BR30-047RP	M14 X 2.0 X 79.50 mm	45
0.622	15.80	E	BR30-029RP	9/16-18 X 2.250"	41	0.630	16.00	E	BR30-032RP	9/16-18 X 2.562"	42



El Ø de estría se especifica en su medida máxima con una tolerancia hacia abajo de .007" (.18 mm)

H - Hombro E - Estría



DIÁMETRO DE ESTRÍA (Ø)



Ø PUL.	Ø MM.	H/E	CÓDIGO	MEDIDA	PAG.	Ø PUL.	Ø MM.	H/E	CÓDIGO	MEDIDA	PAG.
0.632	16.05	E	BR10-065RP	M14 X 1.5 X 57.93 mm	18	0.675	17.14	E	BR20-045RP	1/2-20 X 1.906"	27
0.632	16.05	E	BR90-103RP	9/16-18 X 3.000"	142	0.675	17.14	E	BR20-032RP	1/2-20 X 2.000"	25
0.632	16.05	E	BR90-104RP	9/16-18 X 3.500"	143	0.677	17.19	E	BR30-023RP	1/2-20 X 1.778"	40
0.632	16.05	E	BR90-105RP	9/16-18 X 4.000"	143	0.678	17.22	E	BR10-019RP	1/2-20 X 1.812"	5
0.632	16.05	H	BR80-031RP	5/8-11 X 2.562"	130	0.678	17.22	E	BR30-021RP	9/16-18 X 3.312"	40
0.632	16.05	H	BR80-032RP	5/8-11 X 3.000"	130	0.680	17.27	E	BR20-059RP	9/16-18 X 3.375"	30
0.632	16.05	H	BR80-033RP	5/8-11 X 3.500"	130	0.697	17.70	E	BR10-043RP	5/8-18 X 1.750"	12
0.632	16.05	H	BR80-011RP	5/8-18 X 2.562"	130	0.697	17.70	E	BR10-044RP	5/8-18 X 2.032"	13
0.632	16.05	H	BR80-010RP	5/8-18 X 3.000"	129	0.697	17.70	E	BR10-033RP	5/8-18 X 2.875"	9
0.632	16.05	H	BR80-036RP	5/8-18 X 3.500"	129	0.697	17.70	E	BR10-003RP	5/8-18 X 3.031"	1
0.633	16.07	E	BR20-048RP	M12 X 1.5 X 44.50 mm	28	0.697	17.70	E	BR10-049RP	5/8-18 X 3.062"	13
0.637	16.18	E	BR20-015RP	1/2-20 X 1.625"	22	0.697	17.70	E	BR10-004RP	5/8-18 X 3.156"	1
0.637	16.18	E	BR20-016LP	1/2-20 X 1.625"	22	0.697	17.70	E	BR10-066RP	5/8-18 X 3.437"	2
0.637	16.18	E	BR10-017RP	9/16-18 X 2.750"	5	0.711	18.05	E	BR80-027RP	5/8-18 X 1.875"	128
0.637	16.18	E	BR10-012RP	9/16-18 X 3.312"	4	0.712	18.08	H	BR50-602RP	M18 X 1.5 X 80.77 mm	100
0.637	16.18	E	BR10-010RP	9/16-18 X 3.500"	3	0.712	18.08	H	BR50-604RP	M18 X 1.5 X 90.17 mm	101
0.639	16.23	E	BR30-010RP	1/2-20 X 1.468"	38	0.713	18.11	E	BR80-006RP	5/8-18 X 2.125"	127
0.640	16.25	E	BR30-808RP	9/16-18 X 2.156"	52	0.715	18.16	E	BR80-037RP	11/16-16 X 2.875"	131
0.642	16.30	E	BR10-011RP	9/16-18 X 1.937"	3	0.715	18.16	E	BR80-038RP	11/16-16 X 3.220"	131
0.642	16.30	E	BR10-027RP	9/16-18 X 2.312"	7	0.716	18.18	E	BR90-020RP	M16 X 2 X 55.00 mm	142
0.645	16.38	E	BR10-022RP	9/16-18 X 2.250"	6	0.716	18.18	E	BR80-013RP	11/16-16 X 2.375"	131
0.647	16.43	E	BR70-207RP	M14 X 1.5 X 44.70 mm	120	0.716	18.18	H	BR50-470RP	M18 X 1.5 X 81.00 mm	96
0.652	16.56	E	BR70-206RP	M14 X 1.5 X 69.00 mm	120	0.717	18.21	E	BR20-025RP	5/8-18 X 1.875"	23
0.655	16.63	E	BR20-029RP	9/16-18 X 3.187"	24	0.719	18.26	H	BR50-089RP	M18 X 1.5 X 70.00 mm	77
0.656	16.66	E	BR20-804RP	9/16-18 X 2.437"	24	0.720	18.28	E	BR80-028RP	5/8-18 X 2.687"	128
0.656	16.66	E	BR10-037RP	5/8-18 X 3.820"	10	0.726	18.44	E	BR10-038RP	5/8-18 X 2.500"	10
0.657	16.68	H	BR20-051RP	1/2-20 X 1.437"	29	0.757	19.22	H	BR80-007RP	3/4-16 X 2.062"	128
0.657	16.68	H	BR20-052LP	1/2-20 X 1.437"	29	0.757	19.22	H	BR80-014RP	3/4-16 X 2.594"	131
0.657	16.68	E	BR20-053RP	5/8-18 X 2.125"	29	0.765	19.43	E	BR10-058RP	11/16-16 X 2.750"	16
0.657	16.68	E	BR20-054LP	5/8-18 X 2.125"	29	0.765	19.43	E	BR10-057RP	11/16-16 X 3.206"	16
0.657	16.68	E	BR30-049RP	5/8-18 X 2.125"	45	0.771	19.58	E	BR50-716RP	M20 X 1.5 X 83.56 mm	103
0.657	16.68	E	BR30-050LP	5/8-18 X 2.125"	45	0.771	19.58	E	BR50-717LP	M20 X 1.5 X 83.56 mm	103
0.657	16.68	E	BR20-017RP	5/8-18 X 2.250"	22	0.775	19.68	E	BR80-015RP	3/4-16 X 2.890"	132
0.657	16.68	E	BR20-018LP	5/8-18 X 2.250"	22	0.777	19.73	E	BR80-008RP	3/4-16 X 2.062"	128
0.657	16.68	E	BR30-026RP	5/8-18 X 2.250"	41	0.777	19.73	E	BR80-029RP	3/4-16 X 2.375"	128
0.657	16.68	E	BR30-027LP	5/8-18 X 2.250"	41	0.777	19.73	E	BR80-039RP	3/4-16 X 2.500"	129
0.657	16.68	E	BR30-004RP	5/8-18 X 2.500"	37	0.785	19.93	H	BR50-094RP	1 1/8-16 X 4.000"	78
0.657	16.68	E	BR30-005LP	5/8-18 X 2.500"	37	0.785	19.93	H	BR50-095LP	1 1/8-16 X 4.000"	78
0.657	16.68	E	BR20-019RP	5/8-18 X 2.562"	22	0.785	19.93	H	BR50-096RP	1 1/8-16 X 4.250"	78
0.657	16.68	E	BR20-020LP	5/8-18 X 2.562"	22	0.785	19.93	H	BR50-097LP	1 1/8-16 X 4.250"	78
0.657	16.68	E	BR30-024RP	5/8-18 X 2.562"	40	0.785	19.93	H	BR50-098RP	1 1/8-16 X 4.500"	78
0.657	16.68	E	BR30-025LP	5/8-18 X 2.562"	40	0.785	19.93	H	BR50-099LP	1 1/8-16 X 4.500"	78
0.657	16.68	E	BR20-001RP	5/8-18 X 3.125"	19	0.786	19.96	H	BR30-071RP	3/4-16 X 3.500"	48
0.657	16.68	E	BR20-002LP	5/8-18 X 3.125"	19	0.786	19.96	H	BR30-072RP	3/4-16 X 3.500"	48
0.660	16.76	E	BR20-027RP	5/8-18 X 2.187"	23	0.786	19.96	H	BR50-003RP	3/4-16 X 3.625"	62
0.660	16.76	E	BR20-028LP	5/8-18 X 2.187"	23	0.786	19.96	H	BR50-004LP	3/4-16 X 3.625"	62
0.660	16.76	E	BR20-023RP	5/8-18 X 2.500"	23	0.786	19.96	H	BR50-001RP	3/4-16 X 3.650"	62
0.660	16.76	E	BR20-024LP	5/8-18 X 2.500"	23	0.786	19.96	H	BR50-002LP	3/4-16 X 3.650"	62
0.661	16.78	E	BR20-070RP	1/2-20 X 1.970"	32	0.786	19.96	H	BR50-131RP	3/4-16 X 3.750"	62
0.670	17.01	E	BR10-063RP	1/2-20 X 1.765"	17	0.786	19.96	H	BR50-132LP	3/4-16 X 3.750"	62
0.671	17.04	E	BR20-003RP	1/2-20 X 1.625"	19	0.786	19.96	H	BR50-005RP	3/4-16 X 4.000"	62
0.671	17.04	E	BR20-004LP	1/2-20 X 1.625"	19	0.786	19.96	H	BR50-006LP	3/4-16 X 4.000"	62
0.672	17.06	E	BR20-065RP	9/16-18 X 2.325"	31	0.786	19.96	H	BR50-007RP	3/4-16 X 4.220"	63
0.672	17.06	E	BR20-068RP	9/16-18 X 2.500"	31	0.786	19.96	H	BR50-008LP	3/4-16 X 4.220"	63
0.672	17.06	E	BR10-020RP	5/8-18 X 3.750"	6	0.786	19.96	H	BR50-009RP	3/4-16 X 4.250"	63
0.672	17.06	E	BR10-021LP	5/8-18 X 3.750"	6	0.786	19.96	H	BR50-010LP	3/4-16 X 4.250"	63
0.675	17.14	E	BR20-049RP	1/2-20 X 1.500"	28	0.786	19.96	H	BR50-011RP	3/4-16 X 4.593"	63



DIÁMETRO DE ESTRÍA (Ø)



Ø PUL.	Ø MM.	H/E	CÓDIGO	MEDIDA	PAG.	Ø PUL.	Ø MM.	H/E	CÓDIGO	MEDIDA	PAG.
0.786	19.96	H	BR50-012LP	3/4-16 X 4.593"	63	0.820	20.82	E	BR50-125LP	3/4-16 X 3.437"	68
0.786	19.96	H	BR50-326RP	3/4-16 X 4.594"	93	0.820	20.82	E	BR50-150RP	3/4-16 X 3.437"	68
0.786	19.96	H	BR50-327LP	3/4-16 X 4.594"	93	0.820	20.82	E	BR50-017RP	3/4-16 X 3.650"	64
0.786	19.96	H	BR50-021RP	3/4-16 X 4.890"	64	0.820	20.82	E	BR50-018LP	3/4-16 X 3.650"	64
0.786	19.96	H	BR50-022LP	3/4-16 X 4.890"	64	0.820	20.82	E	BR50-337RP	3/4-16 X 3.781"	94
0.786	19.96	H	BR50-015RP	3/4-16 X 5.095"	64	0.820	20.82	E	BR50-338LP	3/4-16 X 3.781"	94
0.786	19.96	H	BR50-016LP	3/4-16 X 5.095"	64	0.820	20.82	E	BR50-343RP	3/4-16 X 4.125"	95
0.786	19.96	H	BR50-328RP	3/4-16 X 5.125"	93	0.820	20.82	E	BR50-344LP	3/4-16 X 4.125"	95
0.786	19.96	H	BR50-329LP	3/4-16 X 5.125"	93	0.820	20.82	E	BR50-019RP	3/4-16 X 4.593"	64
0.786	19.96	H	BR50-013RP	3/4-16 X 5.250"	63	0.820	20.82	E	BR50-020LP	3/4-16 X 4.593"	64
0.786	19.96	H	BR50-014LP	3/4-16 X 5.250"	63	0.820	20.82	E	BR50-139RP	1 1/8-16 X 4.500"	79
0.786	19.96	H	BR50-330RP	3/4-16 X 5.625"	94	0.820	20.82	E	BR50-140LP	1 1/8-16 X 4.500"	79
0.786	19.96	H	BR50-331LP	3/4-16 X 5.625"	94	0.822	20.87	E	BR50-310RP	3/4-16 X 2.875"	91
0.788	20.01	H	BR50-085RP	3/4-16 X 3.234"	76	0.822	20.87	E	BR50-311LP	3/4-16 X 2.875"	91
0.788	20.01	H	BR50-086LP	3/4-16 X 3.234"	76	0.822	20.87	E	BR50-322RP	3/4-16 X 4.062"	93
0.788	20.01	H	BR50-087RP	3/4-16 X 3.812"	76	0.822	20.87	E	BR50-323LP	3/4-16 X 4.062"	93
0.788	20.01	H	BR50-088LP	3/4-16 X 3.812"	76	0.824	20.93	E	BR10-047RP	3/4-16 X 2.860"	13
0.793	20.14	H	BR50-154RP	M18 X 1.5 X 86.28 mm	87	0.824	20.93	E	BR10-048LP	3/4-16 X 2.860"	13
0.793	20.14	H	BR50-155LP	M18 X 1.5 X 86.28 mm	87	0.824	20.93	E	BR50-708RP	M20 X 1.5 X 46.99 mm	102
0.795	20.19	H	BR50-606RP	M18 X 1.5 X 67.18 mm	101	0.824	20.93	E	BR50-709LP	M20 X 1.5 X 46.99 mm	102
0.796	20.21	H	BR50-041RP	3/4-16 X 2.625"	67	0.824	20.93	E	BR50-710RP	M20 X 1.5 X 72.39 mm	102
0.796	20.21	H	BR50-042LP	3/4-16 X 2.625"	67	0.824	20.93	E	BR50-711LP	M20 X 1.5 X 72.39 mm	102
0.796	20.21	H	BR50-043RP	3/4-16 X 3.430"	67	0.827	21.00	E	BR50-040RP	3/4-16 X 2.875"	69
0.796	20.21	H	BR50-044LP	3/4-16 X 3.430"	67	0.827	21.00	E	BR50-048LP	3/4-16 X 2.875"	69
0.796	20.21	H	BR50-045RP	3/4-16 X 3.650"	67	0.827	21.00	E	BR30-057RP	3/4-16 X 3.375"	46
0.796	20.21	H	BR50-046LP	3/4-16 X 3.650"	67	0.827	21.00	E	BR30-058LP	3/4-16 X 3.375"	46
0.796	20.21	H	BR50-201RP	M20 X 1.5 X 68.00 mm	87	0.827	21.00	E	BR50-051RP	3/4-16 X 3.375"	69
0.796	20.21	H	BR50-202RP	M20 X 1.5 X 76.20 mm	88	0.827	21.00	E	BR50-052LP	3/4-16 X 3.375"	69
0.796	20.21	H	BR50-203RP	M20 X 1.5 X 92.00 mm	88	0.827	21.00	E	BR50-055RP	3/4-16 X 3.812"	70
0.817	20.75	E	BR50-312RP	3/4-16 X 3.000"	91	0.827	21.00	E	BR50-056LP	3/4-16 X 3.812"	70
0.817	20.75	E	BR50-313LP	3/4-16 X 3.000"	91	0.827	21.00	E	BR50-053RP	3/4-16 X 3.825"	69
0.819	20.80	E	BR30-055RP	3/4-16 X 2.750"	46	0.827	21.00	E	BR50-054LP	3/4-16 X 3.825"	69
0.819	20.80	E	BR30-056LP	3/4-16 X 2.750"	46	0.827	21.00	E	BR50-133LP	3/4-16 X 3.825"	70
0.820	20.82	E	BR10-045RP	3/4-16 X 2.375"	13	0.827	21.00	E	BR50-152RP	3/4-16 X 3.825"	70
0.820	20.82	E	BR10-046LP	3/4-16 X 2.375"	13	0.827	21.00	E	BR50-134LP	3/4-16 X 4.312"	70
0.820	20.82	E	BR30-051RP	3/4-16 X 2.375"	46	0.827	21.00	E	BR50-153RP	3/4-16 X 4.312"	70
0.820	20.82	E	BR30-052LP	3/4-16 X 2.375"	46	0.828	21.03	E	BR10-050RP	M20 X 1.5 X 65.00 mm	14
0.820	20.82	E	BR50-339RP	3/4-16 X 2.625"	95	0.828	21.03	E	BR10-051RP	M20 X 1.5 X 80.00 mm	14
0.820	20.82	E	BR50-340LP	3/4-16 X 2.625"	95	0.830	21.08	E	BR50-605RP	M18 X 1.5 X 50.80 mm	101
0.820	20.82	E	BR50-049RP	3/4-16 X 2.875"	68	0.842	21.38	E	BR50-712RP	M18 X 1.5 X 46.48 mm	103
0.820	20.82	E	BR50-050LP	3/4-16 X 2.875"	68	0.842	21.38	E	BR50-713LP	M18 X 1.5 X 46.48 mm	103
0.820	20.82	E	BR50-332RP	3/4-16 X 2.875"	91	0.842	21.38	E	BR50-714RP	M18 X 1.5 X 77.52 mm	103
0.820	20.82	E	BR50-341LP	3/4-16 X 2.875"	91	0.842	21.38	E	BR50-715LP	M18 X 1.5 X 77.52 mm	103
0.820	20.82	E	BR50-123LP	3/4-16 X 3.125"	68	0.872	22.14	E	BR50-346RP	3/4-16 X 3.000"	95
0.820	20.82	E	BR50-124LP	3/4-16 X 3.125"	68	0.877	22.27	H	BR50-298RP	3/4-16 X 2.062"	89
0.820	20.82	E	BR50-148RP	3/4-16 X 3.125"	68	0.877	22.27	H	BR50-299LP	3/4-16 X 2.062"	89
0.820	20.82	E	BR50-149RP	3/4-16 X 3.125"	68	0.877	22.27	H	BR50-300RP	3/4-16 X 2.250"	89
0.820	20.82	E	BR50-333RP	3/4-16 X 3.156"	94	0.877	22.27	H	BR50-301LP	3/4-16 X 2.250"	89
0.820	20.82	E	BR50-334LP	3/4-16 X 3.156"	94	0.877	22.27	H	BR50-302RP	3/4-16 X 2.375"	90
0.820	20.82	E	BR50-314RP	3/4-16 X 3.187"	91	0.877	22.27	H	BR50-303LP	3/4-16 X 2.375"	90
0.820	20.82	E	BR50-315LP	3/4-16 X 3.187"	91	0.877	22.27	H	BR50-304RP	3/4-16 X 2.563"	90
0.820	20.82	E	BR50-342RP	3/4-16 X 3.312"	92	0.877	22.27	H	BR50-305LP	3/4-16 X 2.563"	90
0.820	20.82	E	BR50-345LP	3/4-16 X 3.312"	92	0.877	22.27	H	BR50-077RP	M22 X 1.5 X 76.00 mm	73
0.820	20.82	E	BR50-039RP	3/4-16 X 3.375"	69	0.877	22.27	H	BR50-135RP	M22 X 1.5 X 92.07 mm	74
0.820	20.82	E	BR50-047LP	3/4-16 X 3.375"	69	0.877	22.27	H	BR50-078RP	M22 X 1.5 X 98.00 mm	74
0.820	20.82	E	BR50-335RP	3/4-16 X 3.406"	94	0.877	22.27	H	BR50-079RP	M22 X 1.5 X 120.00 mm	74
0.820	20.82	E	BR50-336LP	3/4-16 X 3.406"	94	0.891	22.63	H	BR50-116RP	M22 X 1.5 X 85.98 mm	84



El Ø de estría se especifica en su medida máxima con una tolerancia hacia abajo de .007" (.18 mm)

H - Hombro E - Estría



DIÁMETRO DE ESTRÍA (Ø)



Ø PUL.	Ø MM.	H/E	CÓDIGO	MEDIDA	PAG.	Ø PUL.	Ø MM.	H/E	CÓDIGO	MEDIDA	PAG.
0.891	22.63	H	BR50-146RP	M22 X 1.5 X 106.34 mm	84	1.006	25.55	E	BR50-070LP	3/4-16 X 3.343"	72
0.895	22.73	H	BR50-090RP	7/8-11 X 2.750"	77	1.006	25.55	E	BR50-316RP	3/4-16 X 3.437"	92
0.895	22.73	H	BR50-091RP	7/8-11 X 3.375"	77	1.006	25.55	E	BR50-317LP	3/4-16 X 3.437"	92
0.895	22.73	H	BR50-138RP	7/8-11 X 4.440"	77	1.006	25.55	E	BR50-037RP	3/4-16 X 3.500"	67
0.908	23.06	E	BR50-145RP	M22 X 1.5 X 75.00 mm	83	1.006	25.55	E	BR50-038LP	3/4-16 X 3.500"	67
0.908	23.06	E	BR50-111RP	M22 X 1.5 X 86.50 mm	83	1.006	25.55	E	BR50-071RP	3/4-16 X 3.750"	72
0.912	23.16	H	BR50-122RP	M22 X 1.5 X 76.20 mm	86	1.006	25.55	E	BR50-072LP	3/4-16 X 3.750"	72
0.915	23.24	H	BR50-110RP	M22 X 1.5 X 128.50 mm	82	1.006	25.55	E	BR50-318RP	3/4-16 X 3.750"	92
0.918	23.31	E	BR50-129RP	M22 X 1.5 X 85.47 mm	87	1.006	25.55	E	BR50-319LP	3/4-16 X 3.750"	92
0.923	23.44	E	BR50-702RP	M20 X 1.5 X 53.34 mm	102	1.006	25.55	E	BR50-320RP	3/4-16 X 4.000"	92
0.923	23.44	E	BR50-703LP	M20 X 1.5 X 53.34 mm	102	1.006	25.55	E	BR50-321LP	3/4-16 X 4.000"	92
0.923	23.44	E	BR50-700RP	M20 X 1.5 X 67.00 mm	102	1.006	25.55	E	BR50-324RP	3/4-16 X 4.375"	93
0.923	23.44	E	BR50-701LP	M20 X 1.5 X 67.00 mm	102	1.006	25.55	E	BR50-325LP	3/4-16 X 4.375"	93
0.937	23.79	E	BR50-084RP	M22 X 1.5 X 139.00 mm	76	1.006	25.55	E	BR50-400RP	3/4-16 X 4.812"	95
0.940	23.87	E	BR50-306RP	3/4-16 X 2.625"	90	1.006	25.55	E	BR50-401LP	3/4-16 X 4.812"	95
0.940	23.87	E	BR50-307LP	3/4-16 X 2.625"	90	1.006	25.55	E	BR50-402LP	3/4-16 X 4.812"	96
0.940	23.87	E	BR50-308RP	3/4-16 X 2.625"	90	1.006	25.55	E	BR50-252RP	3/4-16 X 5.000"	89
0.940	23.87	E	BR50-309LP	3/4-16 X 2.625"	90	1.006	25.55	E	BR50-253LP	3/4-16 X 5.000"	89
0.940	23.87	E	BR50-104RP	M22 X 1.5 X 92.50 mm	80	1.006	25.55	E	BR50-127RP	M22 X 1.5 X 96.77 mm	86
0.940	23.87	E	BR50-128RP	M22 X 1.5 X 95.25 mm	86	1.006	25.55	E	BR50-105RP	M22 X 1.5 X 100.00 mm	80
0.940	23.87	E	BR50-106RP	M22 X 1.5 X 104.00 mm	81	1.006	25.55	E	BR50-141RP	M22 X 1.5 X 100.00 mm	80
0.940	23.87	E	BR50-143RP	M22 X 1.5 X 104.00 mm	81	1.006	25.55	E	BR50-142RP	M22 X 1.5 X 114.00 mm	81
0.940	23.87	E	BR50-107RP	M22 X 1.5 X 113.50 mm	81	1.006	25.55	E	BR50-121RP	M22 X 1.5 X 133.00 mm	86
0.941	23.90	E	BR50-115RP	M22 X 1.5 X 78.56 mm	84	1.006	25.55	E	BR50-254RP	7/8-14 X 5.687"	89
0.941	23.90	E	BR50-114RP	M22 X 1.5 X 80.00 mm	84	1.006	25.55	E	BR50-516RP	1 1/8-16 X 4.000"	99
0.947	24.05	E	BR50-102RP	M22 X 1.5 X 81.00 mm	79	1.006	25.55	E	BR50-517LP	1 1/8-16 X 4.000"	99
0.947	24.05	E	BR50-410RP	M22 X 1.5 X 101.00 mm	96	1.006	25.55	E	BR50-526RP	1 1/8-16 X 4.250"	99
0.950	24.13	E	BR50-112RP	M22 X 1.5 X 95.25 mm	83	1.006	25.55	E	BR50-527LP	1 1/8-16 X 4.250"	99
0.950	24.13	E	BR50-120RP	M22 X 1.5 X 116.50 mm	85	1.007	25.57	E	BR50-076RP	M22 X 1.5 X 108.00 mm	73
0.975	24.76	H	BR50-117RP	M22 X 1.5 X 97.54 mm	85	1.012	25.70	E	BR50-103RP	M22 X 1.5 X 90.50 mm	80
0.990	25.14	H	BR50-144RP	M22 X 1.5 X 90.04 mm	82	1.012	25.70	E	BR50-902RP	15/16-12 X 4.878"	104
0.990	25.14	H	BR50-108RP	M22 X 1.5 X 107.00 mm	82	1.012	25.70	E	BR50-903LP	15/16-12 X 4.878"	104
0.990	25.14	H	BR50-109RP	M22 X 1.5 X 121.50 mm	82	1.015	25.78	E	BR50-082RP	M22 X 1.5 X 100.00 mm	75
0.997	25.32	E	BR50-130RP	M22 X 1.5 X 125.09 mm	87	1.015	25.78	E	BR50-118RP	M22 X 1.5 X 100.00 mm	85
1.003	25.48	H	BR50-900RP	15/16-12 X 6.995"	104	1.015	25.78	E	BR50-137RP	M22 X 1.5 X 121.28 mm	75
1.003	25.48	H	BR50-901LP	15/16-12 X 6.995"	104	1.015	25.78	E	BR50-119RP	M22 X 1.5 X 121.43 mm	85
1.004	25.50	E	BR50-101RP	M22 X 1.5 X 88.90 mm	79	1.015	25.78	E	BR50-083RP	M22 X 1.5 X 130.00 mm	76
1.004	25.50	E	BR50-100RP	M22 X 1.5 X 108.50 mm	79	1.024	26.00	E	BR50-600RP	M22 X 1.5 X 97.53 mm	100
1.006	25.55	E	BR30-053RP	3/4-16 X 2.406"	46	1.024	26.00	E	BR50-601RP	M22 X 1.5 X 97.53 mm	100
1.006	25.55	E	BR30-054LP	3/4-16 X 2.406"	46	1.088	27.63	E	BR50-250RP	7/8-14 X 3.375"	88
1.006	25.55	E	BR50-057RP	3/4-16 X 2.406"	70	1.088	27.63	E	BR50-251RP	7/8-14 X 4.000"	88
1.006	25.55	E	BR50-058LP	3/4-16 X 2.406"	70	1.228	31.19	H	BR50-514RP	1 1/8-16 X 3.720"	99
1.006	25.55	E	BR50-033RP	3/4-16 X 2.750"	66	1.228	31.19	H	BR50-515LP	1 1/8-16 X 3.720"	99
1.006	25.55	E	BR50-034LP	3/4-16 X 2.750"	66	1.230	31.24	H	BR50-075RP	M22 X 1.5 X 90.00 mm	73
1.006	25.55	E	BR50-059RP	3/4-16 X 2.750"	71	1.230	31.24	H	BR50-126RP	M22 X 1.5 X 114.30 mm	73
1.006	25.55	E	BR50-060LP	3/4-16 X 2.750"	71	1.230	31.24	H	BR50-073RP	1 1/8-16 X 3.500"	72
1.006	25.55	E	BR50-061RP	3/4-16 X 2.937"	71	1.230	31.24	H	BR50-074LP	1 1/8-16 X 3.500"	72
1.006	25.55	E	BR50-062LP	3/4-16 X 2.937"	71	1.230	31.24	H	BR50-092RP	1 1/8-16 X 4.500"	78
1.006	25.55	E	BR50-035RP	3/4-16 X 3.125"	66	1.230	31.24	H	BR50-093LP	1 1/8-16 X 4.500"	78
1.006	25.55	E	BR50-036LP	3/4-16 X 3.125"	66	1.232	31.29	H	BR50-113RP	M22 X 1.5 X 88.26 mm	83
1.006	25.55	E	BR50-065RP	3/4-16 X 3.125"	71	1.252	31.80	E	BR50-136RP	M22 X 1.5 X 88.14 mm	75
1.006	25.55	E	BR50-066LP	3/4-16 X 3.125"	71	1.252	31.80	E	BR50-080RP	M22 X 1.5 X 100.00 mm	74
1.006	25.55	E	BR50-067RP	3/4-16 X 3.156"	72	1.252	31.80	E	BR50-081RP	M22 X 1.5 X 113.00 mm	75
1.006	25.55	E	BR50-068LP	3/4-16 X 3.156"	72	1.252	31.80	E	BR50-023RP	1 1/8-16 X 2.455"	65
1.006	25.55	E	BR50-063RP	3/4-16 X 3.187"	71	1.252	31.80	E	BR50-024LP	1 1/8-16 X 2.455"	65
1.006	25.55	E	BR50-064LP	3/4-16 X 3.187"	71	1.252	31.80	E	BR50-025RP	1 1/8-16 X 2.625"	65
1.006	25.55	E	BR50-069RP	3/4-16 X 3.343"	72	1.252	31.80	E	BR50-026LP	1 1/8-16 X 2.625"	65



DIÁMETRO DE ESTRÍA (Ø)



Ø PUL.	Ø MM.	H/E	CÓDIGO	MEDIDA	PAG.	Ø PUL.	Ø MM.	H/E	CÓDIGO	MEDIDA	PAG.
1.252	31.80	E	BR50-027RP	1 1/8-16 X 3.000"	65	1.252	31.80	E	BR50-519LP	1 1/8-16 X 3.800"	100
1.252	31.80	E	BR50-028LP	1 1/8-16 X 3.000"	65	1.252	31.80	E	BR50-504RP	1 1/8-16 X 3.812"	97
1.252	31.80	E	BR50-029RP	1 1/8-16 X 3.470"	65	1.252	31.80	E	BR50-505LP	1 1/8-16 X 3.812"	97
1.252	31.80	E	BR50-030LP	1 1/8-16 X 3.470"	65	1.252	31.80	E	BR50-522RP	1 1/8-16 X 4.000"	98
1.252	31.80	E	BR50-520RP	1 1/8-16 X 3.562"	97	1.252	31.80	E	BR50-523LP	1 1/8-16 X 4.000"	98
1.252	31.80	E	BR50-521LP	1 1/8-16 X 3.562"	97	1.252	31.80	E	BR50-147RP	1 1/8-16 X 4.500"	66
1.252	31.80	E	BR50-502RP	1 1/8-16 X 3.625"	97	1.252	31.80	E	BR50-151LP	1 1/8-16 X 4.500"	66
1.252	31.80	E	BR50-503LP	1 1/8-16 X 3.625"	97	1.252	31.80	E	BR50-508RP	1 1/8-16 X 4.500"	98
1.252	31.80	E	BR50-510RP	1 1/8-16 X 3.625"	98	1.252	31.80	E	BR50-509LP	1 1/8-16 X 4.500"	98
1.252	31.80	E	BR50-511LP	1 1/8-16 X 3.625"	98	1.252	31.80	E	BR50-524RP	1 1/8-16 X 4.500"	99
1.252	31.80	E	BR50-031RP	1 1/8-16 X 3.750"	66	1.252	31.80	E	BR50-525LP	1 1/8-16 X 4.500"	99
1.252	31.80	E	BR50-032LP	1 1/8-16 X 3.750"	66	1.256	31.90	E	BR50-500RP	1 1/8-16 X 3.594"	96
1.252	31.80	E	BR50-512RP	1 1/8-16 X 3.750"	98	1.256	31.90	E	BR50-501LP	1 1/8-16 X 3.594"	96
1.252	31.80	E	BR50-513LP	1 1/8-16 X 3.750"	98	1.258	31.95	E	BR50-506RP	1 1/8-16 X 4.000"	97
1.252	31.80	E	BR50-518RP	1 1/8-16 X 3.800"	100	1.258	31.95	E	BR50-507LP	1 1/8-16 X 4.000"	97



XL

El Ø de estría se especifica en su medida máxima con una tolerancia hacia abajo de .007" (.18 mm)

H - Hombro E - Estría

www.automotricesplascencia.com



Conmutador: 5710.9565, Nextel: 4606.2805



PRODUCTOS AUTOMOTRICES

GMI &

CHRYSLER

PRODUCTOS AUTOMOTRICES

PRODUCTOS AUTOMOTRICES



BR10-001RP	BR20-007RP	PAVONADO	Grado 8
-------------------	-------------------	----------	---------

Autos Rueda Delantera / Trasera
 Año: 62/74
 Aplicación: Automóvil Todos, Chevelle, Chevy

Autos Rueda Trasera
 Año: 60/72
 Aplicación: Covair

Camionetas Rueda Delantera
 Año: 67/74
 Aplicación: Camioneta C10 USA

Camionetas Rueda Trasera
 Año: 63/74
 Aplicación: Camioneta C10 USA

Tuerca que usa: TA10-100RG

Dorman: 610-186
Otros 1: 1065 R / 2070 R
Otros 2: 11-065 / 22-070
Unidad de Empaque: 200 PIEZAS

BR10-002RP	PAVONADO	Grado 8
-------------------	----------	---------

Autos Rueda Delantera / Trasera
 Año: 36/56
 Aplicación: Autos Todos

Camionetas Rueda Delantera
 Año: 36/58
 Aplicación: Camioneta 1/2 Ton.

Camionetas Rueda Trasera
 Año: 36/58
 Aplicación: Camioneta C10 1963, Camioneta 1/2 Ton.

Tuerca que usa: TA10-100RG

Dorman: 610-024
Otros 1: 1030 R
Otros 2: 11-030
Unidad de Empaque: 200 PIEZAS

BR10-003RP	PAVONADO	Grado 8
-------------------	----------	---------

Camiones Rueda Trasera
 Año: 46/50
 Aplicación: Camión Todos
Tuerca que usa: TA10-136RG

Otros 1: 1002 R
Otros 2: 11-002
Unidad de Empaque: 80 PIEZAS

BR10-004RP	PAVONADO	Grado 8
-------------------	----------	---------

Camiones Rueda Trasera
 Año: 51/53
 Aplicación: Camión Todos, Tambor Brida 15/16"
Tuerca que usa: TA10-136RG

Otros 1: 1003 R
Otros 2: 11-003
Unidad de Empaque: 80 PIEZAS



GENERAL MOTORS



BR10-066RP

PAVONADO

Grado 8

Camiones Rueda Trasera
Año: 51/53
Aplicación: Camión Brida 15/16"
Tuerca que usa: TA10-136RG

Otros 2: 11-013
Unidad de Empaque: 70 PIEZAS

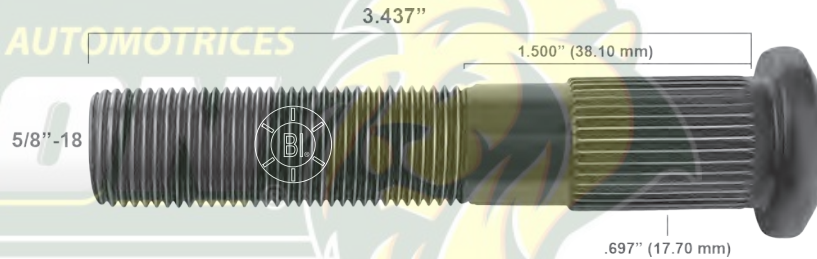

BR10-005RP

PAVONADO

Grado 8

Autos Rueda Delantera
Año: 65/77
Aplicación: Caprice Nacional 71/89, Impala 65/89, Chevelle, Autos Opel
Tuerca que usa: TA10-104RG / TA10-104RP

Dorman: 610-159
Otros 1: 1105 R
Otros 2: 11-105
Unidad de Empaque: 200 PIEZAS



BR10-006RP

PAVONADO

Grado 8

BR10-007LP

PAVONADO

Grado 8

Autos Rueda Delantera / Trasera
Año: 56/65
Aplicación: Opel, Chevy Nova, Impala, Chevelle

Dorman: 610-105
Otros 1: 1094 R / 1094 L
Otros 2: 11-094 / 11-095
Unidad de Empaque: 200 PIEZAS

Camionetas Rueda Delantera / Trasera
Año: 65/77
Aplicación: Camioneta C10 Nacional

Tuerca que usa: TA10-100RG / TA10-101LG



BR10-008RP

PAVONADO

Grado 8

Autos Rueda Delantera / Trasera
Año: 36/54
Aplicación: Automóvil Todos USA, Biscayne 57/61

Camionetas Rueda Trasera
Año: 36/62
Aplicación: Camioneta C10, Camioneta 1/2 Ton.

Camionetas Rueda Delantera
Año: 59/62
Aplicación: Camioneta C10, Camioneta 1/2 Ton.

Tuerca que usa: TA10-100RG
Dorman: 610-041
Otros 1: 1031 R
Otros 2: 11-031
Unidad de Empaque: 200 PIEZAS



2

El Ø de estría se especifica en su medida máxima con una tolerancia hacia abajo de .007" (.18 mm) ⚙ Existencia limitada ☆ Producto de alta rotación



BR10-009RP

PAVONADO

Grado 8

Autos Rueda Delantera

Año: 91/01

Aplicación: Camaro, Cavalier, Century, Cutlass, Sunfire, Z-24, Grand Prix, Malibu, Cadillac Catera

Autos Rueda Trasera

Año: 91/96

Aplicación: Cavalier, Century, Cutlass, Sunfire, Z-24, Grand Prix, Malibu, Grand AM 96/03

Camionetas Rueda Trasera

Año: 91/04

Aplicación: Trail Blazer, Aztec

Tuerca que usa: TA10-115RT / TA10-134RT

Dorman: 610-254

Otros 1: 1157 R

Otros 2: 11-157

Unidad de Empaque: 200 PIEZAS

Camionetas Rueda Delantera

Año: 91/01

Aplicación: Trail Blazer



BR10-067RP

PAVONADO

Grado 8

Autos Rueda Delantera

Año: 91/01

Aplicación: Camaro, Cavalier, Century, Cutlass, Sunfire, Z-24, Grand Prix, Malibu, Cadillac Catera

Autos Rueda Trasera

Año: 91/96

Aplicación: Cavalier, Century, Cutlass, Sunfire, Z-24, Grand Prix, Malibu, Grand AM 96/03

Camionetas Rueda Trasera

Año: 91/96

Aplicación: Trail Blazer, Aztec

Tuerca que usa: TA30-214RC / TA10-134RT

Dorman: 610-323

Otros 1: 1157A R

Otros 2: 29-323

Unidad de Empaque: 200 PIEZAS

Camionetas Rueda Delantera

Año: 91/01

Aplicación: Trail Blazer

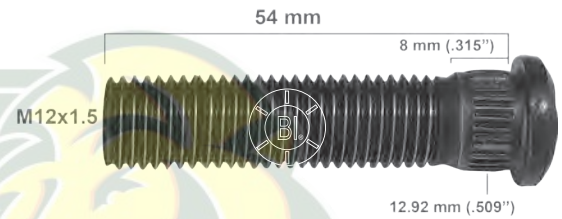

BR10-010RP

PAVONADO

Grado 8

Camionetas Rueda Trasera

Año: 71/96

Aplicación: Camioneta C-30 Doble Rodado

Tuerca que usa: TA60-410RG / TA60-434RP

BWP: M-1278

Batco: 13-2651

Otros 1: 1097A R

Otros 2: 11-197

Unidad de Empaque: 70 PIEZAS



BR10-011RP

PAVONADO

Grado 8

Camionetas Rueda Delantera

Año: 71/92

Aplicación: Camioneta C-30 Doble Rodado Nacional

Tuerca que usa: TA60-410RG / TA60-434RP

Otros 1: 1098 R

Otros 2: 11-098

Unidad de Empaque: 150 PIEZAS





GENERAL MOTORS



BR10-012RP

PAVONADO

Grado 8

Camionetas Rueda Trasera

Año: 71/97

Aplicación: Camioneta C-30 Doble Rodado

Tuerca que usa: TA60-410RG / TA60-434RP

BWP: M-1277

Otros 1: 1097 R

Otros 2: 11-097

Unidad de Empaque: 70 PIEZAS

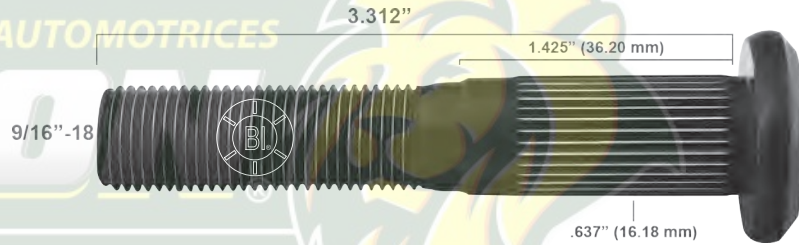

BR10-013RP

PAVONADO

Grado 8

Camionetas Rueda Trasera

Año: 63/70

Aplicación: Camioneta C-30 Doble Rodado

Tuerca que usa: TA10-104RG / TA10-104RP

Otros 1: 1053A R

Otros 2: 11-153

Unidad de Empaque: 100 PIEZAS

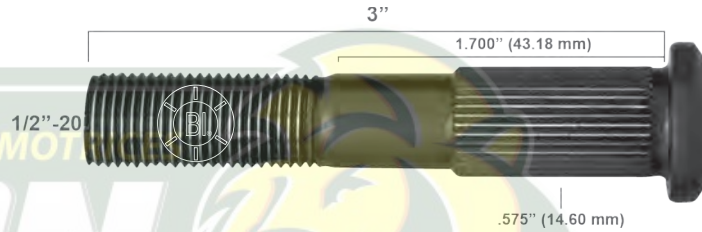

BR10-014RP

PAVONADO

Grado 8

Camionetas Rueda Trasera

Año: 63/70

Aplicación: Camioneta C-30 Doble Rodado

Tuerca que usa: TA10-104RG / TA10-104RP

Otros 1: 1053B R

Otros 2: 11-154

Unidad de Empaque: 80 PIEZAS



BR10-015RP

PAVONADO

Grado 8

Camionetas Rueda Delantera

Año: 67/70

Aplicación: Camioneta C-30 Doble Rodado Nacional

Tuerca que usa: TA10-104RG / TA10-104RP

Dorman: 610-293

Otros 1: 1119 R

Otros 2: 11-119

Unidad de Empaque: 200 PIEZAS



4

El Ø de estría se especifica en su medida máxima con una tolerancia hacia abajo de .007" (.18 mm) ⚙ Existencia limitada ☆ Producto de alta rotación

BR10-016RP PAVONADO Grado 8

Camionetas Rueda Delantera
 Año: 71/74
 Aplicación: Camioneta C-30 Rodado Sencillo Nacional
 Tuerca que usa: TA10-126RG / TA10-126RP

Dorman: 610-181
 Otros 1: 1100 R
 Otros 2: 11-100
 Unidad de Empaque: 150 PIEZAS



BR10-017RP PAVONADO Grado 8

Camionetas Rueda Trasera
 Año: 71/74
 Aplicación: Camioneta C-30 Rodado Sencillo
 Tuerca que usa: TA10-126RG / TA10-126RP

Otros 1: 1108 R
 Otros 2: 11-108
 Unidad de Empaque: 80 PIEZAS

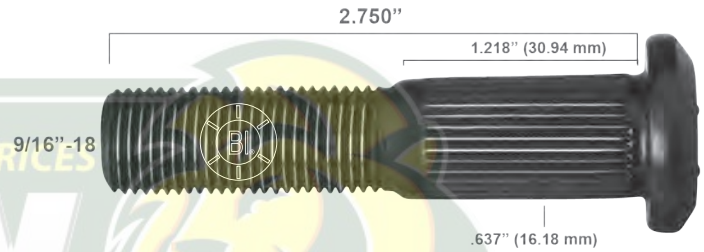

BR10-018RP PAVONADO Grado 8

Camionetas Rueda Trasera
 Año: 68/71
 Aplicación: Camioneta C-30 Rodado Sencillo
 Tuerca que usa: TA10-104RG / TA10-104RP

BWP: M-214
 Otros 1: 1107 R
 Otros 2: 11-107
 Unidad de Empaque: 100 PIEZAS



BR10-019RP PAVONADO Grado 8

Autos Rueda Trasera
 Año: 71/77
 Aplicación: Impala Nacional
 Tuerca que usa: TA10-102RG

Dorman: 610-103
 Otros 1: 1106 R
 Otros 2: 11-106
 Unidad de Empaque: 150 PIEZAS

Camionetas Rueda Trasera
 Año: 71/77
 Aplicación: Camioneta C10 Nacional
 Tuerca que usa: TA10-104RG / TA10-104RP





GENERAL MOTORS



BR10-020RP PAVONADO Grado 8

BR10-021LP PAVONADO Grado 8

3.750"

1.312" (33.32 mm)

5/8"-18

.672" (17.06 mm)

Camiones Rueda Trasera
Año: 92/98
Aplicación: Midibús Dina
Tuerca que usa: TA10-136RG

Camiones Rueda Trasera
Año: 90/96
Aplicación: Midibús Dina
Tuerca que usa: TA10-137LG

Otros 1: 1003E R / 1003E L
Otros 2: 11-033 / 11-034
Unidad de Empaque: 70 PIEZAS

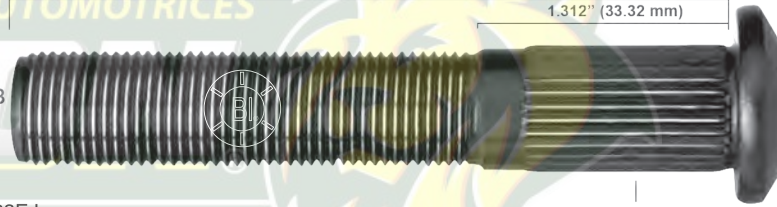

BR10-022RP PAVONADO Grado 8

Camiones Rueda Delantera
Año: 90/96
Aplicación: Midibús Chevrolet
Tuerca que usa: TA60-410RG / TA60-434RP

Otros 1: 1099A R
Otros 2: 11-199
Unidad de Empaque: 150 PIEZAS

9/16"-18

2.250"

.510" (12.95 mm)

.645" (16.38 mm)



BR10-023RP PAVONADO Grado 8

Camionetas Rueda Trasera
Año: 90/96
Aplicación: Suburban
Tuerca que usa: TA10-102RG

Camionetas Rueda Trasera
Año: 90/96
Aplicación: Pick Up
Tuerca que usa: TA10-104RG / TA10-104RP

Dorman: 610-138
Otros 1: 1120 R
Otros 2: 11-120
Unidad de Empaque: 200 PIEZAS

1/2"-20

1.500"

.312" (7.92 mm)

.535" (13.58 mm)



BR10-024RP PAVONADO Grado 8

Camionetas Rueda Trasera
Año: 92/96
Aplicación: Midibús Eje USA
Tuerca que usa: TA10-128RG / TA10-128RP

Dorman: 610-194
BWP: M-1279
Otros 1: 1158 R
Otros 2: 11-158
Unidad de Empaque: 70 PIEZAS

9/16"-18

3.625"

1.250" 31.75 mm

.625" (15.87 mm)

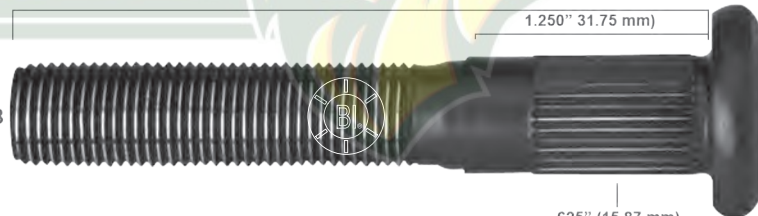



BR10-025RP

PAVONADO

Grado 8

Camionetas Rueda Trasera
 Año: 92/96
 Aplicación: Cheyenne
 Tuerca que usa: TA10-119RT / TA60-403RT

Dorman: 610-432
 Otros 1: 1159 R
 Otros 2: 11-159
 Unidad de Empaque: 150 PIEZAS

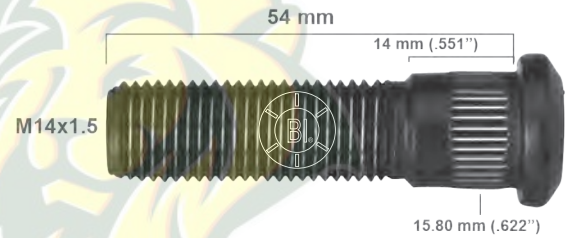

BR10-026RP

PAVONADO

Grado 8

Camionetas Rueda Delantera
 Año: 90/98
 Aplicación: Cheyenne
 Tuerca que usa: TA10-119RT / TA60-403RT

Dorman: 610-330
 Otros 1: 1160 R
 Otros 2: 11-160
 Unidad de Empaque: 150 PIEZAS

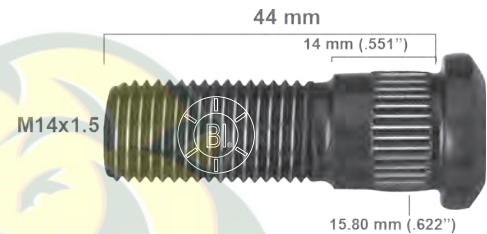

BR10-027RP

PAVONADO

Grado 8

Camionetas Rueda Delantera
 Año: 71/95
 Aplicación: Chevrolet Doble Rodado
 Tuerca que usa: TA60-410RG / TA60-434RP

Otros 1: 1098A R
 Otros 2: 11-198
 Unidad de Empaque: 100 PIEZAS



BR10-028RP

PAVONADO

Grado 8

Autos Rueda Trasera
 Año: 55/61
 Aplicación: Montecarlo, Caprice USA

Camionetas Rueda Trasera
 Año: 51/61
 Aplicación: Camioneta C10 1/2 Ton.

Tuerca que usa: TA10-100RG

Dorman: 610-024
 Otros 1: 1061 R
 Otros 2: 11-061
 Unidad de Empaque: 200 PIEZAS





GENERAL MOTORS



BR10-029RP

PAVONADO

Grado 8

Camionetas Rueda Trasera

Año: 66/70

Aplicación: Camioneta C-30 1 Ton. Rodado Sencillo

Tuerca que usa: TA10-104RG / TA10-104RP

Otros 1: 1029 R

Otros 2: 11-029

Unidad de Empaque: 150 PIEZAS

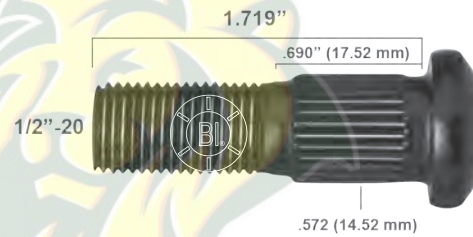

BR10-068RP

PAVONADO

Grado 8

 Nuevo

Camionetas Rueda Trasera

Año: 66/70

Aplicación: Camioneta C-30 1 Ton. Rodado Sencillo

Tuerca que usa: TA10-104RG / TA10-104RP

Otros 1: 1029 R

Otros 2: 11-029

Unidad de Empaque: 150 PIEZAS

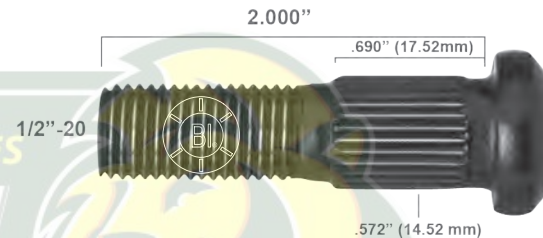

BR10-030RP

PAVONADO

Grado 8

Camionetas Rueda Delantera

Año: 46/66

Aplicación: Camioneta C-30,

Camioneta C-35 1 Ton. Doble Rodado

Tuerca que usa: TA10-104RG / TA10-104RP

Otros 1: 1032 R

Otros 2: 11-032

Unidad de Empaque: 200 PIEZAS



BR10-031RP

PAVONADO

Grado 8

Camionetas Rueda Trasera

Año: 92/96

Aplicación: Cheyenne, Suburban

Tuerca que usa: TA10-119RT / TA60-403RT

Dorman: 610-328

Otros 1: 1162 R

Otros 2: 11-162

Unidad de Empaque: 150 PIEZAS



8

El Ø de estría se especifica en su medida máxima con una tolerancia hacia abajo de .007" (.18 mm)  Existencia limitada  Producto de alta rotación

BR10-032RP PAVONADO Grado 8

Camionetas Rueda Delantera
 Año: 71/91
 Aplicación: Chevrolet Serie 300
 Tuerca que usa: TA60-410RG / TA60-434RP

Dorman: 610-182
 Otros 1: 1200 R
 Otros 2: 11-035
 Unidad de Empaque: 100 PIEZAS



BR10-033RP PAVONADO Grado 8

Camiones Rueda Trasera
 Año: 54/62
 Aplicación: Camión Tambor Brida 15/16"
 Tuerca que usa: TA10-136RG

BWP: M-101
 Otros 1: 1004 R
 Otros 2: 11-004
 Unidad de Empaque: 80 PIEZAS

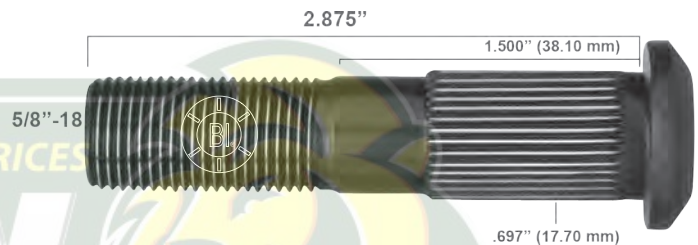

★ **BR10-034RP** PAVONADO Grado 8

Camiones Rueda Trasera
 Año: 92/98
 Aplicación: Minibús Eje USA
 Tuerca que usa: TA60-403RT

Dorman: 610-333
 Otros 1: 1161 R
 Otros 2: 11-161
 Unidad de Empaque: 70 PIEZAS



BR10-035RP PAVONADO Grado 8

Camionetas Rueda Trasera
 Año: 92/94
 Aplicación: Camioneta C-30
 Tuerca que usa: TA60-403RT

Dorman: 610-332
 Otros 1: 1170 R
 Otros 2: 11-163
 Unidad de Empaque: 100 PIEZAS





GENERAL MOTORS



BR10-036RP PAVONADO Grado 8

Camionetas Rueda Trasera
Año: 45/67
Aplicación: Camioneta C-30 1 Ton.
Rodado Sencillo, Brida 5/8"
Tuerca que usa: TA10-104RG / TA10-104RP

Otros 1: 1028 R
Otros 2: 11-028
Unidad de Empaque: 100 PIEZAS



★ **BR10-037RP** PAVONADO Grado 8

Camionetas Rueda Trasera
Año: 96/04
Aplicación: Chevrolet 5 Ton. Heavy Duty
Tuerca que usa: TA10-136RG

Otros 1: 1165 R
Otros 2: 11-168
Unidad de Empaque: 70 PIEZAS



BR10-038RP PAVONADO Grado 8

Camionetas Rueda Delantera
Año: 96/04
Aplicación: Chevrolet 5 Ton. Heavy Duty
Tuerca que usa: TA10-136RG

Otros 1: 1164 R
Otros 2: 11-169
Unidad de Empaque: 100 PIEZAS



★ **BR10-039RP** PAVONADO Grado 5

BR10-039RC CROMADO Grado 5

Autos Rueda Delantera / Trasera
Año: 96/04
Aplicación: Chevy Todos 96/12, Corsa, Astra, Zafira, Tigra, BMW, Mini Cooper 04, Tornado 03/13
Tuerca que usa: N/A

Otros 1: 1163 R
Otros 2: 11-165 / 11-265
HEXÁGONO 17 mm
Unidad de Empaque: 150 PIEZAS





BR10-069RP	PAVONADO	Grado 5	
BR10-069RC	CROMADO	Grado 5	Nuevo

Autos Rueda Delantera / Trasera

Año: 96/04

Aplicación: Chevy Todos 96/12, Corsa, Astra, Zafira, Tigra, Rin Magnesio

Tuerca que usa: N/A

Dorman: 610-367

Otros 1: 1201 R

Otros 2: 11-565 / 11-665

HEXÁGONO 17 mm

Unidad de Empaque: 150 PIEZAS



BR10-071RP	PAVONADO	Grado 5	
BR10-071RC	CROMADO	Grado 5	Nuevo

Autos Rueda Delantera

Aplicación: Renault Furgon Básica, Peugeot Parthan, Kangoo Base 04/10

Autos Rueda Trasera

Aplicación: Peugeot Parthan, Kangoo Base 04/10

Tuerca que usa: N/A

Otros 1: 4226 R

Otros 2: 11-174

HEXÁGONO 17 mm

Unidad de Empaque: 150 PIEZAS



BR10-074RP	PAVONADO	Grado 5	
BR10-074RC	CROMADO	Grado 5	Nuevo

Autos Rueda Delantera / Trasera

Año: 96/04

Aplicación: Chevy Todos, Corsa, Astra, Zafira, Tigra

Tuerca que usa: N/A

HEXÁGONO 17 mm

Unidad de Empaque: 150 PIEZAS



BR10-076RP	PAVONADO	Grado 5	
BR10-076RC	CROMADO	Grado 5	Nuevo

Autos Rueda Delantera / Trasera

Año: 96/04

Aplicación: Chevy Todos, Corsa, Astra, Zafira, Tigra

Tuerca que usa: N/A

Otros 1: 1199 R

Otros 2: 11-365

HEXÁGONO 17 mm

Unidad de Empaque: 150 PIEZAS





GENERAL MOTORS



BR10-040RP

PAVONADO

Grado 8

Camionetas Rueda Delantera / Trasera

Año: 99/04

Aplicación: Pick Up, Luv Doble Cabina, Luv 2.2 76/93

Tuerca que usa: TA10-143RG

Otros 2: 11-121

Unidad de Empaque: 200 PIEZAS



BR10-041RP

PAVONADO

Grado 8

Autos Rueda Delantera / Trasera

Año: 78/81

Aplicación: Chevrolet Caprice USA

Tuerca que usa: TA10-100RG

Otros 1: 1180 R

Otros 2: 11-036

Unidad de Empaque: 200 PIEZAS



BR10-042RP

PAVONADO

Grado 8

Camionetas Rueda Delantera / Trasera

Año: 67/70

Aplicación: Cheyenne USA, Chevrolet Pick Up, Camioneta C-30 Nacional

Tuerca que usa: TA10-104RG / TA10-104RP

Otros 1: 1172 R

Otros 2: 11-167

Unidad de Empaque: 200 PIEZAS



BR10-043RP

PAVONADO

Grado 8

Camiones Rueda Delantera

Año: 47/53

Aplicación: Chevrolet Camión

Tuerca que usa: TA10-136RG

Dorman: 610-076

Euclid: 5623

BWP: M-100

Otros 1: 1000 R

Otros 2: 11-000

Unidad de Empaque: 100 PIEZAS



BR10-044RP	PAVONADO	Grado 8
-------------------	----------	---------

Camiones Rueda Delantera
 Año: 54/70
 Aplicación: Chevrolet Camión
 Tuerca que usa: TA10-136RG

Otros 1: 1001 R
 Otros 2: 11-001
 Unidad de Empaque: 100 PIEZAS



BR10-045RP	BR30-051RP	PAVONADO	Grado 8
BR10-046LP	BR30-052LP	PAVONADO	Grado 8

Camiones Rueda Delantera
 Año: 56/66
 Aplicación: Chevrolet Camión Serie 60-70

Camiones Rueda Trasera
 Año: 56/66
 Aplicación: Chevrolet Camión Todos

Tuerca que usa: TA10-106RG / TA10-107LG

Dorman: 610-050 / 610-051
 Euclid: 4965 R / 4965 L
 BWP: M-74 / M-75
 Batco: 13-1102 R / 13-1102 L
 Otros 1: 1005 R / 1006 L
 3015 R / 3016 L
 Otros 2: 11-005 / 11-006
 33-015 / 33-016
 Unidad de Empaque: 50 PIEZAS

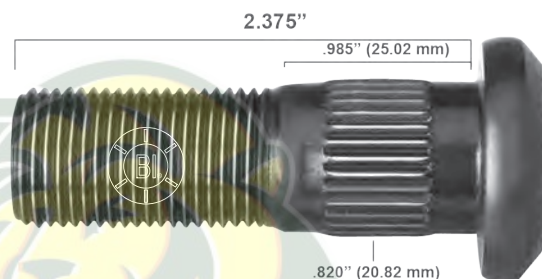

BR10-047RP	PAVONADO	Grado 8
BR10-048LP	PAVONADO	Grado 8

Camiones Rueda Trasera
 Año: 56/72
 Aplicación: Chevrolet Camión Serie 5-6-7-8 Disco
 Tuerca que usa: TA10-106RG / TA10-107LG

Dorman: 610-089 / 610-088
 BWP: M-78 / M-79
 Otros 1: 1007 R / 1008 L
 Otros 2: 11-007 / 11-008
 Unidad de Empaque: 50 PIEZAS



BR10-049RP	PAVONADO	Grado 8
-------------------	----------	---------

Camiones Rueda Trasera
 Año: 51/55
 Aplicación: Chevrolet Camión Serie 5-6-2,
 Tambor Brida 11/16"
 Tuerca que usa: TA10-136RG

Dorman: 610-049
 BWP: M-99
 Otros 1: 1027 R
 Otros 2: 11-027
 Unidad de Empaque: 70 PIEZAS





GENERAL MOTORS



BR10-050RP

PAVONADO

Grado 8

Camiones Rueda Delantera
Año: 99/04
Aplicación: Kodiak 32,000 Lbs.
Tuerca que usa: TA60-442RP

Euclid: 11704
Otros 1: 1009 R
Otros 2: 11-009
Unidad de Empaque: 50 PIEZAS

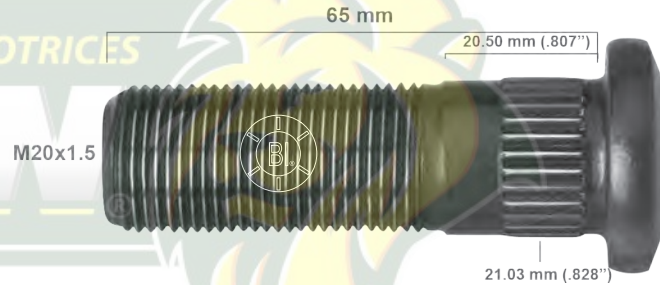

BR10-051RP

PAVONADO

Grado 8

Camiones Rueda Trasera
Año: 99/04
Aplicación: Kodiak 32,000 Lbs.
Tuerca que usa: TA60-442RP

Euclid: 11705
Otros 1: 1010 R
Otros 2: 11-010
Unidad de Empaque: 50 PIEZAS

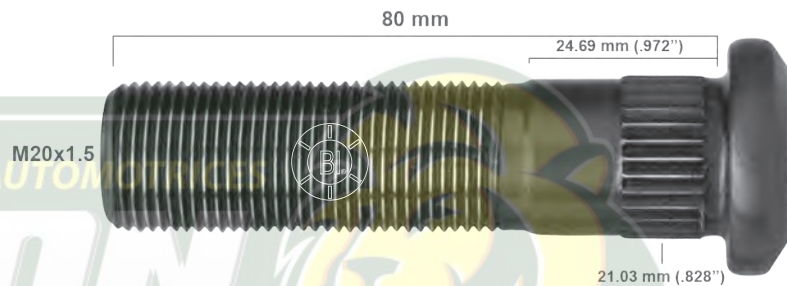

★ BR10-052RP

PAVONADO

Grado 8

Camionetas Rueda Delantera / Trasera
Año: 99/04
Aplicación: Cheyenne, Suburban, Equinox 00/05,
Camioneta 3 Ton.
Tuerca que usa: TA10-119RT / TA60-403RT (3 Ton.)

Dorman: 610-428
Otros 1: 1171 R
Otros 2: 11-172
Unidad de Empaque: 100 PIEZAS



BR10-078RP

PAVONADO

Grado 8

Camionetas Rueda Delantera
Año: 99/04
Aplicación: Cheyenne,
Suburban, Camioneta 3 Ton.,
Chevrolet 3500 00/04
Tuerca que usa: TA10-119RT /
TA60-403RT (3 Ton.)
Otros 2: 11-176
Unidad de Empaque: 100 PIEZAS

Camionetas Rueda Trasera
Año: 99/04
Aplicación: Cheyenne, Suburban,
Camioneta 3 Ton.



BR10-053RP PAVONADO Grado 8

Camionetas Rueda Delantera / Trasera
 Año: 99/04
 Aplicación: Custom 1500, Avalanche
 Tuerca que usa: TA10-119RT

Otros 1: 1169 R
 Otros 2: 11-173
 Unidad de Empaque: 100 PIEZAS



★ **BR10-054RP** PAVONADO Grado 8

Camionetas Rueda Delantera / Trasera
 Año: 94/04
 Aplicación: Tracker
 Tuerca que usa: TA10-114RT

Dorman: 610-336
 Otros 1: 1173 R
 Otros 2: 11-166
 Unidad de Empaque: 200 PIEZAS



BR10-079RP PAVONADO Grado 8

Camionetas Rueda Delantera / Trasera
 Año: 94/04
 Aplicación: Tracker
 Tuerca que usa: TA10-114RT

Dorman: 610-402
 Otros 2: 11-266
 Unidad de Empaque: 200 PIEZAS



BR10-055RP PAVONADO Grado 8

Camionetas Rueda Trasera
 Año: 02/04
 Aplicación: Chevrolet 3500 Doble Rodado
 Tuerca que usa: TA60-443RP

Dorman: 610-436
 Otros 1: 1168 R
 Otros 2: 11-171
 Unidad de Empaque: 70 PIEZAS





GENERAL MOTORS



BR10-056RP

PAVONADO

Grado 8

Camionetas Rueda Trasera

Año: 02/04

Aplicación: Chevrolet 3500 Doble Rodado, Chevrolet 3500 02/03

Tuerca que usa: TA60-443RP

Otros 2: 11-177

Unidad de Empaque: 50 PIEZAS



BR10-057RP

PAVONADO

Grado 8

Camiones Rueda Trasera

Año: 60/65

Aplicación: Camión Serie 50-60

Tuerca que usa: TA60-414RG

Dorman: 610-158

Euclid: 8962 / 5683

BWP: M-3956 / M-159

Batco: 13-2007 / 13-2002

Otros 1: 1025 R

Otros 2: 11-025

Unidad de Empaque: 70 PIEZAS

11/16"-16

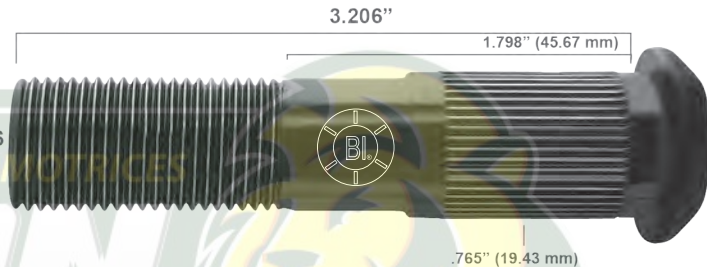

BR10-058RP

PAVONADO

Grado 8

Camiones Rueda Delantera

Año: 60/65

Aplicación: Camión Serie 50-60

Tuerca que usa: TA60-414RG

Dorman: 610-147

Euclid: 5682

BWP: M-158

Batco: 13-2001

Otros 1: 1026 R

Otros 2: 11-026

Unidad de Empaque: 70 PIEZAS

11/16"-16

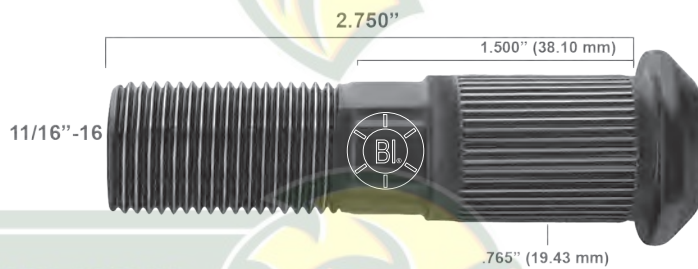

BR10-059RP

PAVONADO

Grado 8

Camionetas Rueda Trasera

Año: 88/99

Aplicación: Pick up GMC 88/97, Pick up 1500 (1/2 Ton. 2WD, 4WD), Pick Up 2500 (3/4 Ton. 2WD, 4WD)

Tuerca que usa: TA10-119RT / TA10-123RT

Dorman: 610-325

Otros 1: 1178 R

Otros 2: 29-325

Unidad de Empaque: 150 PIEZAS



BR10-060RP

PAVONADO

Grado 8

Camiones Rueda Delantera

Aplicación: Rotor Delantero Integral Microbús C-35
Doble Rodado 91/92, Camioneta C-35 75/90,
Microbús Chevrolet C-35 99/01
Tuerca que usa: TA10-128RG / TA10-128RP

Otros 1: 1099AE R**Otros 2:** 29-007**Unidad de Empaque:** 100 PIEZAS

BR10-061RP

PAVONADO

Grado 8

Autos Rueda Delantera / Trasera**Año:** 04/06**Aplicación:** Pontiac Matiz, Suzuki 92/03**Tuerca que usa:** TA60-420RT**Dorman:** 610-334**Otros 1:** 1202 R**Otros 2:** 29-334**Unidad de Empaque:** 200 PIEZAS

BR10-062RP

PAVONADO

Grado 8

Camionetas Rueda Delantera / Trasera**Año:** 02/06**Aplicación:** Chevrolet S-10**Tuerca que usa:** TA10-115RT**Dorman:** 610-486**Otros 1:** 1194 R**Otros 2:** 11-012**Unidad de Empaque:** 200 PIEZAS

BR10-063RP

PAVONADO

Grado 8

Camionetas Rueda Delantera

Aplicación: Camioneta C10, Camioneta C20,
Suburban GM

Tuerca que usa: TA10-104RG / TA10-104RP**Dorman:** 610-174**Otros 1:** 2184 R**Otros 2:** 29-287**Unidad de Empaque:** 150 PIEZAS



GENERAL MOTORS



BR10-064RP

PAVONADO

Grado 8

 Nuevo

Autos Rueda Delantera / Trasera

Año: 10/12

Aplicación: Cavalier 92/05, Corvette, Corvette Grand Sport ZR1, Cruze, Cruze LT/LTZ, GM 79/09, Impala LT/LS, Malibu LT/LTZ, Montecarlo 92/05, Pontiac G5/G6 08/09

Tuerca que usa: TA10-143RG / TA10-115RT / TA10-134RT / TA10-145RT

Dorman: 610-254

Otros 1: 1187 R

Unidad de Empaque: 150 PIEZAS



Camionetas Rueda Delantera / Trasera

Año: 08/09

Aplicación: Hummer, Trail Blazer, Uplander

BR10-065RP

PAVONADO

Grado 8

 Nuevo

Autos Rueda Trasera

Aplicación: Cadillac Luxury 09/12, Cadillac XTS 10/12, Camaro LT/LS/SS 06/12, Malibu LS/LT 11/13

Tuerca que usa: TA10-119RT / TA30-266RC

Dorman: 610-434

Unidad de Empaque: 100 PIEZAS

M14x1.5

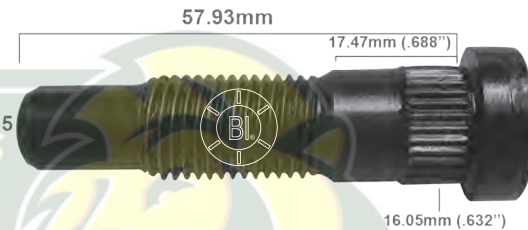

Camionetas Rueda Trasera

Año: 01/12

Aplicación: Acadia 09/12, Avalanche LS/LT 06/12, Equinox LS/LT 10/12, Escalade ESV/EXT/Luxury 05/10, GMC Sierra 1500, Silverado 1500, Suburban 07/12, Tahoe, Traverse 10/12, Yukon 1500

PRODUCTOS AUTOMOTRICES

LEON





BR20-001RP	PAVONADO	Grado 8
BR20-002LP	PAVONADO	Grado 8

Camionetas Rueda Trasera

Año: 72/96

Aplicación: Camioneta D-300, Camioneta P-300

Tuerca que usa: TA60-412RG / TA60-413LG

Dorman: 610-215 / -

Otros 1: 2112 R / 2112 L

Otros 2: 22-112 / 22-212

Unidad de Empaque: 70 PIEZAS

5/8"-18

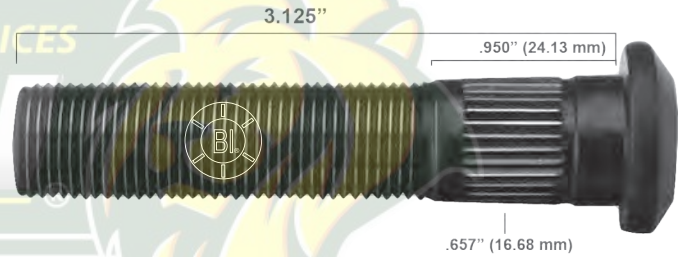

BR20-003RP	PAVONADO	Grado 8
BR20-004LP	PAVONADO	Grado 8

Autos Rueda Trasera

Año: 65/82

Aplicación: Valiant, Dart, LeBaron

Camionetas Rueda Trasera

Año: 69/89

Aplicación: Camioneta D-100 1/2 Ton.

Tuerca que usa: TA10-102RG /

TA10-103LG

Dorman: 610-103 / 610-104

Otros 1: 2068 R / 2069 L

Otros 2: 22-068 / 22-069

Unidad de Empaque: 200 PIEZAS

1/2"-20



BR20-005RP	PAVONADO	Grado 8
------------	----------	---------

Autos Rueda Delantera

Año: 85/96

Aplicación: LeBaron, New Yorker, Phantom, Neon, Spirit, Shadow

Tuerca que usa: TA10-115RT

Dorman: 610-285 / 610-474

Otros 1: 2157 R

Otros 2: 22-157

Unidad de Empaque: 200 PIEZAS

M12x1.5



BR20-006RP	PAVONADO	Grado 8
------------	----------	---------

Autos Rueda Delantera

Año: 73/75

Aplicación: Coronet, Charger, Monaco, Freno Disco

Camionetas Rueda Delantera

Año: 72/96

Aplicación: Pick Up, Camioneta D-100 1/2 Ton.

Tuerca que usa: TA10-102RG

Dorman: 610-148 / 610-256

Otros 1: 2116 R / 3120 R

Otros 2: 22-116 / 33-120

Unidad de Empaque: 150 PIEZAS

1/2"-20





CHRYSLER



BR20-007RP

BR10-001RP

PAVONADO

Grado 8

Autos Rueda Delantera
Año: 65/77
Aplicación: Valiant, Dart, LeBaron
Tuerca que usa: TA10-100RG

Dorman: 610-186
Otros 1: 2070 R / 1065 R
Otros 2: 22-070 / 11-065
Unidad de Empaque: 200 PIEZAS

PRODUCTOS AUTOMOTRICES

LEON



BR20-008LP

PAVONADO

Grado 8

Autos Rueda Delantera
Año: 65/77
Aplicación: Valiant, Dart, LeBaron
Tuerca que usa: TA10-101LG

Dorman: 610-099
Otros 1: 2071 L
Otros 2: 22-071
Unidad de Empaque: 200 PIEZAS

PRODUCTOS AUTOMOTRICES

LEON



BR20-009RP

PAVONADO

Grado 8

Autos Rueda Trasera
Año: 87/95
Aplicación: LeBaron, New Yorker, Shadow, Spirit, Phantom
Tuerca que usa: TA10-115RT

Dorman: 610-239
Otros 1: 2156 R
Otros 2: 22-156
Unidad de Empaque: 200 PIEZAS

PRODUCTOS AUTOMOTRICES

LEON



BR20-010RP

PAVONADO

Grado 8

Autos Rueda Delantera
Año: 82/88
Aplicación: Línea K, Phantom, LeBaron, New Yorker
Tuerca que usa: TA10-115RT

Dorman: 610-262 / 610-249
Otros 1: 1188 R / 2155 R
Otros 2: 29-262 / 22-155
Unidad de Empaque: 200 PIEZAS

PRODUCTOS AUTOMOTRICES

LEON





BR20-011RP	PAVONADO	Grado 8
-------------------	----------	---------

Autos Rueda Delantera
Año: 82/88
Aplicación: Línea K, Phantom, LeBaron, New Yorker
Tuerca que usa: TA10-115RT

Otros 2: 22-176
Unidad de Empaque: 200 PIEZAS

BR20-012RP	BR30-018RP	PAVONADO	Grado 8
-------------------	-------------------	----------	---------

Autos Rueda Delantera
Año: 72/86
Aplicación: Valiant, Plymouth
Tuerca que usa: TA10-102RG

Dorman: 610-151
Otros 1: 2113 R / 3121 R
Otros 2: 22-113 / 33-121
Unidad de Empaque: 150 PIEZAS

BR20-013RP	PAVONADO	Grado 8
-------------------	----------	---------

Autos Rueda Delantera
Año: 70/72
Aplicación: Dart, Valiant, Freno de Disco
Tuerca que usa: TA10-100RG

Otros 1: 2114 R
Otros 2: 22-114
Unidad de Empaque: 200 PIEZAS

BR20-014RP	PAVONADO	Grado 8
-------------------	----------	---------

Autos Rueda Delantera
Año: 73/77
Aplicación: Dart, Valiant, Freno de Disco, Barracuda
Tuerca que usa: TA10-102RG

Dorman: 610-039
Otros 1: 2115 R
Otros 2: 22-115
Unidad de Empaque: 150 PIEZAS





CHRYSLER



BR20-015RP	PAVONADO	Grado 8
BR20-016LP	PAVONADO	Grado 8

Autos Rueda Delantera

Año: 56/71

Aplicación: Plymouth, Chrysler De Soto 56/67

Tuerca que usa: TA10-102RG / TA10-103LG

Otros 1: 2056 R / 2057 L

Otros 2: 22-056 / 22-057

Unidad de Empaque: 150 PIEZAS

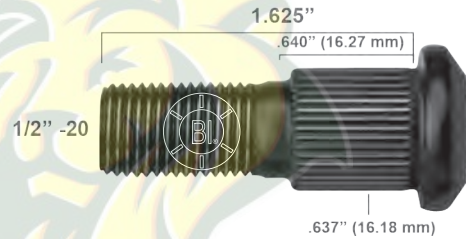

BR20-017RP	BR30-026RP	PAVONADO	Grado 8
BR20-018LP	BR30-027LP	PAVONADO	Grado 8

Camionetas Rueda Delantera

Año: 69/92

Aplicación: Camioneta D-300, Camioneta P-300 72/92

Tuerca que usa: TA10-116RG / TA10-117LG

Dorman: 610-213 / 610-205

Otros 1: 2080 R / 2081 L

3122 R / 3123 L

Otros 2: 22-080 / 22-081

33-122 / 33-123

Unidad de Empaque: 100 PIEZAS

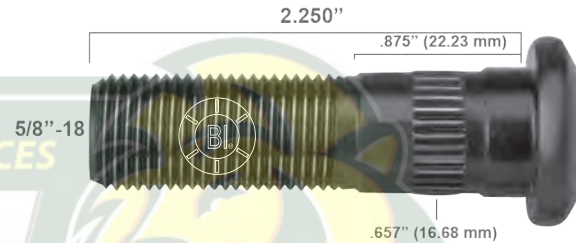

BR20-019RP	BR30-024RP	PAVONADO	Grado 8
BR20-020LP	BR30-025LP	PAVONADO	Grado 8

Camionetas Rueda Trasera

Año: 69/71

Aplicación: Camioneta D-300

Tuerca que usa: TA10-116RG / TA10-117LG

Dorman: 610-203 / 610-204

Otros 1: 2082 R / 2083 L

3110 R / 3111 L

Otros 2: 22-082 / 22-083

33-110 / 33-111

Unidad de Empaque: 100 PIEZAS



BR20-021RP	PAVONADO	Grado 8
BR20-022LP	PAVONADO	Grado 8

Camionetas Rueda Delantera

Año: 69/71

Aplicación: Camioneta D-100 1/2 Ton.

Tuerca que usa: TA10-102RG / TA10-103LG

Dorman: 610-234 / -

Otros 1: 2090 R / 2091 L

Otros 2: 22-090 / 22-091

Unidad de Empaque: 200 PIEZAS





BR20-023RP	PAVONADO	Grado 8
BR20-024LP	PAVONADO	Grado 8

Camionetas Rueda Trasera
 Año: 61/68
 Aplicación: Camioneta D-300 1 Ton.
 Tuerca que usa: TA10-116RG / TA10-117LG

Dorman: 610-086 / 610-087
 Otros 1: 2074 R / 2075 L
 Otros 2: 22-074 / 22-075
 Unidad de Empaque: 100 PIEZAS



BR20-025RP	PAVONADO	Grado 8
------------	----------	---------

Camionetas Rueda Delantera / Trasera
 Año: 72/95
 Aplicación: Camioneta D-300
 Tuerca que usa: TA10-116RG

Otros 1: 2117 R
 Otros 2: 22-117
 Unidad de Empaque: 100 PIEZAS



BR20-026RP	PAVONADO	Grado 8
------------	----------	---------

Autos Rueda Delantera
 Año: 76/77
 Aplicación: Coronet, Monaco, Ram Charger, Freno de Disco
 Tuerca que usa: TA10-102RG

Dorman: 610-172
 Otros 1: 2132 R / 4141 R
 Otros 2: 22-132 / 44-141
 Unidad de Empaque: 150 PIEZAS



BR20-027RP	PAVONADO	Grado 8
BR20-028LP	PAVONADO	Grado 8

Camionetas Rueda Delantera
 Año: 61/68
 Aplicación: Camioneta D-300
 Tuerca que usa: TA10-116RG / TA10-117LG

Dorman: 610-077 / -
 Otros 1: 2076 R / 2077 L
 Otros 2: 22-076 / 22-077
 Unidad de Empaque: 100 PIEZAS





CHRYSLER



BR20-029RP

PAVONADO

Grado 8

Camionetas Rueda Trasera

Año: 95/03

Aplicación: Ram 3500, Ram 4000 99/03

Tuerca que usa: TA60-410RG / TA60-436RP

Otros 1: 2119 R

Otros 2: 22-119 / 22-160

Unidad de Empaque: 100 PIEZAS

9/16"-18



BR20-030RP

PAVONADO

Grado 8

Camionetas Rueda Delantera

Año: 95/98

Aplicación: Ram 2500

Tuerca que usa: TA10-128RG / TA10-128RP / TA60-410RG / TA60-436RP

Dorman: 610-380

Otros 1: 2118 R

Otros 2: 22-118 / 22-161

Unidad de Empaque: 100 PIEZAS

9/16"-18



BR20-804RP

PAVONADO

Grado 8

Camionetas Rueda Delantera

Año: 99/04

Aplicación: Ram 4000

Tuerca que usa: TA10-128RG / TA10-128RP / TA60-410RG / TA60-436RP

Otros 1: 2182 R

Otros 2: 22-173

Unidad de Empaque: 100 PIEZAS

9/16"-18



BR20-031RP

PAVONADO

Grado 8

Camionetas Rueda Delantera

Año: 94/97

Aplicación: Ram 2500

Tuerca que usa: TA10-104RG / TA10-104RP

Dorman: 610-345

Otros 1: 2134 R

Otros 2: 22-134

Unidad de Empaque: 200 PIEZAS

1/2"-20





BR20-032RP

PAVONADO

Grado 8

Autos Rueda Trasera
 Año: 88/03
 Aplicación: Charger

Camionetas Rueda Trasera
 Año: 95/00
 Aplicación: Ram Pick Up 4x4,
 Pick up 1500, Pick up 2500 94/97

Tuerca que usa: TA10-104RG /
 TA10-104RP

Dorman: 610-174
Otros 1: 2120 R
Otros 2: 22-120
Unidad de Empaque: 150 PIEZAS

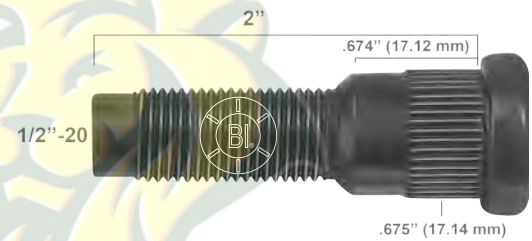

BR20-805RP

PAVONADO

Grado 8

Camionetas Rueda Delantera
 Año: 94/97
 Aplicación: Pick up 1500, Pick up 2500
 Tuerca que usa: TA10-104RG / TA10-104RP

Otros 1: 3197 R
Otros 2: 29-511
Unidad de Empaque: 150 PIEZAS



BR20-033RP

PAVONADO

Grado 8

Autos Rueda Delantera
 Año: 94/97
 Aplicación: Shadow, Neon, Spirit RT,
 Freno Disco
 Tuerca que usa: TA10-115RT

Dorman: 610-285 / 610-474
Otros 1: 2189 R
Otros 2: 22-138
Unidad de Empaque: 200 PIEZAS



BR20-034RP

PAVONADO

Grado 8

Autos Rueda Delantera
 Año: Todos
 Aplicación: PT Cruiser

Camionetas Rueda Trasera
 Año: 94/99
 Aplicación: Voyager

Tuerca que usa: TA10-115RT

Dorman: 610-253
Otros 2: 22-139 / 29-505
Unidad de Empaque: 200 PIEZAS





CHRYSLER



BR20-035RP	PAVONADO	Grado 8
BR20-036LP	PAVONADO	Grado 8



Autos Rueda Delantera

Año: 60/64

Aplicación: Valiant Duster, Volare, Dart, GTS

Tuerca que usa: TA10-100RG / TA10-101LG

Dorman: 610-024 / 610-082

Otros 1: 2092 R / 2093 L

Otros 2: 22-092 / 22-093

Unidad de Empaque: 200 PIEZAS

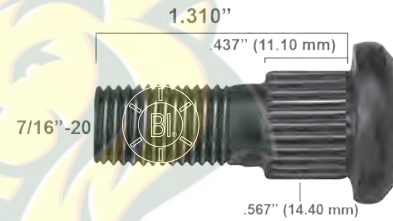

BR20-037RP	PAVONADO	Grado 8
BR20-038LP	PAVONADO	Grado 8

Autos Rueda Trasera

Año: 56/65

Aplicación: Dodge De Soto, Plymouth

Tuerca que usa: TA10-102RG / TA10-103LG

Dorman: 610-095 / 610-129

Otros 1: 2095 R / 2096 L

Otros 2: 22-095 / 22-096

Unidad de Empaque: 200 PIEZAS



BR20-039RP	PAVONADO	Grado 8
BR20-040LP	PAVONADO	Grado 8

Autos Rueda Delantera

Año: 69/72

Aplicación: Valiant Duster, Volare,

Barracuda, Freno de Disco

Tuerca que usa: TA10-100RG / TA10-101LG

Dorman: 610-130 / 610-131

Otros 1: 2063 R / 2064 L

Otros 2: 22-063 / 22-064

Unidad de Empaque: 150 PIEZAS



BR20-041RP	PAVONADO	Grado 8
------------	----------	---------

Autos Rueda Trasera

Año: 96/03

Aplicación: Stratus, Cirrus, Neon,

PT Cruiser, Spirit 91/95

Tuerca que usa: TA10-115RT

Dorman: 610-285 / 610-474

Otros 1: 2161 R

Otros 2: 22-140

Unidad de Empaque: 200 PIEZAS

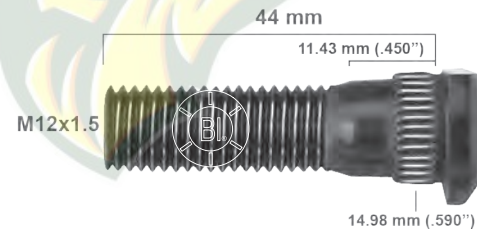



BR20-042RP

PAVONADO

Grado 8

Camionetas Rueda Delantera

Año: 94/04

Aplicación: Grand Cherokee, Liberty 02/04

Tuerca que usa: TA10-102RG

Dorman: 610-109

Otros 1: 2172 R

Otros 2: 22-165 / 22-167

Unidad de Empaque: 200 PIEZAS

Camionetas Rueda Trasera

Año: 02/04

Aplicación: Cherokee 4x4, Liberty

Tuerca que usa: TA10-104RG / TA10-104RP



BR20-043RP

PAVONADO

Grado 8

Autos Rueda Trasera

Año: 96/03

Aplicación: Neon, Isuzu Rodeo 4x4 96/98, Freno Tambor

Tuerca que usa: TA10-115RT

Dorman: 610-238

Otros 1: 2160 R

Otros 2: 22-163

Unidad de Empaque: 200 PIEZAS



BR20-044RP

PAVONADO

Grado 8

Camionetas Rueda Delantera

Año: 98/03

Aplicación: Durango 4x4

Tuerca que usa: TA10-102RG

Dorman: 610-395

Otros 1: 2181 R

Otros 2: 22-166

Unidad de Empaque: 150 PIEZAS



BR20-045RP

PAVONADO

Grado 8

Camionetas Rueda Trasera

Año: 98/01

Aplicación: Durango 4x4

Tuerca que usa: TA10-104RG / TA10-104RP

Dorman: 610-174

Otros 1: 2171 R

Otros 2: 22-137

Unidad de Empaque: 150 PIEZAS





CHRYSLER



BR20-046RP

PAVONADO

Grado 8

Camionetas Rueda Delantera

Año: 94/03

Aplicación: Jeep Wrangler 4x4

Tuerca que usa: TA10-104RG / TA10-104RP

Dorman: 610-234

Otros 1: 2180 R

Otros 2: 22-167 / 22-165

Unidad de Empaque: 200 PIEZAS



BR20-047RP

PAVONADO

Grado 8

Camionetas Rueda Trasera

Año: 94/03

Aplicación: Jeep Wrangler 4x4

Tuerca que usa: TA10-104RG / TA10-104RP

Dorman: 610-364

Otros 1: 4700 R

Otros 2: 22-168 / 29-566

Unidad de Empaque: 200 PIEZAS



BR20-048RP

PAVONADO

Grado 8

Autos Rueda Delantera / Trasera

Año: 94/03

Aplicación: Concorde, Intrepid,
New Yorker LH, 300M

Tuerca que usa: TA10-143RG

Dorman: 610-384

Otros 2: 22-164

Unidad de Empaque: 200 PIEZAS



BR20-049RP

PAVONADO

Grado 8

Camionetas Rueda Trasera

Año: 96/00

Aplicación: Ram Van 1500, Ram Van 2500

Tuerca que usa: TA10-102RG

Dorman: 610-103

Otros 1: 2177 R

Otros 2: 22-136

Unidad de Empaque: 200 PIEZAS





BR20-050RP	PAVONADO	Grado 8
-------------------	----------	---------

Camionetas Rueda Delantera
 Año: 96/00
 Aplicación: Ram Van 1500, Ram Van 2500
 Tuerca que usa: TA10-102RG

Dorman: 610-236
 Otros 1: 2163 R
 Otros 2: 22-135
 Unidad de Empaque: 200 PIEZAS



BR20-051RP	PAVONADO	Grado 8
-------------------	----------	---------

Camionetas Rueda Delantera / Trasera
 Año: 57/68
 Aplicación: Pick Up D-100 1/2 Ton.
 Tuerca que usa: TA10-102RG / TA10-103LG

Dorman: 610-036 / -
 Otros 1: 2066 R / 2067 L
 Otros 2: 22-066 / 22-067
 Unidad de Empaque: 200 PIEZAS



BR20-053RP	BR30-049RP	PAVONADO	Grado 8
-------------------	-------------------	----------	---------

Camionetas Rueda Delantera
 Año: 48/60
 Aplicación: Camioneta D-300
 Tuerca que usa: TA10-116RG / TA10-117LG

Dorman: 610-077 / -
 BWP: M-92 / M-93
 Otros 1: 2072 R / 2073 L
 3033 R / 3034 L
 Otros 2: 22-072 / 22-073
 33-033 / 33-034
 Unidad de Empaque: 100 PIEZAS



BR20-054LP	BR30-050LP	PAVONADO	Grado 8
-------------------	-------------------	----------	---------

BR20-055RP	PAVONADO	Grado 8
-------------------	----------	---------

Autos Rueda Trasera
 Año: 00/04
 Aplicación: Atos by Dodge
 Tuerca que usa: TA10-115RT / TA30-295RC

Otros 1: 2159 R
 Otros 2: 22-141
 Unidad de Empaque: 200 PIEZAS





CHRYSLER



BR20-056RP

PAVONADO

Grado 8

Autos Rueda Delantera
Año: 00/04
Aplicación: Atos by Dodge
Tuerca que usa: TA10-115RT / TA30-295RC

Dorman: 610-445
Otros 1: 2158 R
Otros 2: 22-142
Unidad de Empaque: 200 PIEZAS

PRODUCTOS AUTOMOTRICES

LEON



BR20-057RP

BR70-404RP

PAVONADO

Grado 8

Autos Rueda Trasera
Aplicación: Montero USA
Tuerca que usa: TA10-115RT

Dorman: 610-262
Unidad de Empaque: 200 PIEZAS

PRODUCTOS AUTOMOTRICES

LEON

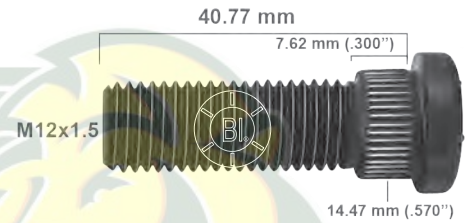

BR20-059RP

PAVONADO

Grado 8

Camionetas Rueda Trasera
Año: 00/05
Aplicación: Ram 3500, Ram 4000
Tuerca que usa: TA10-135RT / TA30-304RC

Dorman: 610-303
Otros 1: 2162 R
Otros 2: 33-127
Unidad de Empaque: 80 PIEZAS

PRODUCTOS AUTOMOTRICES

LEON



BR20-060RP

PAVONADO

Grado 8

Camionetas Rueda Trasera
Año: 98/00
Aplicación: Voyager
Tuerca que usa: TA10-115RT

Otros 1: 2166 R
Otros 2: 22-143
Unidad de Empaque: 200 PIEZAS

PRODUCTOS AUTOMOTRICES

LEON

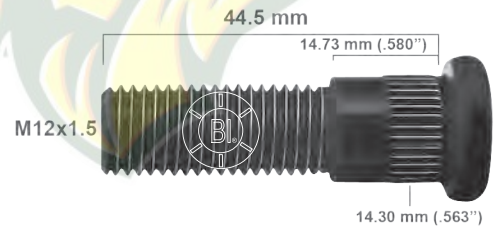



BR20-061RP	PAVONADO	Grado 8
-------------------	----------	---------

Camionetas Rueda Delantera
Año: 04
Aplicación: Liberty
Tuerca que usa: TA10-104RG / TA10-104RP

Otros 2: 29-026
Unidad de Empaque: 200 PIEZAS

★ **BR20-065RP** PAVONADO Grado 8

Camionetas Rueda Delantera
Año: 03
Aplicación: Pick Up 1500, Pick Up 2500, Pick Up 3500, Pick Up 4000

Otros 1: 2183 R
Otros 2: 22-175
Unidad de Empaque: 100 PIEZAS

Camionetas Rueda Trasera
Año: 03/05
Aplicación: Pick Up 1500, Pick Up 2500

Tuerca que usa: TA10-126RG / TA10-126RP

BR20-067RP	BR70-405RP	PAVONADO	Grado 8
-------------------	-------------------	----------	---------

Camionetas Rueda Delantera / Trasera
Año: Todos
Aplicación: Caliber, Patriot, Lancer 06/08, Eclipse 06/08, Outlander 06/08
Tuerca que usa: TA30-303RC

Dorman: 610-414
Otros 1: 2186 R
Otros 2: 29-029
Unidad de Empaque: 200 PIEZAS

BR20-068RP	PAVONADO	Grado 8
-------------------	----------	---------

Camionetas Rueda Delantera / Trasera
Año: 07/08
Aplicación: Dakota, Durango
Tuerca que usa: TA30-304RC

Otros 2: 29-030
Unidad de Empaque: 100 PIEZAS

BR20-069RP

PAVONADO

Grado 8

Autos Rueda Delantera / Trasera
Año: Todos

Aplicación: Attitude, Mazda 3, Mazda 3 Speed, Mazda 3S, Mazda 5, Mazda Grand Touring, Atos by Dodge 05/11, i10 by Dodge 07/12, Venture 00/08, Optra 00/05, Aveo 07/11, Verna 07/11

Tuerca que usa: TA30-303RC

Dorman: 610-410

Otros 1: 2185 R

Otros 2: 29-033

Unidad de Empaque: 200 PIEZAS

BR20-070RP

PAVONADO

Grado 8

Camionetas Rueda Delantera / Trasera
Año: 07/08

Aplicación: Grand Cherokee

Tuerca que usa: TA30-269RC

Dorman: 610-287

Otros 1: 2187 R

Otros 2: 29-036

Unidad de Empaque: 150 PIEZAS

BR20-071RP

PAVONADO

Grado 8

Camionetas Rueda Delantera / Trasera
Año: Todos

Aplicación: Nitro

Tuerca que usa: TA30-269RC

Otros 2: 29-037

Unidad de Empaque: 150 PIEZAS

BR20-072RP

PAVONADO

Grado 8

Autos Rueda Delantera
Año: Todos

Aplicación: Avenger

Tuerca que usa: TA30-303RC

Dorman: 610-445

Otros 1: 4614 R

Otros 2: 22-170

Unidad de Empaque: 200 PIEZAS



BR20-073RP PAVONADO Grado 8 Nuevo

Camionetas Rueda Delantera / Trasera
 Año: 11/12
 Aplicación: Grand Cherokee
 Tuerca que usa: TA30-287RC
 Unidad de Empaque: 150 PIEZAS

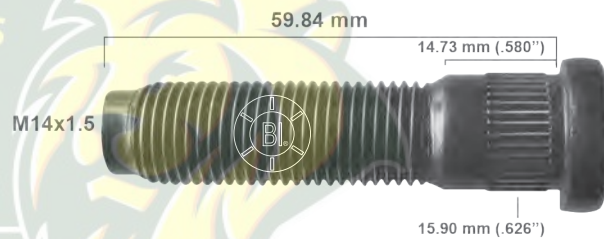

BR20-074RP PAVONADO Grado 8 Nuevo

Autos Rueda Delantera / Trasera
 Año: 06/12
 Aplicación: Charger, Charger RT/SE/SRT8, Chrysler 300
 SRT8/300 Limited 05/13, Challenger RT/SE/SRT8 08/13,
 Magnum RT/SE/SXT 05/08
 Tuerca que usa: TA30-288RC

Dorman: 610-502
 Unidad de Empaque: 150 PIEZAS



BR20-800RP PAVONADO Grado 8

Camionetas Rueda Trasera
 Año: 84/85
 Aplicación: Gran Caravan
 Tuerca que usa: TA10-115RT

Dorman: 610-253
 Otros 1: 2169 R
 Otros 2: 29-253
 Unidad de Empaque: 200 PIEZAS

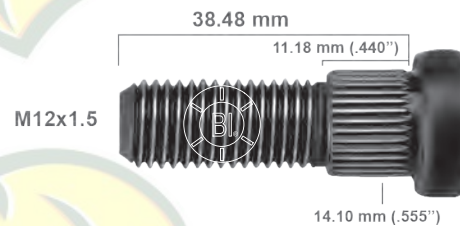

BR20-801RP PAVONADO Grado 8

Camionetas Rueda Delantera
 Año: 84/85
 Aplicación: Gran Caravan USA
 Tuerca que usa: TA10-143RG

Dorman: 610-285 / 610-474
 Otros 1: 2188 R
 Otros 2: 22-138
 Unidad de Empaque: 200 PIEZAS





CHRYSLER



BR20-802RP

PAVONADO

Grado 8

Camionetas Rueda Delantera

Año: 93/97

Aplicación: Grand Caravan, Voyager Rin 15 USA

Tuerca que usa: TA10-143RG

Dorman: 610-369

Otros 1: 2167 R

Otros 2: 29-369

Unidad de Empaque: 200 PIEZAS

PRODUCTOS AUTOMOTRICES

LEON

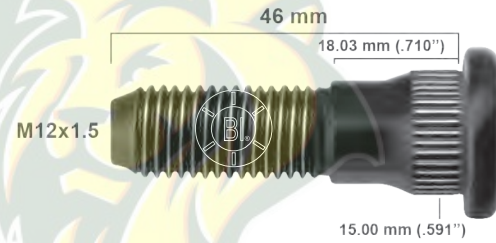

BR20-803RP

PAVONADO

Grado 8

Camionetas Rueda Delantera

Año: 90/92

Aplicación: Voyager, Town Country

Tuerca que usa: TA10-143RG

Dorman: 610-370

Otros 1: 2168 R

Otros 2: 22-162

Unidad de Empaque: 200 PIEZAS

PRODUCTOS AUTOMOTRICES

LEON





PRODUCTOS AUTOMOTRICES

FORD



NISSAN

PRODUCTOS AUTOMOTRICES

LEON



PRODUCTOS AUTOMOTRICES

LEON





BR30-001RP	PAVONADO	Grado 8
BR30-002LP	PAVONADO	Grado 8

Camionetas Rueda Delantera
 Año: 67/89
 Aplicación: Camioneta F-350 Freno de Disco
 Tuerca que usa: TA10-128RG / TA10-128RP / TA10-129LG

Dorman: 610-218 / -
Otros 1: 3124 R / 3124 L
Otros 2: 33-224 / 33-225
Unidad de Empaque: 150 PIEZAS



BR30-003RP	PAVONADO	Grado 8
------------	----------	---------

Autos Rueda Delantera
 Año: 73/89
 Aplicación: LTD, Grand Marquis
 Tuerca que usa: TA10-104RG / TA10-104RP

Dorman: 610-162
Otros 1: 3161 R
Otros 2: 33-161
Unidad de Empaque: 150 PIEZAS



BR30-004RP	PAVONADO	Grado 8
BR30-005LP	PAVONADO	Grado 8

Camionetas Rueda Trasera
 Año: 53/64
 Aplicación: Camioneta F-350 Doble Rodado
 Tuerca que usa: TA10-136RG / TA10-137LG

Dorman: 610-086 / 610-087
Otros 1: 3035 R / 3036 L
Otros 2: 33-035 / 33-036
Unidad de Empaque: 70 PIEZAS

5/8"-18

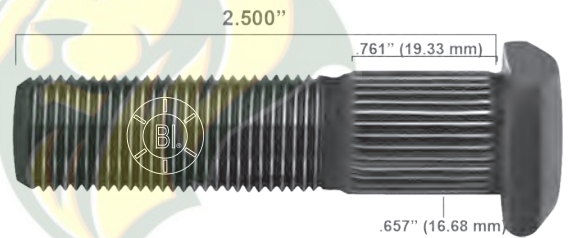

BR30-006RP	PAVONADO	Grado 8
------------	----------	---------

Autos Rueda Delantera
 Año: 74/77
 Aplicación: Mustang, Maverick, Fairmont 78/83
 Tuerca que usa: TA10-104RG / TA10-104RP

Dorman: 610-172
Otros 1: 3131 R
Otros 2: 33-131
Unidad de Empaque: 200 PIEZAS



BR30-007RP	PAVONADO	Grado 8
------------	----------	---------

Autos Rueda Delantera
 Año: 84/91
 Aplicación: Topaz, Taurus
 Tuerca que usa: TA10-115RT

Dorman: 610-306
Otros 1: 3163 R / 1192 R
Otros 2: 33-163 / 29-306
Unidad de Empaque: 200 PIEZAS





FORD



BR30-008RP	PAVONADO	Grado 8
BR30-009LP	PAVONADO	Grado 8

Camionetas Rueda Trasera
 Año: 67/96
Aplicación: Camioneta P-400, Camioneta F-350 Doble Rodado 70/96
Tuerca que usa: TA10-128RG / TA10-129LG, TA60-410RG / TA60-411LG

Dorman: 610-228 / 610-233
Euclid: 8959 R / 8959 L
BWP: M-1270 / M-1271
Otros 1: 3037 R / 3038 L
Otros 2: 33-037 / 33-038
Unidad de Empaque: 100 PIEZAS

9/16"-18



BR30-806RP	PAVONADO	Grado 8
BR30-807LP	PAVONADO	Grado 8

Camionetas Rueda Trasera
 Año: 67/96
Aplicación: Camioneta P-400, Camioneta F-350 Doble Rodado 70/96
Tuerca que usa: TA10-128RG / TA10-129LG, TA60-410RG / TA60-411LG

Otros 1: 3037E R / 3038E L
Otros 2: 33-041 / 33-042
Unidad de Empaque: 100 PIEZAS

9/16"-18



BR30-010RP	PAVONADO	Grado 8
------------	----------	---------

Autos Rueda Delantera
 Año: 65/73
Aplicación: Mustang, LTD, Maverick 70/73

Camionetas Rueda Delantera
 Año: 61/89
Aplicación: Camioneta F-100, Camioneta F-150

Tuerca que usa: TA10-104RG / TA10-104RP

Dorman: 610-085
Otros 1: 3162 R
Otros 2: 33-162
Unidad de Empaque: 200 PIEZAS

1/2"-20



BR30-011RP	BR40-007RP	PAVONADO	Grado 8
------------	------------	----------	---------

Autos Rueda Delantera
 Año: 39/73
Aplicación: Falcon, Maverick, Mustang Freno de Disco y Tambor

Autos Rueda Trasera
 Año: 39/83
Aplicación: Falcon, Maverick, Mustang, Grand Marquis, LTD

Camionetas Rueda Delantera
 Año: 39/77
Aplicación: Pick up F-100, Pick up F-150 1/2 Ton.

Tuerca que usa: TA10-104RG / TA10-104RP

Dorman: 610-220 / 610-178
Otros 1: 3058 R / 4130 R
Otros 2: 33-058 / 44-130
Unidad de Empaque: 200 PIEZAS

1/2"-20



BR30-809RP	PAVONADO	Grado 8
------------	----------	---------

Autos Rueda Delantera
 Año: 39/73
Aplicación: Falcon, Maverick, Mustang Freno de Disco y Tambor

Autos Rueda Trasera
 Año: 39/83
Aplicación: Falcon, Maverick, Mustang, Grand Marquis, LTD

Camionetas Rueda Delantera
 Año: 39/73
Aplicación: Pick up F-100, Pick up F-150 1/2 Ton.

Tuerca que usa: TA10-104RG / TA10-104RP

Otros 1: 3058E R
Otros 2: 33-137
Unidad de Empaque: 150 PIEZAS

1/2"-20



BR30-012RP PAVONADO Grado 8

Camionetas Rueda Delantera
 Año: 48/67
Aplicación: Camioneta F-250 3/4 Ton.,
 Camioneta F-350 1 Ton.
Tuerca que usa: TA10-104RG / TA10-104RP
Otros 1: 3062 R
Otros 2: 33-062
Unidad de Empaque: 200 PIEZAS

Camionetas Rueda Trasera
 Año: 64/75
Aplicación: Camioneta F-250 3/4 Ton.,
 Camioneta F-350 1 Ton.



BR30-013RP PAVONADO Grado 8

Autos Rueda Trasera
 Año: 84/89
Aplicación: Topaz, Taurus
Tuerca que usa: TA10-115RT

Dorman: 610-302
Otros 1: 3164 R
Otros 2: 33-164
Unidad de Empaque: 200 PIEZAS



BR30-014RP PAVONADO Grado 8

BR30-015LP PAVONADO Grado 8

Camionetas Rueda Delantera
 Año: 66/77
Aplicación: Camioneta F-350
Tuerca que usa: TA10-128RG / TA10-128RP / TA10-129LG

Otros 1: 3125 R / 3126 L
Otros 2: 33-125 / 33-126
Unidad de Empaque: 100 PIEZAS



BR30-016RP PAVONADO Grado 8

Autos Rueda Delantera
 Año: 73/77
Aplicación: Galaxie Freno de Disco
Dorman: 610-256 / 610-148
Otros 1: 3120 R / 2116 R
Otros 2: 33-120 / 22-116
Unidad de Empaque: 150 PIEZAS

Camionetas Rueda Delantera
 Año: 73/77
Aplicación: Camioneta F-100

Tuerca que usa: TA10-104RG / TA10-104RP



BR30-017RP PAVONADO Grado 8

Autos Rueda Delantera
 Año: 85/89
Aplicación: Thunderbird, Cougar
Tuerca que usa: TA10-104RG / TA10-104RP

Otros 1: 3165 R
Otros 2: 33-165
Unidad de Empaque: 200 PIEZAS





FORD



BR30-018RP	BR20-012RP	PAVONADO	Grado 8
------------	------------	----------	---------

Autos Rueda Delantera
 Año: 69/73
 Aplicación: Mustang Freno de Disco
 Tuerca que usa: TA10-104RG / TA10-104RP

Dorman: 610-151
Otros 1: 3121 R / 2113 R
Otros 2: 33-121 / 22-113
Unidad de Empaque: 150 PIEZAS

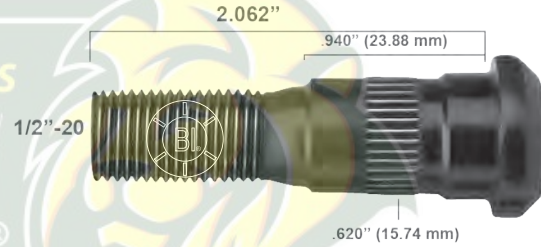

BR30-019RP	PAVONADO	Grado 8
BR30-020LP	PAVONADO	Grado 8

Camionetas Rueda Trasera
 Año: 68/89
 Aplicación: Camioneta F-350 Doble Rodado
 Tuerca que usa: TA10-128RG / TA10-129LG, TA60-410RG / TA60-411LG

Dorman: 610-216 / -
Otros 1: 3037A R / 3038A L
Otros 2: 33-237 / 33-238
Unidad de Empaque: 100 PIEZAS



★ BR30-021RP	PAVONADO	Grado 8
--------------	----------	---------

Camionetas Rueda Trasera
 Año: 91/98
 Aplicación: Midibús Super Duty, Camioneta F-350
 Tuerca que usa: TA60-432RP

Dorman: 610-303
Otros 1: 3127 R
Otros 2: 33-127
Unidad de Empaque: 70 PIEZAS



BR30-023RP	PAVONADO	Grado 8
------------	----------	---------

Autos Rueda Trasera
 Año: 85/94
 Aplicación: Thunderbird, Cougar

Tuerca que usa: TA10-104RG / TA10-104RP
Otros 1: 3166 R
Otros 2: 33-166
Unidad de Empaque: 150 PIEZAS



BR30-024RP	BR20-019RP	PAVONADO	Grado 8
BR30-025LP	BR20-020LP	PAVONADO	Grado 8

Camionetas Rueda Trasera
 Año: 65/66
 Aplicación: Camioneta F-350 Doble Rodado
 Tuerca que usa: TA10-136RG / TA10-137LG

Dorman: 610-203 / 610-204
Otros 1: 3110 R / 3111 L
2082 R / 2083 L
Otros 2: 33-110 / 33-111
22-082 / 22-083
Unidad de Empaque: 100 PIEZAS



BR30-026RP	BR20-017RP	PAVONADO	Grado 8	
	BR30-027LP	BR20-018LP	PAVONADO	Grado 8

Camionetas Rueda Delantera
 Año: 65/66
 Aplicación: Camioneta F-350
 Tuerca que usa: TA10-136RG / TA10-137LG

Dorman: 610-213 / 610-205
Otros 1: 3122 R / 3123 L / 2080 R / 2081 L
Otros 2: 33-122 / 33-123 / 22-080 / 22-081
Unidad de Empaque: 100 PIEZAS



BR30-028RP	PAVONADO	Grado 8
------------	----------	---------

Autos Rueda Delantera
 Año: 69/72
 Aplicación: Galaxie Freno de Disco
 Tuerca que usa: TA10-104RG / TA10-104RP

Dorman: 610-148
Otros 1: 3099 R
Otros 2: 33-099
Unidad de Empaque: 150 PIEZAS



BR30-029RP	PAVONADO	Grado 8
------------	----------	---------

Camionetas Rueda Delantera
 Año: 91/98
 Aplicación: Midibús, Super Duty
 Tuerca que usa: TA60-434RP

Dorman: 610-182
Otros 1: 3168 R
Otros 2: 29-182 / 33-168
Unidad de Empaque: 150 PIEZAS



BR30-030RP	PAVONADO	Grado 8
------------	----------	---------

Autos Rueda Trasera
 Año: 92/01
 Aplicación: Grand Marquis
 Tuerca que usa: TA10-104RG / TA10-104RP

Dorman: 610-368
Otros 1: 3169 R
Otros 2: 33-169
Unidad de Empaque: 150 PIEZAS



BR30-031RP	PAVONADO	Grado 8
------------	----------	---------

Autos Rueda Delantera
 Año: 92/97
 Aplicación: Grand Marquis
 Tuerca que usa: TA10-104RG / TA10-104RP

Otros 1: 3167 R
Otros 2: 33-167
Unidad de Empaque: 150 PIEZAS





FORD



BR30-032RP

PAVONADO

Grado 8

Camionetas Rueda Delantera
Año: 92/97
Aplicación: Camioneta F-350
Tuerca que usa: TA60-434RP

Dorman: 610-346
Otros 1: 3128 R
Otros 2: 33-128
Unidad de Empaque: 100 PIEZAS

PRODUCTOS AUTOMOTRICES
LEON

9/16"-18



BR30-033RP

PAVONADO

Grado 8

Autos Rueda Delantera
Año: 92/94
Aplicación: Topaz, Ghia 95/98
Tuerca que usa: TA10-115RT

Dorman: 610-342
Otros 1: 3170 R
Otros 2: 33-170
Unidad de Empaque: 200 PIEZAS

PRODUCTOS AUTOMOTRICES
LEON



BR30-034RP

PAVONADO

Grado 8

Autos Rueda Trasera
Año: 84/94
Aplicación: Topaz, Ghia 95/98
Tuerca que usa: TA10-115RT

Otros 1: 3180 R
Otros 2: 44-703
Unidad de Empaque: 200 PIEZAS

PRODUCTOS AUTOMOTRICES
LEON



BR30-035RP

PAVONADO

Grado 8

Camionetas Rueda Delantera / Trasera
Año: 92/97
Aplicación: Pick up F-150,
Pick up F-250
Tuerca que usa: TA10-104RG /
TA10-104RP

Dorman: 610-290
Otros 1: 3177 R
Otros 2: 29-511
Unidad de Empaque: 150 PIEZAS

PRODUCTOS AUTOMOTRICES
LEON

1/2"-20



BR30-036RP

PAVONADO

Grado 8

Camionetas Rueda Trasera
Año: 96/00
Aplicación: Expedition, Pick Up Lobo 96/98
Tuerca que usa: TA60-430RT

Dorman: 610-390
Otros 1: 3171 R
Otros 2: 33-171
Unidad de Empaque: 200 PIEZAS

PRODUCTOS AUTOMOTRICES
LEON



BR30-810RP PAVONADO Grado 8

Camionetas Rueda Delantera
 Año: 96/00
 Aplicación: Expedition 4x4
 Tuerca que usa: TA60-430RT

Dorman: 610-393
 Otros 1: 3205 R
 Otros 2: 33-155
 Unidad de Empaque: 150 PIEZAS



★ **BR30-037RP** PAVONADO Grado 8

Camionetas Rueda Delantera
 Año: 94/03
 Aplicación: Explorer, Pick Up Ranger 96/03
 Tuerca que usa: TA10-104RG / TA10-104RP

Dorman: 610-345
 Otros 2: 29-236 / 33-148
 Unidad de Empaque: 200 PIEZAS



★ **BR30-038RP** PAVONADO Grado 8

Autos Rueda Trasera
 Año: 00/03
 Aplicación: Mustang

Dorman: 610-260
 Otros 1: 3179 R
 Otros 2: 33-176
 Unidad de Empaque: 200 PIEZAS

Camionetas Rueda Trasera
 Año: 96/99
 Aplicación: Pick Up Ranger, Explorer

Tuerca que usa: TA10-104RG / TA10-104 RP



BR30-039RP PAVONADO Grado 8

Autos Rueda Delantera / Trasera
 Año: 96/98
 Aplicación: Contour, Mystique
 Tuerca que usa: TA10-143RG

Dorman: 610-340
 Otros 1: 3181 R / 3175 R
 Otros 2: 33-174 / 33-177
 Unidad de Empaque: 200 PIEZAS

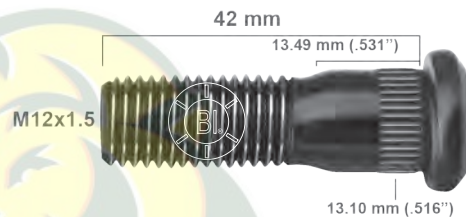

BR30-040RP PAVONADO Grado 8

Autos Rueda Delantera / Trasera
 Año: 94/98
 Aplicación: Escort GT
 Tuerca que usa: TA10-143RG

Otros 2: 33-181
 Unidad de Empaque: 200 PIEZAS





FORD



BR30-041RP

PAVONADO

Grado 8

Camionetas Rueda Delantera / Trasera
Año: 94/99
Aplicación: Explorer 4x4
Tuerca que usa: TA10-104RG / TA10-104RP

Dorman: 610-176
Otros 1: 3182 R
Otros 2: 22-169
Unidad de Empaque: 200 PIEZAS



BR30-042RP

PAVONADO

Grado 8

Autos Rueda Delantera
Año: 98/04
Aplicación: Fiesta Ikon, Focus, Ka 00/04, Ecosport Todos

Tuerca que usa: TA10-115RT

Dorman: 610-340
Otros 1: 3175 R
Otros 2: 33-177
Unidad de Empaque: 200 PIEZAS

Camionetas Rueda Delantera
Año: 98/03
Aplicación: Pick Up Courier



BR30-043RP

PAVONADO

Grado 8

Autos Rueda Trasera
Año: 98/04
Aplicación: Fiesta Ikon, Focus, Ka 00/04, Ecosport Todos

Tuerca que usa: TA10-115RT

Dorman: 610-270
Otros 1: 3174 R
Otros 2: 33-178
Unidad de Empaque: 200 PIEZAS

Camionetas Rueda Trasera
Año: 00/04
Aplicación: Pick Up Courier



BR30-044RP

PAVONADO

Grado 8

Autos Rueda Delantera
Año: 91/94
Aplicación: Cougar XR7, Thunderbird SC
Tuerca que usa: TA10-115RT

Dorman: 610-342
Otros 1: 3170 R
Otros 2: 33-182
Unidad de Empaque: 150 PIEZAS



BR30-045RP

PAVONADO

Grado 8

Autos Rueda Trasera
Año: 91/94
Aplicación: Cougar XR7, Thunderbird SC
Tuerca que usa: TA10-115RT

Otros 1: 3183 R
Otros 2: 33-180
Unidad de Empaque: 150 PIEZAS



BR30-046RP PAVONADO Grado 8

Autos Rueda Delantera
 Año: 95/03
 Aplicación: Mustang
 Tuerca que usa: TA10-104RG / TA10-104RP
 Otros 2: 33-138
 Unidad de Empaque: 150 PIEZAS



★ **BR30-047RP** PAVONADO Grado 8

Camionetas Rueda Trasera
 Año: 99/04
 Aplicación: Triton F-350, Triton F-450
 Tuerca que usa: TA60-431RT
 Dorman: 610-424 / 610-485
 Otros 1: 3173 R
 Otros 2: 33-173
 Unidad de Empaque: 100 PIEZAS

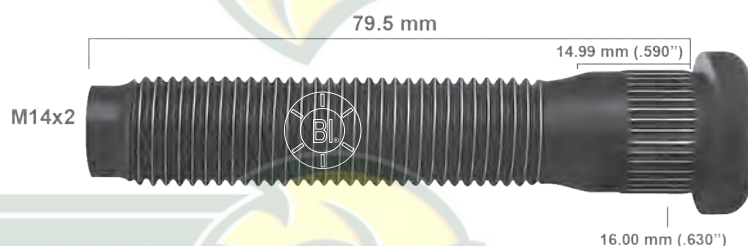

★ **BR30-048RP** PAVONADO Grado 8

Camionetas Rueda Delantera
 Año: 99/00
 Aplicación: Triton F-350, Triton F-450
 Tuerca que usa: TA60-409RG / TA60-431RT
 Dorman: 610-455
 Otros 1: 3172 R
 Otros 2: 33-172
 Unidad de Empaque: 100 PIEZAS



BR30-811RP PAVONADO Grado 8

Camionetas Rueda Delantera / Trasera
 Aplicación: Rotor especial
 Tuerca que usa: TA60-431RT
 Otros 2: 33-072
 Unidad de Empaque: 100 PIEZAS



BR30-049RP	BR20-053RP	PAVONADO	Grado 8
BR30-050LP	BR20-054LP	PAVONADO	Grado 8

Camionetas Rueda Trasera
 Año: 48/72
 Aplicación: Camioneta F-350
 Rodado Sencillo
 Tuerca que usa: TA10-136RG / TA10-137LG

Dorman: 610-077 / -
 BWP: M-92 / M-93
 Otros 1: 3033 R / 3034 L
 2072 R / 2073 L
 Otros 2: 33-033 / 33-034
 22-072 / 22-073
 Unidad de Empaque: 100 PIEZAS





FORD



BR30-051RP	BR10-045RP	PAVONADO	Grado 8
BR30-052LP	BR10-046LP	PAVONADO	Grado 8

Camiones Rueda Delantera
 Año: 53/63
 Aplicación: F-500, F-600
 Tuerca que usa: TA10-106RG / TA10-107LG

BWP: M-74 / M-75
Batco: 13-1102 R / 13-1102 L
Otros 1: 3015 R / 3016 L
 1005 R / 1006 L
Otros 2: 33-015 / 33-016
 11-005 / 11-006

Unidad de Empaque: 50 PIEZAS

Dorman: 610-050 / 610-051
Euclid: 4965 R / 4965 L

BR30-053RP	BR50-057RP	PAVONADO	Grado 8
BR30-054LP	BR50-058LP	PAVONADO	Grado 8

Camiones Rueda Trasera
 Año: 48/72
 Aplicación: F-700, F-800
 Tuerca que usa: CA00-001 (RP-RT)
 CA00-002 (LP-LT)

Batco: 13-1201 R / 13-1201 L
Otros 1: 3021 R / 3022 L
 8111N R / 8112N L
Otros 2: 33-021 / 33-022
 55-439 / 55-440

Unidad de Empaque: 50 PIEZAS

Dorman: 610-054 / 610-055
Euclid: 5718 R / 5718 L
BWP: M-84 / M-85

BR30-055RP	PAVONADO	Grado 8
BR30-056LP	PAVONADO	Grado 8

Camiones Rueda Delantera
 Año: 63/64
 Aplicación: F-500, F-600, F-700, F-800
 Tuerca que usa: TA10-106RG / TA10-107LG

Dorman: 610-225 / 610-226
Otros 1: 3039 R / 3040 L
Otros 2: 33-039 / 33-040

Unidad de Empaque: 50 PIEZAS

BR30-057RP	PAVONADO	Grado 8
BR30-058LP	PAVONADO	Grado 8

Camiones Rueda Trasera
 Año: 63/64
 Aplicación: F-600, F-700, F-800
 Tuerca que usa: CA00-001 (RP-RT)
 CA00-002 (LP-LT)

Otros 1: 3135 R / 3136 L
Otros 2: 33-135 / 33-136

Unidad de Empaque: 50 PIEZAS

BR30-059RP	PAVONADO	Grado 8
------------	----------	---------

Camionetas Rueda Delantera
 Año: 00/03
 Aplicación: Lobo 250 4x4 Harley Davidson
 Tuerca que usa: TA10-122RT / TA60-409RG

Camionetas Rueda Trasera
 Año: 00/04
 Aplicación: Lobo 250 4x4 Harley Davidson, Navigator
 Tuerca que usa: TA10-122RT / TA60-409RG / TA60-431RT

Otros 1: 3185 R
Otros 2: 33-151

Unidad de Empaque: 100 PIEZAS

BR30-060RP	PAVONADO	Grado 8
-------------------	----------	---------

Camionetas Rueda Delantera
 Año: 00/03
 Aplicación: Excursion, Navigator
 Tuerca que usa: TA10-122RT / TA60-409RG

Dorman: 610-496
 Otros 1: 3184 R
 Otros 2: 33-150
 Unidad de Empaque: 100 PIEZAS



BR30-061RP	PAVONADO	Grado 8
-------------------	----------	---------

Camionetas Rueda Delantera
 Año: 97/98
 Aplicación: F-350 Super Duty
 Tuerca que usa: TA10-128RG / TA10-128RP / TA60-434RP

Otros 1: 3186 R
 Otros 2: 33-272
 Unidad de Empaque: 100 PIEZAS



BR30-062RP	PAVONADO	Grado 8
-------------------	----------	---------

Camionetas Rueda Trasera
 Año: 97/98
 Aplicación: F-350 Super Duty
 Tuerca que usa: TA10-128RG / TA10-128RP / TA60-434RP

Otros 1: 3187 R
 Otros 2: 33-273
 Unidad de Empaque: 100 PIEZAS



BR30-063RP	PAVONADO	Grado 8
-------------------	----------	---------

Camionetas Rueda Delantera / Trasera
 Año: 95/99
 Aplicación: Windstar
 Tuerca que usa: TA10-143RG

Dorman: 610-387
 Otros 1: 3210 R
 Otros 2: 33-183
 Unidad de Empaque: 200 PIEZAS



BR30-064RP	PAVONADO	Grado 8
-------------------	----------	---------

Autos Rueda Delantera
 Año: 04
 Aplicación: Sable

Camionetas Rueda Delantera
 Año: 00/03
 Aplicación: Windstar

Tuerca que usa: TA10-143RG

Dorman: 610-416
 Otros 1: 3188 R
 Otros 2: 33-154
 Unidad de Empaque: 200 PIEZAS





FORD



BR30-065RP

PAVONADO

Grado 8

Camionetas Rueda Trasera
Año: 03/04
Aplicación: Windstar
Tuerca que usa: TA10-143RG

Dorman: 610-306
Otros 1: 3189 R
Otros 2: 33-146
Unidad de Empaque: 200 PIEZAS



BR30-066RP

PAVONADO

Grado 8

Nuevo

Camionetas Rueda Delantera / Trasera
Año: 07/13
Aplicación: Transit
Tuerca que usa: TA60-431RT
Unidad de Empaque: 200 PIEZAS



BR30-071RP

PAVONADO

Grado 8



BR30-072LP

PAVONADO

Grado 8

Camiones Rueda Trasera
Año: 32/64
Aplicación: Todos
Tuerca que usa: CA00-001 (RP-RT)
CA00-002 (LP-LT)

Otros 1: 3017 R / 3018 L
Otros 2: 33-017 / 33-018
Unidad de Empaque: 50 PIEZAS

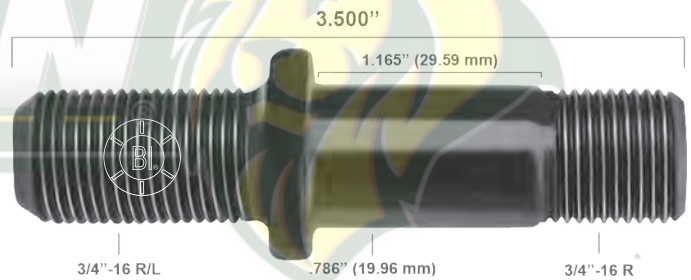

BR30-073RP

PAVONADO

Grado 8

Camionetas Rueda Delantera
Año: 01/04
Aplicación: Escape, Lincoln Continental 04/08
Tuerca que usa: TA10-143RG

Dorman: 610-365
Otros 1: 3204 R
Otros 2: 29-365
Unidad de Empaque: 200 PIEZAS

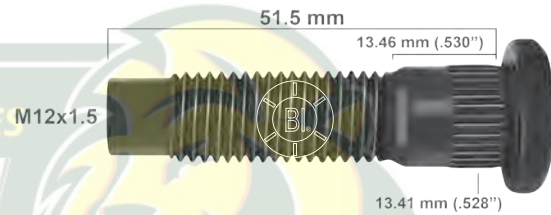

BR30-074RP

BR50-620RP

PAVONADO

Grado 8

Camionetas Rueda Delantera
Año: 03/05
Aplicación: Triton F-350, Triton F-450, Triton F-550,
Triton F-650
Tuerca que usa: TA60-448RT

Otros 1: 3191 R / 505 R
Otros 2: 33-372
Unidad de Empaque: 100 PIEZAS





BR30-075RP

PAVONADO

Grado 8

Camionetas Rueda Trasera
Año: 03/05
Aplicación: Triton F-350, Triton F-450,
 Triton F-550, Triton F-650
Tuerca que usa: TA60-448RT

Otros 1: 3192 R
Otros 2: 33-373
Unidad de Empaque: 100 PIEZAS



BR30-076RP

PAVONADO

Grado 8

Camionetas Rueda Delantera / Trasera
Año: 04/06
Aplicación: Lincoln Navigator
Tuerca que usa: TA10-132RT

Otros 2: 29-038
Unidad de Empaque: 100 PIEZAS



BR30-078RP

PAVONADO

Grado 8

Camionetas Rueda Delantera
Año: 96/99
Aplicación: Bronco, Ranger, Explorer
 4x4
Tuerca que usa: TA10-104RG /
 TA10-104RP

Dorman: 610-391
Otros 1: 3198 R
Otros 2: 33-065
Unidad de Empaque: 150 PIEZAS

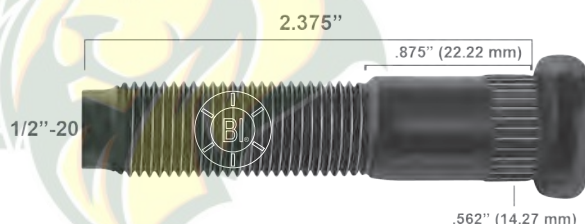

BR30-079RP

PAVONADO

Grado 8

Autos Rueda Delantera / Trasera
Año: Todos
Aplicación: Mondeo
Tuerca que usa: TA10-115RT

Dorman: 610-340
Otros 1: 3206 R
Otros 2: 33-174
Unidad de Empaque: 200 PIEZAS

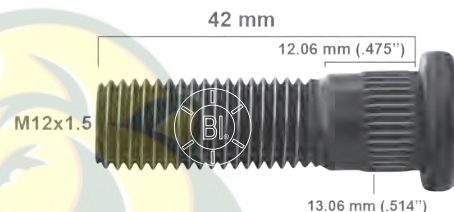

BR30-080RP

PAVONADO

Grado 8

Aplicación: Tornillo para Plato Freno Ford
Tuerca que usa: N/A

HEXÁGONO 3/4"
Unidad de Empaque: 200 PIEZAS





FORD



BR30-081RP

PAVONADO

Grado 5

Aplicación: Tornillo para Sensor de Frenos Ford
Tuerca que usa: N/A

HEXÁGONO 1/2"
Unidad de Empaque: 600 PIEZAS



BR30-082RP

PAVONADO

Grado 8

Camionetas Rueda Delantera
Aplicación: Camioneta F-150, Camioneta F-200
Tuerca que usa: TA10-104RG / TA10-104RP

Dorman: 610-109
Otros 2: 22-167
Unidad de Empaque: 200 PIEZAS



BR30-083RP

PAVONADO

Grado 8

Nuevo

Camionetas Rueda Trasera
Año: 04/07
Aplicación: Freestar

Tuerca que usa: TA10-104RG / TA10-104RP

Dorman: 610-514
Unidad de Empaque: 200 PIEZAS



BR30-084RP

PAVONADO

Grado 8

Nuevo

Autos Rueda Delantera / Trasera
Año: 03/12
Aplicación: Mazda 6, Fusion S/SE/Sport
09/12

Tuerca que usa: TA30-303RC
Dorman: 610-468
Unidad de Empaque: 200 PIEZAS

Camionetas Rueda Delantera / Trasera
Año: 07/12
Aplicación: CX-7 Sport/Grand Touring,
CX-9 Sport/Grand Touring



BR30-085RP

PAVONADO

Grado 8

Nuevo

Autos Rueda: Delantera / Trasera
Año: 00/06
Aplicación: Focus S/SE/SEL
Tuerca que usa: TA30-303RC

Dorman: 610-440
Unidad de Empaque: 200 PIEZAS



BR30-086RP	PAVONADO	Grado 8	 Nuevo
-------------------	----------	---------	---

Camionetas Rueda Delantera / Trasera
Año: 06/12
Aplicación: Expedition Eddie Bauer, Expedition King Ranch, Expedition Limited, Expedition XL/XLT, Camioneta F-150 FX2/FX4, Camioneta F-150 King Ranch, Camioneta F150 Lariat, Camioneta F-150 Platinum, Camioneta F150 XLT, Camioneta F-150 01/10,

Camioneta F-150 Harley Davidson 02/10, Lincoln Navigator 02/12

Tuerca que usa: TA10-122RT / TA60-409RG / TA60-431RT

Dorman: 610-442
Unidad de Empaque: 150 PIEZAS

M14 x 2



BR30-800RP	PAVONADO	Grado 8
-------------------	----------	---------

Camionetas Rueda Delantera
Año: 86/89
Aplicación: Aerostar USA
Tuerca que usa: TA10-104RG / TA10-104RP

Dorman: 610-176
Otros 1: 3194 R
Otros 2: 33-231
Unidad de Empaque: 200 PIEZAS



 BR30-801RP	PAVONADO	Grado 8
---	----------	---------

Autos Rueda Trasera
Año: 86/97
Aplicación: Escort, Torino, LTD

Camionetas Rueda Trasera
Año: 75/77
Aplicación: Pick Up Americana, Aerostar 76/93

Tuerca que usa: TA10-104RG / TA10-104RP

Dorman: 610-235
Otros 1: 3132 R
Otros 2: 29-510 / 33-132
Unidad de Empaque: 200 PIEZAS



BR30-802RP	PAVONADO	Grado 8
-------------------	----------	---------

Autos Rueda Delantera
Año: 76/93
Aplicación: Autos Lincoln, Mercury 76/91, Mustang 94
Tuerca que usa: TA10-104RG / TA10-104RP

Dorman: 610-252
Otros 1: 3208 R
Otros 2: 33-147
Unidad de Empaque: 200 PIEZAS



 BR30-803RP	PAVONADO	Grado 8
---	----------	---------

Autos Rueda Trasera
Año: 90/97
Aplicación: Escort, Torino, LTD, Mustang

Camionetas Rueda Delantera
Año: 90/97
Aplicación: Aerostar, Bronco II 90, Explorer 95/97

Camionetas Rueda Trasera
Año: 90/97
Aplicación: Pick Up Americana

Tuerca que usa: TA10-104RG / TA10-104RP

Dorman: 610-345
Otros 2: 33-148
Unidad de Empaque: 200 PIEZAS





FORD



BR30-804RP

PAVONADO

Grado 8

Autos Rueda Delantera
Año: 98/95
Aplicación: Original Extranjero

Autos Rueda Trasera
Año: 90/95
Aplicación: Original Extranjero

Tuerca que usa: TA10-143RG

Dorman: 610-369
Otros 1: 2167 R
Otros 2: 29-369 / 33-140
Unidad de Empaque: 200 PIEZAS



BR30-805RP

PAVONADO

Grado 8

Camionetas Rueda Delantera
Año: 90/97
Aplicación: Aerostar
Tuerca que usa: TA10-104RG / TA10-104RP

Dorman: 610-358
Otros 1: 3190 R
Otros 2: 29-358 / 33-149
Unidad de Empaque: 200 PIEZAS



BR30-808RP

PAVONADO

Grado 8

Camionetas Rueda Trasera
Año: 86/00
Aplicación: Ford Truck, Camioneta F-250
Tuerca que usa: TA10-128RG / TA10-128RP

Otros 2: 29-305
Unidad de Empaque: 150 PIEZAS

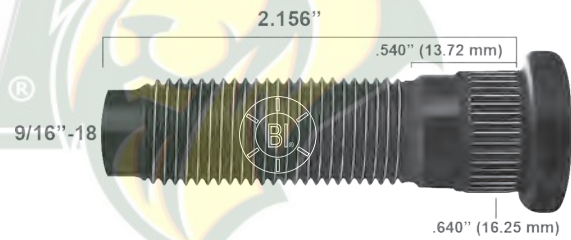

BR40-001RP	PAVONADO	Grado 8
-------------------	----------	---------

Autos Rueda Trasera
 Año: 79/89
 Aplicación: Sedan
 Tuerca que usa: TA10-114RT

Otros 1: 4159 R
 Otros 2: 44-159
 Unidad de Empaque: 200 PIEZAS



BR40-002RP	PAVONADO	Grado 8
-------------------	----------	---------

Camionetas Rueda Delantera / Trasera
 Año: 68/76
 Aplicación: Pick Up Datsun
 Tuerca que usa: TA10-100RG

Dorman: 610-025
 Otros 1: 4129 R
 Otros 2: 44-129
 Unidad de Empaque: 200 PIEZAS



BR40-003RP	PAVONADO	Grado 8
-------------------	----------	---------

Autos Rueda Delantera
 Año: 78/89
 Aplicación: Sedan
 Tuerca que usa: TA10-114RT

Otros 1: 4160 R
 Otros 2: 44-160
 Unidad de Empaque: 200 PIEZAS



BR40-004RP	PAVONADO	Grado 8
-------------------	----------	---------

Autos Rueda Delantera / Trasera
 Año: 62/78
 Aplicación: Sedan
 Tuerca que usa: TA10-100RG

Dorman: 610-099
 Otros 1: 4128 R
 Otros 2: 44-128
 Unidad de Empaque: 200 PIEZAS



 BR40-005RP	PAVONADO	Grado 8
---	----------	---------

<p>Autos Rueda Delantera / Trasera Año: 78/96 Aplicación: Maxima</p> <p>Camionetas Rueda Delantera Año: 78/96 Aplicación: Pick Up, Ichi Van 87/93</p>	<p>Camionetas Rueda Trasera Año: 78/96 Aplicación: Pick Up</p> <p>Tuerca que usa: TA10-114RT</p> <p>Otros 1: 4158 R Otros 2: 44-158 Unidad de Empaque: 200 PIEZAS</p>
---	--





NISSAN



BR40-032RP

PAVONADO

Grado 8

Autos Rueda Delantera / Trasera
Año: 78/96
Aplicación: Maxima

Camionetas Rueda Delantera
Año: 78/96
Aplicación: Pick Up, Ichi Van 87/93

Camionetas Rueda Trasera
Año: 78/96
Aplicación: Pick Up

Tuerca que usa: TA10-114RT
Otros 1: 4158E R
Otros 2: 44-258
Unidad de Empaque: 200 PIEZAS

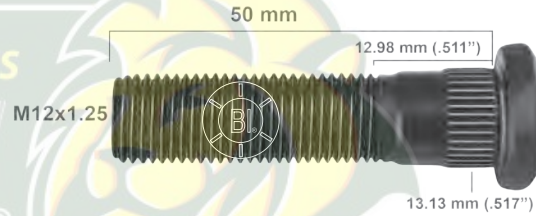

BR40-006RP

PAVONADO

Grado 8

Autos Rueda Delantera / Trasera
Año: 84/87
Aplicación: Tsuru
Tuerca que usa: TA10-114RT

Dorman: 610-396
Otros 1: 4161 R
Otros 2: 44-161
Unidad de Empaque: 200 PIEZAS



BR40-013RP

PAVONADO

Grado 8

Autos Rueda Delantera / Trasera
Año: 84/87
Aplicación: Tsuru
Tuerca que usa: TA10-114RT

Otros 1: 1182 R
Unidad de Empaque: 200 PIEZAS



BR40-007RP

BR30-011RP

PAVONADO

Grado 8

Autos Rueda Delantera
Año: 60/74
Aplicación: American Classic Javelin
Tuerca que usa: TA10-102RG

Dorman: 610-178 / 610-220
Otros 1: 4130 R / 3058 R
Otros 2: 44-130 / 33-058
Unidad de Empaque: 200 PIEZAS



BR40-008RP

PAVONADO

Grado 8

Autos Rueda Delantera / Trasera
Año: 92/99
Aplicación: Tsuru, Sentra, Lucino 95/99

Camionetas Rueda Delantera / Trasera
Año: 92/99
Aplicación: Murano, Urvan

Tuerca que usa: TA10-114RT

Dorman: 610-375
Otros 1: 4163 R
Otros 2: 44-163
Unidad de Empaque: 200 PIEZAS





BR40-009RP

PAVONADO

Grado 8

Autos Rueda Delantera / Trasera
Año: 92/99
Aplicación: Tsuru, Sentra, Lucino, Altima S/SL/SR 93/12, Maxima S/SV 94/12, Sentra SC/SR 09/12, Versa 1.6S/1.6SC 09/12, 300ZX 90/93, 370Z Touring 06/11

SS 04/10, Pathfinder LE/S/SV 09/12, Rogue S/SV 10/12, Titan LE PRO4X 04/10, Urvan 92/99, Xterra 05/10

Tuerca que usa: TA10-114RT

Dorman: 610-378

Otros 1: 4162 R

Otros 2: 44-162 / 29-001

Unidad de Empaque: 200 PIEZAS

Camionetas Rueda Delantera / Trasera
Año: 05/12
Aplicación: Frontier S/SV, Quest S/SL/SV, Armada SL/SV 04/12, Murano S/SL/

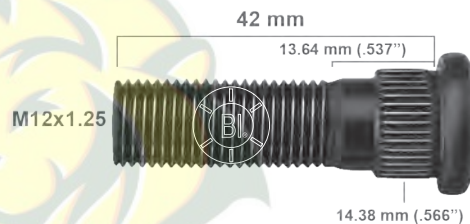

BR40-033RP

PAVONADO

Grado 8



Autos Rueda Delantera / Trasera
Año: 92/99
Aplicación: Tsuru, Sentra, Lucino, Altima S/SL/SR 93/12, Maxima S/SV 94/12, Sentra SC/SR 09/12, Versa 1.6S/1.6SC 09/12, 300ZX 90/93, 370Z Touring 06/11

Camionetas Rueda Delantera / Trasera
Año: 05/12

Aplicación: Frontier S/SV, Quest S/SL/SV, Armada SL/SV 04/12, Murano S/SL/SS 04/10, Pathfinder LE/S/SV 09/12, Rogue S/SV 10/12, Titan LE PRO4X 04/10, Urvan 92/99, Xterra 05/10

Tuerca que usa: TA10-114RT

Otros 2: 44-262

Unidad de Empaque: 200 PIEZAS



BR40-010RP

PAVONADO

Grado 8

Camionetas Rueda Trasera
Año: 97/04
Aplicación: Pathfinder, XTerra, X-Trail, Pick Up 94/04
Tuerca que usa: TA10-114RT

Otros 1: 4164 R

Otros 2: 44-164

Unidad de Empaque: 200 PIEZAS



BR40-011RP

PAVONADO

Grado 8

Camionetas Rueda Delantera
Año: 97/04
Aplicación: Pathfinder, XTerra, X-Trail, Pick Up 94/03
Tuerca que usa: TA10-114RT

Dorman: 610-240

Otros 1: 4174 R

Otros 2: 44-165

Unidad de Empaque: 200 PIEZAS



BR40-012RP

PAVONADO

Grado 8

Autos Rueda Delantera / Trasera
Año: 85/88
Aplicación: Maxima, Sentra 82/85 USA
Tuerca que usa: TA10-114RT

Dorman: 610-263

Otros 1: 4165 R

Otros 2: 44-171

Unidad de Empaque: 200 PIEZAS

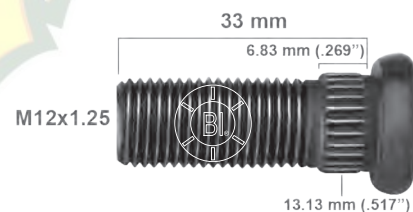



NISSAN



BR40-030RP	PAVONADO	Grado 5
BR40-030RC	CROMADO	Grado 5



Autos Rueda Delantera / Trasera
Año: 02/08
Aplicación: Platina
Tuerca que usa: N/A

Otros 1: 4170 R
Otros 2: 29-337
HEXÁGONO: 19 mm
Unidad de Empaque: 100 PIEZAS

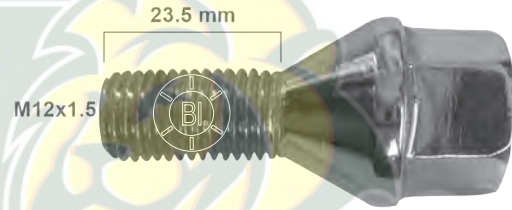

MONTAJES SERVICIO PESADO

1. SISTEMA RIN DESMONTABLE (ARTILLERÍA)

Montaje Rueda Trasera

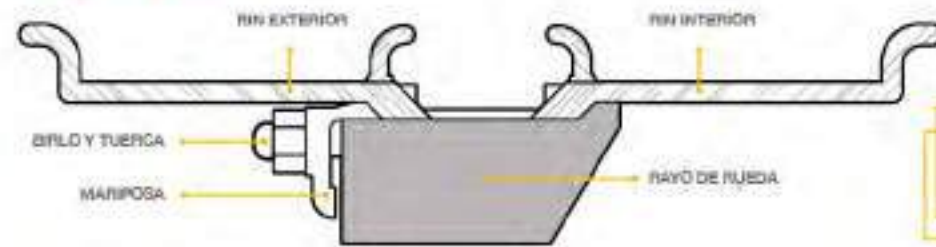

Montaje Rueda Delantera



Secuencia de Torque



DIÁMETRO	PASO	TORQUE SECO RECOMENDADO lbs-ft
5/8"	11	100 - 200 lbs-ft
3/4"	10	200 - 260 lbs-ft

2. SISTEMA CAPUCHÓN (CENTRADO EN BIRLOS)

Montaje Rueda Delantera



Montaje Rueda Trasera



Secuencia de Torque



MONTAJE
10 orificios 3/4" Asiento esférico
ROSCAS
3/4"-16 1/1/8"-16
TORQUE SECO RECOMENDADO lbs-ft
450 - 500 lbs-ft



3. SISTEMA UNIMONT (CENTRADO EN MAZA)

Montaje Rueda Delantera



Montaje Rueda Trasera



Secuencia de Torque

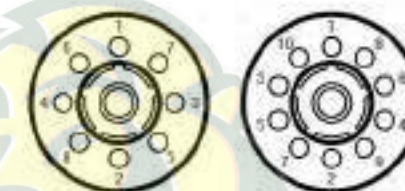

Para tuercas usadas añadir 2 gotas de aceite entre la campana frontal y el cuerpo del resalga.

MONTAJE

8 orificios de 275mm asiento plano

ROSCAS

M20 X 1.5

TORQUE CON ACEITE RECOMENDADO lbs-ft

280-330 lbs-ft

M22 X 1.5

450-500 lbs-ft

10 orificios de 335mm asiento plano

M22 X 1.5

450-500 lbs-ft

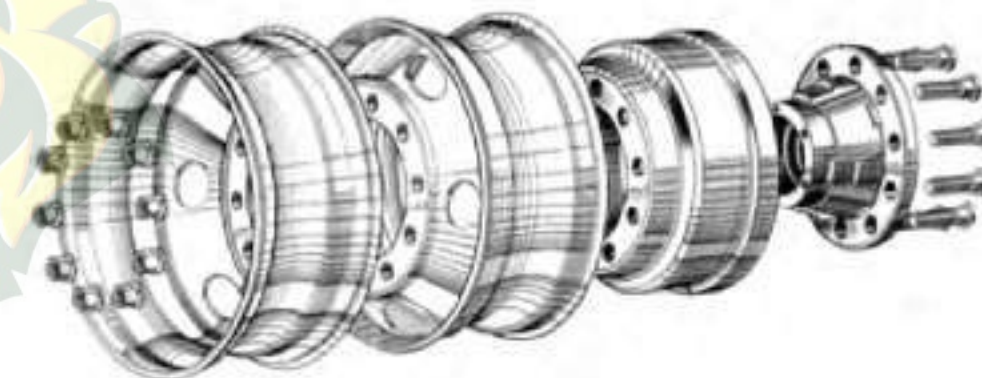



★ CA00-001RP / CA00-001RT	PAVONADO / TROPICALIZADO	Grado 8
★ CA00-002LP / CA00-002LT	PAVONADO / TROPICALIZADO	Grado 8

Aplicación: Budd 10708 / 43808 / 47698 / 3203403, Leland W-11, Gunité W-1038R, Meritor: R007895R / 1199-J-114, Navistar 101731-H1 / 41419 / 41419-V, Webb 107080 / 107082, Spicer 51-1005R, Mack 21AX-93, GMC 2201406 / 279672 / 3752790, Standard Forge 303100, Dodge 503550, Fruehauf 534766 / ACA-8587-1, Motor Wheel 84525, White B-4919X, Ford BB-1132

Dorman: 611-032 / 611-033
Euclid: 5549 R / 5549 L
7895 R / 7895 L

BWP: M-128 / M-129
M-3396 / M-3397

Batco: 13-3005 R / 13-3005 L
13-3032 R / 13-3032 L

Otros 1: 38N / 39N
38T / 39T

Otros 2: 23-301 / 23-302
23-001 / 23-002

Rosca Interior 3/4"-16

Unidad de Empaque: 40 PIEZAS

Budd 10709 / 43809 / 47699 / 3203404, Leland W-12, Gunité W-1038L, Meritor: R007895L / 1199-K-115, Navistar 101732-H1 / 41420 / 41420-V, Webb 107081 / 107083, Spicer 51-1005L, Mack 21AX-94, GMC 2201407 / 279673 / 3752789, Standard Forge 303101, Dodge 503551, Fruehauf 534767 / ACA-8587, Motor Wheel 84526, White B-4920X, Ford BB-1133



★ CA00-003RP / CA00-003RT	PAVONADO / TROPICALIZADO	Grado 8
★ CA00-004LP / CA00-004LT	PAVONADO / TROPICALIZADO	Grado 8

Otros 1: 38AN / 39AN
38AT / 39AT
Otros 2: 23-303 / 23-304
23-003 / 23-004
Rosca Interior 3/4"-16
Unidad de Empaque: 30 PIEZAS

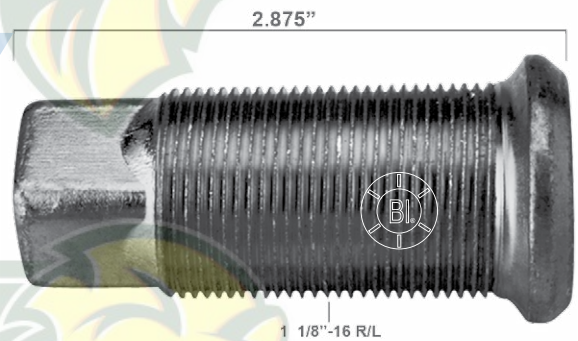

CA00-005RP / CA00-005RT	PAVONADO / TROPICALIZADO	Grado 8
CA00-006LP / CA00-006LT	PAVONADO / TROPICALIZADO	Grado 8

Dorman: 611-164 / 611-165
Euclid: 7897 R / 7897 L
BWP: M-132 / M-133
Batco: 13-3027 R / 13-3027 L
Otros 1: 38AE / 39AE
Otros 2: 23-321 / 23-322
23-021 / 23-022
Rosca Interior 3/4"-16
Unidad de Empaque: 30 PIEZAS

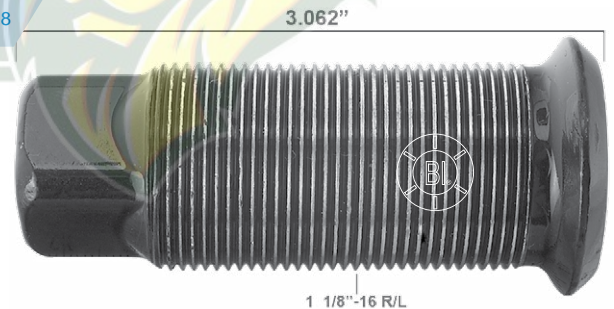



CA00-007RG	GALVANIZADO	Grado 8
CA00-008LG	GALVANIZADO	Grado 8

Dorman: 611-079 / 611-080
 Euclid: 5988 R / 5988 L
 5978 R / 5978 L
 BWP: M-2400 / M-2401
 Batco: 13-3026 R / 13-3026 L
 Otros 2: 23-023 / 23-024
 Rosca Interior 3/4"-16
 Unidad de Empaque: 20 PIEZAS

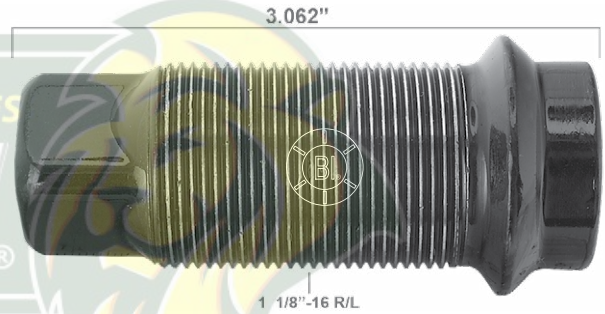

CA00-009RT	TROPICALIZADO	Grado 8
CA00-010LT	TROPICALIZADO	Grado 8

Aplicación: Capuchón Petrolero
 (SE VENDE SÓLO POR JUEGO)
 Tuerca que usa: TA10-179RT / TA10-180LT
 Otros 2: 23-005 / 23-006
 Rosca Interior 15/16"-12
 Unidad de Empaque: 20 PIEZAS



TA10-179RT	TROPICALIZADO	Grado 8
TA10-180LT	TROPICALIZADO	Grado 8

Rosca: 1 5/16"-12
 Hexágono: 1 3/4"
 Altura: 1 3/8"
 Otros 2: 16-061 / 16-062
 Unidad de Empaque: 20 PIEZAS



CA00-030RT	TROPICALIZADO	Grado 8
CA00-031LG	GALVANIZADO	Grado 8

Otros 2: 23-029 / 23-030
 Rosca Interior M16x1.5
 Unidad de Empaque: 50 PIEZAS





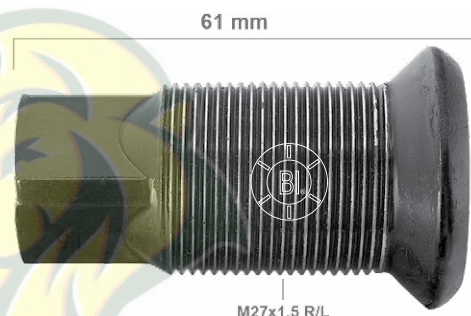

CA00-032RT	TROPICALIZADO	Grado 8
CA00-033LG	GALVANIZADO	Grado 8

Rosca Interior M18x1.5
Unidad de Empaque: 40 PIEZAS



 CA00-034RT	TROPICALIZADO	Grado 8
 CA00-035LG	GALVANIZADO	Grado 8

Rosca Interior M19x1.5
Unidad de Empaque: 40 PIEZAS



CA00-036RT	TROPICALIZADO	Grado 8
CA00-037LG	GALVANIZADO	Grado 8

Otros 1: 38NM / 39 NM
Otros 2: 23-025 / 23-026
Rosca Interior M20x1.5
Unidad de Empaque: 40 PIEZAS





BR50-001RP	PAVONADO	Grado 8
BR50-002LP	PAVONADO	Grado 8

Rueda Trasera
Año: 40/67
Aplicación: Camión Todos,
 Caja Remolque
Tuerca que usa:
 CA00-001 (RP-RT) /
 CA00-002 (LP-LT)

Euclid: 5556 R / 5556 L
BWP: M-48 / M-49
Batco: 13-1002 R / 13-1002 L
Otros 1: 2011 R / 2012 L
Otros 2: 22-011 / 22-012
Unidad de Empaque: 50 PIEZAS

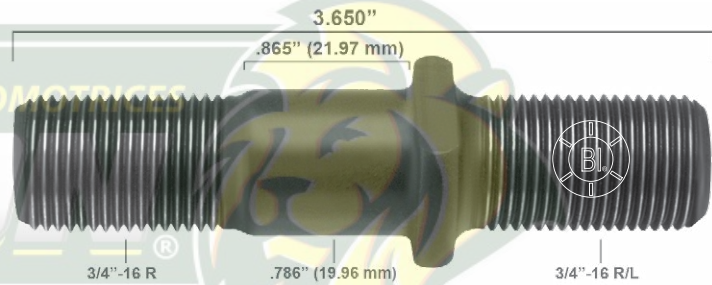

BR50-131RP	PAVONADO	Grado 8
BR50-132LP	PAVONADO	Grado 8

Rueda Trasera
Aplicación: Especial
Tuerca que usa: CA00-001 (RP-RT) /
 CA00-002 (LP-LT)

Euclid: 5559 R / 5559 L
BWP: M-50 / M-51
Batco: 13-1003 R / 13-1003 L
Otros 2: 29-580 / 29-581
Unidad de Empaque: 40 PIEZAS



BR50-003RP	PAVONADO	Grado 8
BR50-004LP	PAVONADO	Grado 8

Rueda Trasera
Aplicación: Eje Rockwell, Rin Aluminio
Tuerca que usa: CA00-003 (RP-RT) /
 CA00-004 (LP-LT)

Otros 1: 5105 R / 5106 L
Otros 2: 55-105 / 55-106
 29-015 / 29-016
Unidad de Empaque: 50 PIEZAS



BR50-005RP	PAVONADO	Grado 8
BR50-006LP	PAVONADO	Grado 8

Rueda Trasera
Aplicación: Autobús Maza
Tuerca que usa: CA00-001 (RP-RT) /
 CA00-002 (LP-LT)

Dorman: 610-044 / -
Euclid: 5561 R / 5561 L
BWP: M-52 / M-53
Batco: 13-1004 R / 13-1004 L
Otros 1: 5041 R / 5042 L
Otros 2: 55-041 / 55-042
Unidad de Empaque: 50 PIEZAS

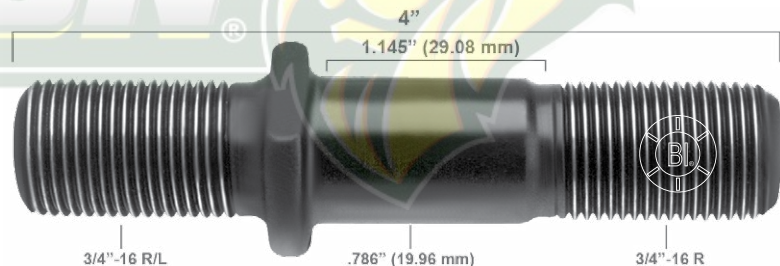



BR50-007RP	PAVONADO	Grado 8
BR50-008LP	PAVONADO	Grado 8

Rueda Trasera
Aplicación:
 Camión Todos,
 Caja Remolque, Rin Acero

Tuerca que usa:
 CA00-001 (RP-RT) /
 CA00-002 (LP-LT)

Euclid: 5551 R / 5551 L
BWP: M-56 / M-57
Batco: 13-1006 R /
 13-1006 L
Otros 1: 5047 R / 5048 L
Otros 2: 55-047 / 55-048
Unidad de Empaque:
 40 PIEZAS

BR50-009RP	PAVONADO	Grado 8
BR50-010LP	PAVONADO	Grado 8

Rueda Trasera
Aplicación:
 Camión Todos,
 Caja Remolque,
 Rin Aluminio

Tuerca que usa:
 CA00-001 (RP-RT) /
 CA00-002 (LP-LT)

Euclid: 5932 R / 5932 L
BWP: M-2402 / M-2403
Batco: 13-1038 R /
 13-1038 L
Otros 1: 5039 R / 5040 L
Otros 2: 55-039 / 55-040
Unidad de Empaque:
 40 PIEZAS

BR50-011RP	PAVONADO	Grado 8
BR50-012LP	PAVONADO	Grado 8

Rueda Trasera
Aplicación:
 Ramírez, Fruehauf,
 White Maza Autobús,
 Caja Remolque

Tuerca que usa:
 CA00-001 (RP-RT) /
 CA00-002 (LP-LT)

Euclid: 5553 R / 5553 L
BWP: M-60 / M-61
Batco: 13-1008 R /
 13-1008 L
Otros 1: 5045 R /
 5046 L
Otros 2: 55-045 /
 55-046
Unidad de Empaque:
 40 PIEZAS

BR50-013RP	PAVONADO	Grado 8
BR50-014LP	PAVONADO	Grado 8

Rueda Trasera
Aplicación:
 Ramírez,
 Fruehauf,
 White Maza Autobús,
 Caja Remolque,
 Rin Aluminio

Tuerca que usa:
 CA00-005 (RP-RT) /
 CA00-006 (LP-LT)

Euclid: 5933 R /
 5933 L
BWP: M-2408 /
 M-2409
Batco:
 13-1040 R /
 13-1040 L
Otros 1: 5037 R /
 5038 L
Otros 2: 55-037 /
 55-038
Unidad de Empaque:
 40 PIEZAS





BR50-015RP	PAVONADO	Grado 8
------------	----------	---------

BR50-016LP	PAVONADO	Grado 8
------------	----------	---------

Rueda Trasera
Año: 63/67
Aplicación:
 Eje Ramírez V200
 Sencillo,
 Tractocamiones
Tuerca que usa:
 CA00-001 (RP-RT) /
 CA00-002 (LP-LT)

Euclid: 5557 R /
 5557 L
BWP: M-62 / M-63
Batco: 13-1009 R /
 13-1009 L
Otros 1: 5049 R /
 5050 L
Otros 2: 55-049 /
 55-050
Unidad de Empaque:
 40 PIEZAS



BR50-017RP	PAVONADO	Grado 8
------------	----------	---------

BR50-018LP	PAVONADO	Grado 8
------------	----------	---------

Rueda Trasera
Aplicación: Kenworth,
 Eje Shuler,
 Caja Remolque
Tuerca que usa:
 CA00-001 (RP-RT) /
 CA00-002 (LP-LT)

Euclid: 5714 R / 5714 L
BWP: M-1166 / M-1167
Batco: 13-1302 R / 13-1302 L
Otros 1: 5145 R / 5146 L
Otros 2: 55-145 / 55-146
Unidad de Empaque:
 50 PIEZAS

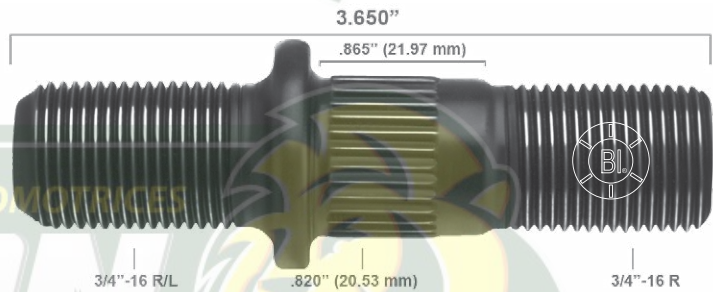

BR50-019RP	PAVONADO	Grado 8
------------	----------	---------

BR50-020LP	PAVONADO	Grado 8
------------	----------	---------

Rueda Trasera
Aplicación: Eje Rockwell
Tuerca que usa:
 CA00-001 (RP-RT) /
 CA00-002 (LP-LT)

Euclid: 5717 R / 5717 L
BWP: M-2496 / M-2497
Batco: 13-1305 R /
 13-1305 L
Otros 1: 5143 R / 5144 L
Otros 2: 55-143 / 55-144
 55-153 / 55-154
Unidad de Empaque:
 40 PIEZAS



BR50-021RP	PAVONADO	Grado 8
------------	----------	---------

BR50-022LP	PAVONADO	Grado 8
------------	----------	---------

Rueda Trasera
Aplicación: Conmet 100118 / 100117,
 Budd 21942 / 21943
Tuerca que usa: CA00-001 (RP-RT) /
 CA00-002 (LP-LT)

Euclid: 6023 R / 6023 L
BWP: M-3642 / M-3643
Batco: 13-1018 R / 13-1018 L
Otros 1: 5053 R / 5054 L
Otros 2: 29-588 / 29-589L
Unidad de Empaque: 30 PIEZAS

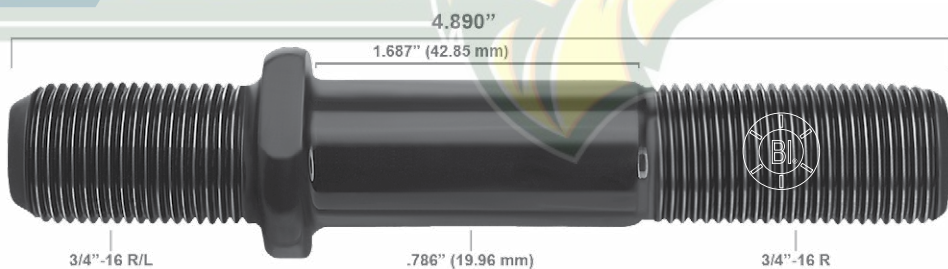



	BR50-023RP	PAVONADO	Grado 8
---	------------	----------	---------

	BR50-024LP	PAVONADO	Grado 8
---	------------	----------	---------

Rueda Delantera

Aplicación: Ramírez, Autocar Kenworth
Tuerca que usa: TA10-108 (RP-RT-RG) / TA10-109 (LP-LT-LG)

Euclid: 5748 R / 5748 L
BWP: M-1114 / M-1115
Batco: 13-1605 R / 13-1604 L
Otros 1: 5051 R / 5052 L
Otros 2: 55-051 / 55-052
Unidad de Empaque: 30 PIEZAS



	BR50-025RP	PAVONADO	Grado 8
--	------------	----------	---------

	BR50-026LP	PAVONADO	Grado 8
---	------------	----------	---------

Rueda Delantera

Aplicación: Kenworth, Dina 801, Autobús 300 Eje 970/975
Tuerca que usa: TA10-108 (RP-RT-RG) / TA10-109 (LP-LT-LG)

Euclid: 5897 R / 5897 L
BWP: M-1218 / M-1219
Batco: 13-1601 R / 13-1601 L
Otros 1: 5103 R / 5104 L
Otros 2: 55-103 / 55-104
Unidad de Empaque: 30 PIEZAS

1 1/8" -16



	BR50-027RP	PAVONADO	Grado 8
--	------------	----------	---------

	BR50-028LP	PAVONADO	Grado 8
--	------------	----------	---------

Rueda Delantera

Aplicación: Dina 861, Autobús Eje 300, Rin Aluminio, Kenworth
Tuerca que usa: TA10-108 (RP-RT-RG) / TA10-109 (LP-LT-LG)

Euclid: 5749 R / 5749 L
BWP: M-1116 / M-1117
Batco: 13-1604 R / 13-1604 L
Otros 1: 5103A R / 5104A L
Otros 2: 55-113 / 55-114
Unidad de Empaque: 20 PIEZAS

1 1/8" -16



	BR50-029RP	PAVONADO	Grado 8
--	------------	----------	---------

	BR50-030LP	PAVONADO	Grado 8
--	------------	----------	---------

Rueda Delantera

Aplicación: Kenworth, Eje FE 970/977
Tuerca que usa: TA10-108 (RP-RT-RG) / TA10-109 (LP-LT-LG)

Euclid: 9001 R / 9001 L
BWP: M-2474 / M-2475
Batco: 13-1621 R / 13-1621 L
Otros 1: 5141 R / 5142 L
Otros 2: 55-141 / 55-142
Unidad de Empaque: 20 PIEZAS

1 1/8" -16

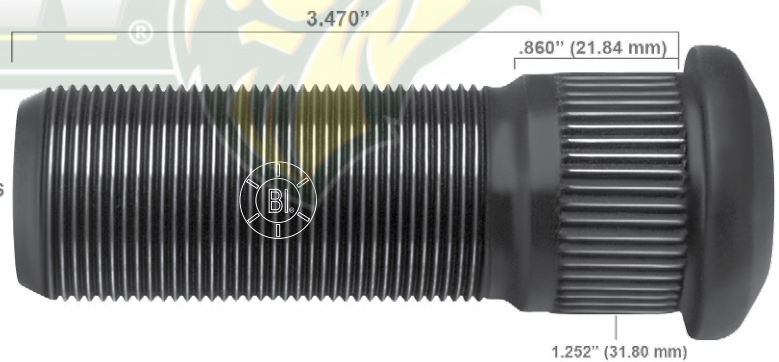



BR50-031RP	PAVONADO	Grado 8
BR50-032LP	PAVONADO	Grado 8

3.750"

1 1/8"-16

.915" (23.24 mm)

1.252" (31.80 mm)

Rueda Delantera
Aplicación: Autobuses, Tracto, Tráileres, Varios Modelos
Tuerca que usa: TA10-108 (RP-RT-RG) / TA10-109 (LP-LT-LG)
Otros 2: 55-157 / 55-158
Unidad de Empaque: 20 PIEZAS

BR50-147RP	PAVONADO	Grado 8
BR50-151LP	PAVONADO	Grado 8

4.500"

1 1/8"-16

.915" (23.24 mm)

1.252" (31.80 mm)

Rueda Delantera
Aplicación: Autobuses, Tracto, Rin Aluminio, Tráileres, Varios Modelos
Tuerca que usa: TA10-108 (RP-RT-RG) / TA10-109 (LP-LT-LG)
Otros 2: 55-192 / 55-193
Unidad de Empaque: 20 PIEZAS

BR50-033RP	BR50-059RP	PAVONADO	Grado 8
BR50-034LP	BR50-060LP	PAVONADO	Grado 8

2.750"

3/4"-16

.795" (20.19 mm)

1.006" (25.55 mm)

Rueda Trasera
Aplicación: Autocar, Ramírez, Sultana Eje Timken, Kenworth
Tuerca que usa: CA00-001 (RP-RT) / CA00-002 (LP-LT)
Euclid: 5720 R / 5720 L
BWP: M-88 / M-89
Batco: 13-1203 R / 13-1203 L
Otros 1: 5043 R / 5044 L
 8113N R / 8114N L
Otros 2: 55-043 / 55-044
 88-113 / 88-114
Unidad de Empaque: 50 PIEZAS

BR50-035RP	BR50-065RP	PAVONADO	Grado 8
BR50-036LP	BR50-066LP	PAVONADO	Grado 8

3.125"

3/4"-16

.800" (20.32 mm)

1.006" (25.55 mm)

Rueda Trasera
Aplicación: Dina Autobús 300
Tuerca que usa: CA00-001 (RP-RT) / CA00-002 (LP-LT)
Euclid: 5910 R / 5910 L
BWP: M-2436 / M-2437
Batco: 13-1204 R / 13-1204 L
Otros 1: 5101 R / 5102 L
 8119N R / 8119N L
Otros 2: 55-101 / 55-102
 88-111 / 88-112
Unidad de Empaque: 40 PIEZAS



BR50-037RP	PAVONADO	Grado 8
BR50-038LP	PAVONADO	Grado 8

Rueda Trasera

Aplicación: Dina Autobús 300,
Rin Aluminio

Tuerca que usa: CA00-005 (RP-RT) /
CA00-006 (LP-LT)

Otros 1: 5101A R / 5102A L

Otros 2: 55-111 / 55-112

Unidad de Empaque: 40 PIEZAS



BR50-041RP	PAVONADO	Grado 8
BR50-042LP	PAVONADO	Grado 8

Rueda Trasera

Aplicación: Eje Rockwell, Rin Aluminio

Tuerca que usa: CA00-001 (RP-RT) /
CA00-002 (LP-LT)

Euclid: 9005 R / 9005 L

BWP: M-3634 / M-3635

Batco: 13-2326 R / 13-2326 L

Otros 1: 5131 R / 5132 L

Otros 2: 55-131 / 55-132

Unidad de Empaque: 50 PIEZAS



BR50-043RP	PAVONADO	Grado 8
BR50-044LP	PAVONADO	Grado 8

Rueda Trasera

Aplicación: Kenworth
Maza, Rin Aluminio

Tuerca que usa:
CA00-001 (RP-RT) /
CA00-002 (LP-LT)

Euclid: 5924 R / 5924 L

BWP: M-2420 / M-2421

Batco: 13-2323 R /
13-2323 L

Otros 1: 5137 R / 5138 L

Otros 2: 55-137 / 55-138

Unidad de Empaque:
40 PIEZAS



BR50-045RP	PAVONADO	Grado 8
BR50-046LP	PAVONADO	Grado 8

Rueda Trasera

Aplicación: Kenworth Maza, Rin Aluminio

Tuerca que usa: CA00-001 (RP-RT) /
CA00-002 (LP-LT)

Euclid: 5916 R / 5916 L

BWP: M-2422 / M-2423

Batco: 13-2321 R / 13-2321 L

Otros 1: 5133 R / 5134 L

Otros 2: 55-133 / 55-134

Unidad de Empaque: 40 PIEZAS

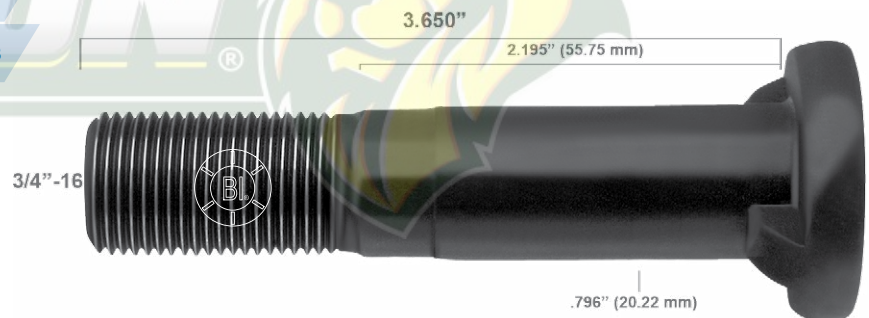



★ BR50-049RP PAVONADO Grado 8

★ BR50-050LP PAVONADO Grado 8

Rueda Trasera
Aplicación: Eje Rockwell
Tuerca que usa:
 CA00-001 (RP-RT) /
 CA00-002 (LP-LT)

Dorman: 610-089 / 610-088
Euclid: 4967 R / 4967 L
BWP: M-78 / M-79
Batco: 13-1107 R / 13-1107 L
Otros 1: 5139 R / 5140 L
Otros 2: 55-139 / 55-140
Unidad de Empaque:
 50 PIEZAS



★ BR50-148RP PAVONADO Grado 8

★ BR50-123LP PAVONADO Grado 8

Rueda Trasera
Aplicación: Eje Rockwell
Tuerca que usa: CA00-001 (RP-RT) /
 CA00-002 (LP-LT)

Euclid: 8982 R / 8982 L
BWP: M-3612 / M-3613
Batco: 13-1146 R / 13-1146 L
Otros 1: 5139A R / 5140A L
Otros 2: 55-239 / 55-240
Unidad de Empaque: 50 PIEZAS

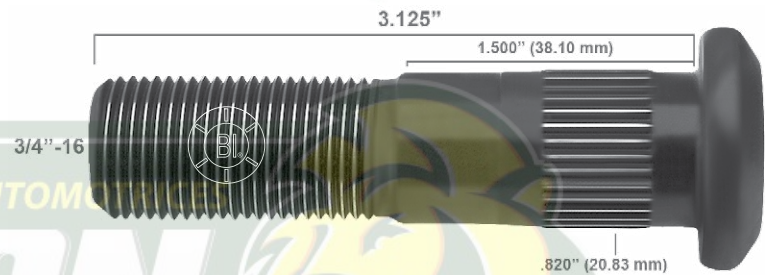

BR50-149RP PAVONADO Grado 8

BR50-124LP PAVONADO Grado 8

Rueda Trasera
Aplicación: Eje Rockwell
Tuerca que usa: CA00-001 (RP-RT) /
 CA00-002 (LP-LT)

Otros 2: 55-539 / 55-540
Unidad de Empaque: 50 PIEZAS



BR50-150RP PAVONADO Grado 8

BR50-125LP PAVONADO Grado 8

Rueda Trasera
Aplicación: Eje Rockwell, Rin Aluminio,
 Rin Acero
Tuerca que usa: CA00-005 (RP-RT) /
 CA00-006 (LP-LT)

Otros 1: 5139AE R / 5140AE L
Otros 2: 55-339 / 55-340
Unidad de Empaque: 50 PIEZAS

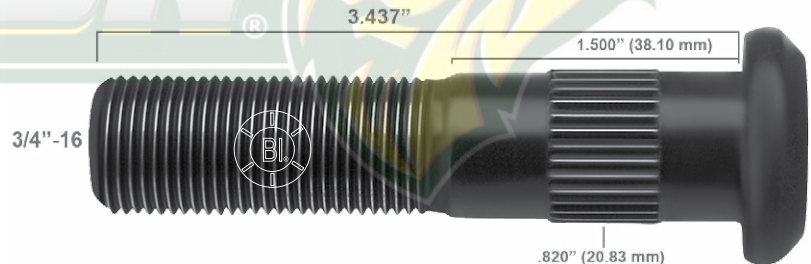



BR50-051RP	PAVONADO	Grado 8
BR50-052LP	PAVONADO	Grado 8

Rueda Trasera
Aplicación: Caja Fruehauf
Tuerca que usa:
 CA00-001 (RP-RT) /
 CA00-002 (LP-LT)

Euclid: 5765 R / 5765 L
BWP: M-1120 / M-1121
Batco: 13-1108 R /
 13-1108 L
Otros 1: 5147 R / 5148 L
Otros 2: 55-147 / 55-148
Unidad de Empaque:
 50 PIEZAS

3/4"-16

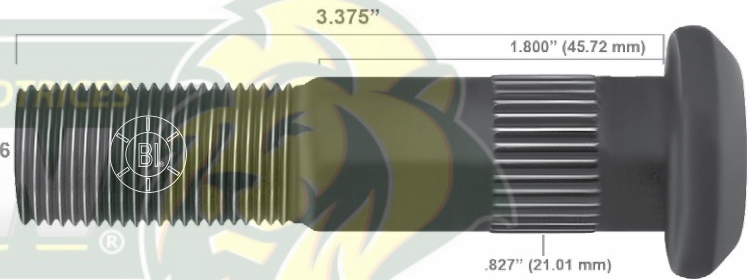

BR50-039RP	PAVONADO	Grado 8
BR50-047LP	PAVONADO	Grado 8

Rueda Trasera
Aplicación: Eje Rockwell,
 Freightliner, Torton
Tuerca que usa:
 CA00-005 (RP-RT) /
 CA00-006 (LP-LT)

Otros 2: 55-439 / 55-440 L
Unidad de Empaque: 50 PIEZAS

3/4"-16

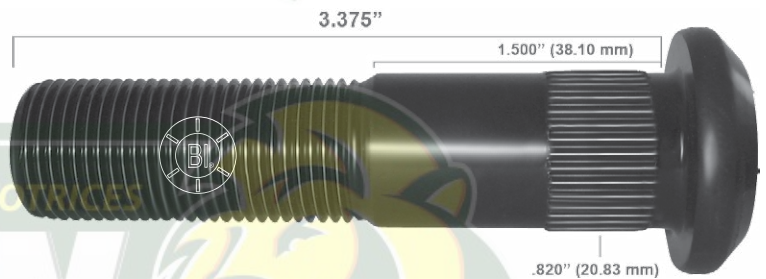

 BR50-040RP	PAVONADO	Grado 8
 BR50-048LP	PAVONADO	Grado 8

Rueda Trasera
Tuerca que usa:
 CA00-001 (RP-RT) /
 CA00-002 (LP-LT)

Otros 2: 55-115 / 55-116
Unidad de Empaque: 50 PIEZAS

3/4"-16

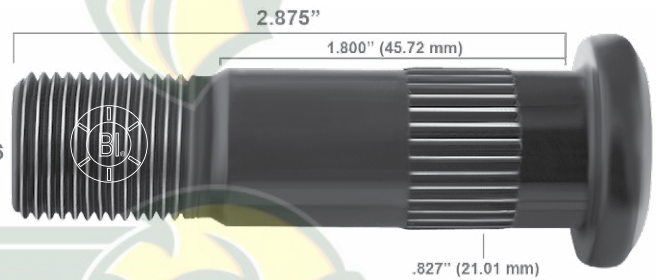

BR50-053RP	PAVONADO	Grado 8
BR50-054LP	PAVONADO	Grado 8

Rueda Trasera
Aplicación: Eje Rockwell, Freightliner,
 Torton
Tuerca que usa: CA00-003 (RP-RT) /
 CA00-004 (LP-LT)

Otros 1: 5149 R / 5150 L
Otros 2: 55-149 / 55-150
Unidad de Empaque: 50 PIEZAS

3/4"-16





BR50-152RP	PAVONADO	Grado 8
BR50-133LP	PAVONADO	Grado 8

Rueda Trasera
 Aplicación: Especial
 Tuerca que usa: CA00-003 (RP-RT) / CA00-004 (LP-LT)

Otros 2: 55-149 / 55-150
 Unidad de Empaque: 50 PIEZAS



BR50-153RP	PAVONADO	Grado 8
BR50-134LP	PAVONADO	Grado 8

Rueda Trasera
 Aplicación: Especial
 Tuerca que usa: CA00-005 (RP-RT) / CA00-006 (LP-LT)

Otros 2: 55-001 / 55-002
 Unidad de Empaque: 50 PIEZAS

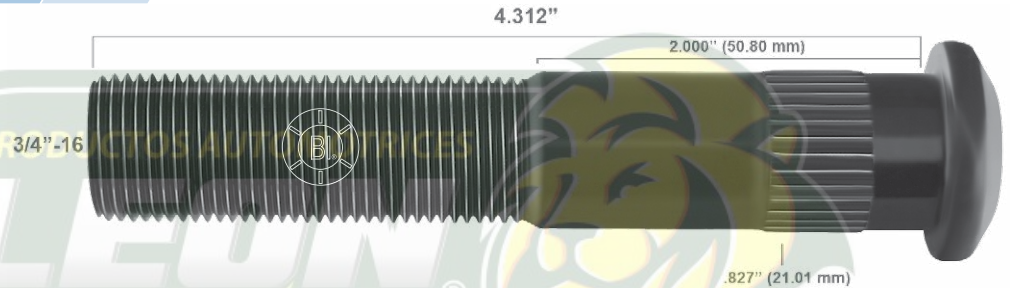

BR50-055RP	PAVONADO	Grado 8
BR50-056LP	PAVONADO	Grado 8

Rueda Trasera
 Aplicación: Eje Rockwell
 Tuerca que usa: CA00-005 (RP-RT) / CA00-006 (LP-LT)

Batco: 13-1176 R / 13-1176 L
 Otros 1: 5149 E / 5150 E
 Otros 2: 55-249 / 55-250
 Unidad de Empaque: 40 PIEZAS



BR50-057RP	BR30-053RP	PAVONADO	Grado 8
BR50-058LP	BR30-054LP	PAVONADO	Grado 8

Rueda Trasera
 Aplicación: Eje Rockwell
 20x206/207
 Tuerca que usa: CA00-001 (RP-RT) / CA00-002 (LP-LT)

Dorman: 610-054
 Euclid: 5718 R / 5718 L
 BWP: M-84 / M-85
 Batco: 13-1201 R / 13-1201 L
 Otros 1: 8111N R / 8112N L
 3021 R / 3022 L
 Otros 2: 55-439 / 55-440
 33-021 / 33-022
 Unidad de Empaque: 50 PIEZAS





BR50-059RP	BR50-033RP	PAVONADO	Grado 8
BR50-060LP	BR50-034LP	PAVONADO	Grado 8

Rueda Trasera
Aplicación: Eje Rockwell
Tuerca que usa:
 CA00-001 (RP-RT) /
 CA00-002 (LP-LT)

Euclid: 5720 R / 5720 L
BWP: M-88 / M-89
Batco: 13-1203 R / 13-1201 L
Otros 1: 8113N R / 8114N L
 5043 R / 5044 L
Otros 2: 88-113 / 88-114
 55-043 / 55-044
Unidad de Empaque: 50 PIEZAS



BR50-061RP	PAVONADO	Grado 8
BR50-062LP	PAVONADO	Grado 8

Rueda Trasera
Aplicación: Motor Wheel
Tuerca que usa:
 CA00-001 (RP-RT) /
 CA00-002 (LP-LT)

Euclid: 5987 R / 5987 L
BWP: M-1288 / M-1289
Batco: 13-1234 R / 13-1234 L
Otros 1: 8117 R / 8118 R
 88-117 / 88-118
Unidad de Empaque: 50 PIEZAS

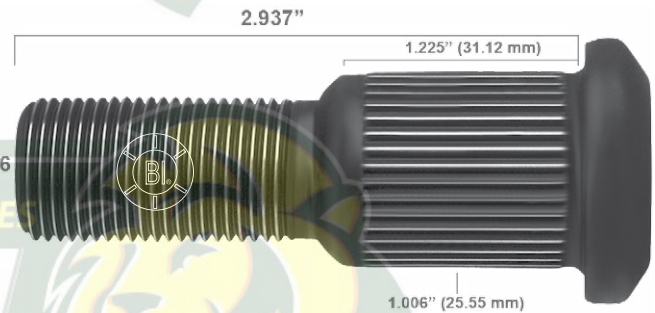

BR50-063RP	PAVONADO	Grado 8
BR50-064LP	PAVONADO	Grado 8

Rueda Trasera
Aplicación: Caja Fruehauf
Tuerca que usa:
 CA00-003 (RP-RT) /
 CA00-004 (LP-LT)

Euclid: 6057 R / 6057 L
BWP: M-3626 / M-3627
Batco: 13-1235 R / 13-1235 L
Otros 1: 8109N R / 8110N L
Otros 2: 88-109 / 88-110
Unidad de Empaque:
 40 PIEZAS



BR50-065RP	BR50-035RP	PAVONADO	Grado 8
BR50-066LP	BR50-036LP	PAVONADO	Grado 8

Rueda Trasera
Aplicación:
 Eje Rockwell 20x206/207
Tuerca que usa:
 CA00-001 (RP-RT) /
 CA00-002 (LP-LT)

Euclid: 5910 R / 5910 L
BWP: M-2436 / M-2437
Batco: 13-1204 R / 13-1204 L
Otros 1: 8119 R / 8119 L
 5101 R / 5102 L
Otros 2: 88-119 / 88-120
 55-101 / 55-102
Unidad de Empaque:
 40 PIEZAS





BR50-067RP	PAVONADO	Grado 8
BR50-068LP	PAVONADO	Grado 8

Rueda Trasera
Aplicación: Eje Rockwell, Motor Wheel, Eje Kenworth, Peter Bilt
Tuerca que usa: CA00-001 (RP-RT) / CA00-002 (LP-LT)

Euclid: 5871 R / 5871 L
BWP: M-1212 / M-1213
Batco: 13-1230 R / 13-1230 L
Otros 1: 8105N R / 8106N L
Otros 2: 88-105 / 88-106
Unidad de Empaque: 40 PIEZAS

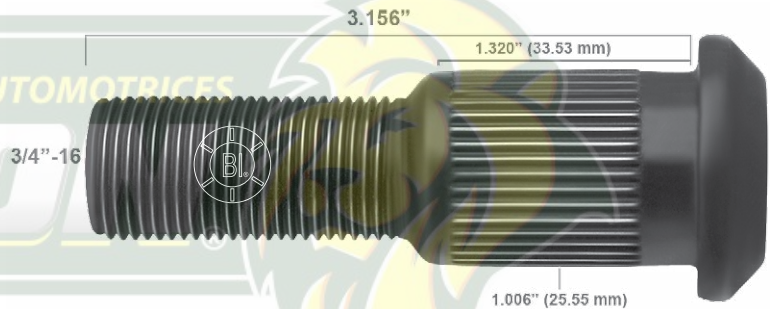

BR50-069RP	PAVONADO	Grado 8
BR50-070LP	PAVONADO	Grado 8

Rueda Trasera
Aplicación: Eje Rockwell, Motor Wheel, Eje Kenworth, Peter Bilt
Tuerca que usa: CA00-003 (RP-RT) / CA00-004 (LP-LT)

Euclid: 5896 R / 5896 L
BWP: M-2438 / M-2439
Batco: 13-1231 R / 13-1231 L
Otros 1: 8107N R / 8108N L
Otros 2: 88-107 / 88-108
Unidad de Empaque: 40 PIEZAS

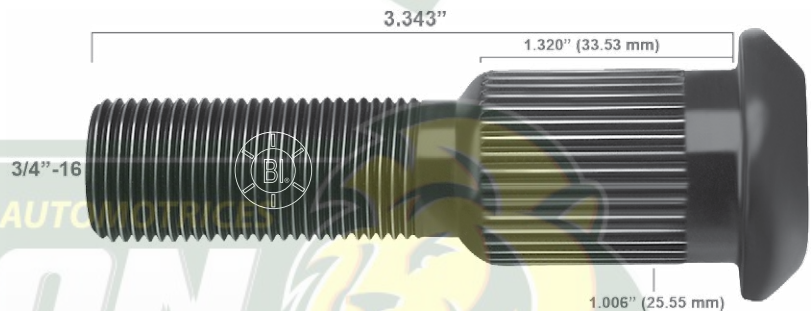

BR50-071RP	PAVONADO	Grado 8
BR50-072LP	PAVONADO	Grado 8

Rueda Trasera
Aplicación: Peter Bilt 03-02 852/53
Tuerca que usa: CA00-005 (RP-RT) / CA00-006 (LP-LT)

Euclid: 5983 R / 5983 L
BWP: M-2466 / M-2467
Batco: 13-1232 R / 13-1232 L
Otros 1: 8115N R / 8116N L
Otros 2: 88-115 / 88-116
Unidad de Empaque: 40 PIEZAS

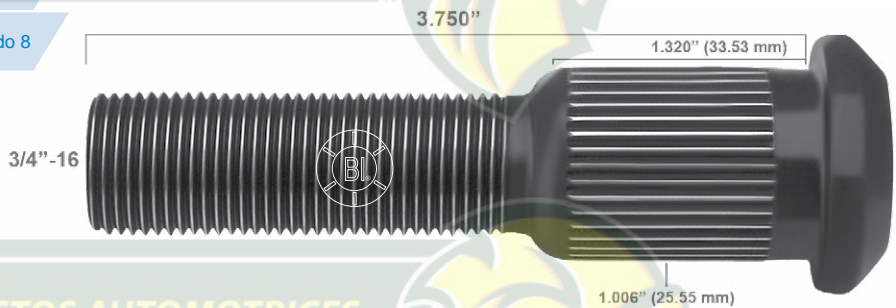

BR50-073RP	PAVONADO	Grado 8
BR50-074LP	PAVONADO	Grado 8

Rueda Delantera
Aplicación: Eje Rockwell, Dirona, Kenworth, Dina
Tuerca que usa: TA10-108 (RP-RT-RG) / TA10-109 (LP-LT-LG)

Otros 1: 9054 R / 9055 L
Otros 2: 99-054 / 99-055
Unidad de Empaque: 20 PIEZAS

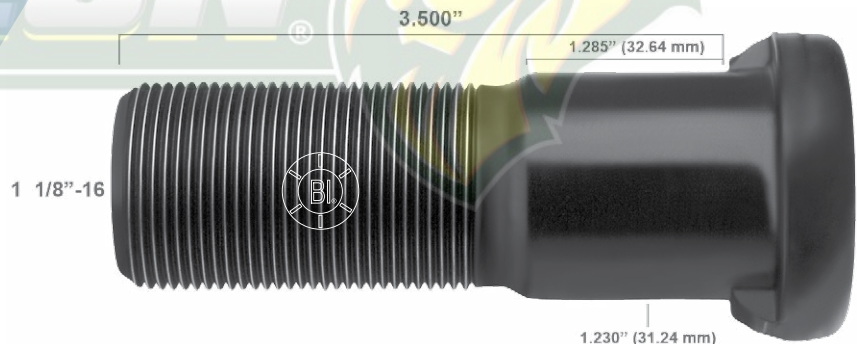



BR50-075RP PAVONADO Grado 8

90 mm

35.94 mm (1.415")

31.24 mm (1.230")

Rueda Delantera
Aplicación: Kenworth, Dina 9400 Serie 651
Tuerca que usa: TA60-438RP / TA60-441RP

M22x1.5

Otros 1: 9056 R
Otros 2: 99-056
Unidad de Empaque: 20 PIEZAS

BR50-126RP PAVONADO Grado 8

114.30 mm

35.94 mm (1.415")

31.24 mm (1.230")

Aplicación: Dirona Eje Rockwell
Tuerca que usa: TA60-438RP / TA60-441RP

M22x1.5

Otros 2: 99-057
Unidad de Empaque: 20 PIEZAS

BR50-076RP PAVONADO Grado 8

108 mm

26.67 mm (1.050")

25.55 mm (1.006")

Rueda Trasera
Aplicación: Dina 9400, Kenworth Serie 651
Tuerca que usa: TA60-438RP / TA60-441RP

M22x1.5

BWP: M-3667
Batco: 13-1577
Otros 1: 9745 R
Otros 2: 99-065
Unidad de Empaque: 30 PIEZAS

BR50-077RP PAVONADO Grado 8

76 mm

31.75 mm (1.250")

22.27 mm (.877")

Rueda Delantera
Aplicación: Autobús Mercedes Benz
Tuerca que usa: TA60-418RT

M22x1.5

Batco: 13-2832
Otros 1: 500 R
Otros 2: 99-061
Unidad de Empaque: 50 PIEZAS





BR50-135RP

PAVONADO

Grado 8

Rueda Delantera
 Año: 90/93
 Aplicación: Autobús Mercedes Benz,
 Rin Aluminio
 Tuerca que usa: TA60-418RT

Otros 1: 501 R
 Otros 2: 99-060
 Unidad de Empaque: 40 PIEZAS

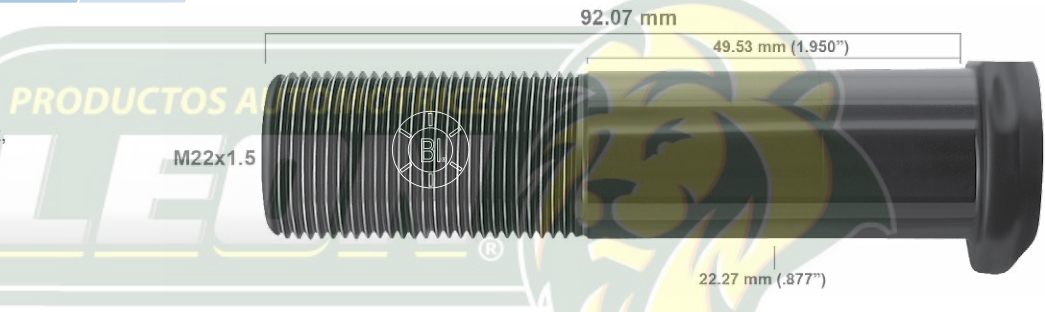

BR50-078RP

PAVONADO

Grado 8

Rueda Trasera
 Aplicación: Autobús Mercedes Benz
 Tuerca que usa: TA60-418RT

Batco: 13-2837
 Otros 1: 502 R
 Otros 2: 99-059
 Unidad de Empaque: 40 PIEZAS



BR50-079RP

PAVONADO

Grado 8

Rueda Trasera
 Aplicación:
 Autobús Mercedes Benz,
 Rin Aluminio
 Tuerca que usa:
 TA60-418RT

Batco: 13-2835
 Otros 1: 502E R
 Otros 2: 99-066
 Unidad de Empaque: 30 PIEZAS



BR50-080RP

PAVONADO

Grado 8

Rueda Delantera
 Aplicación: Tracto Camión Serie 6,
 Tracto Camión Serie 8, Rin Acero, Dina,
 Kenworth
 Tuerca que usa:
 TA60-438RP / TA60-441RP

Otros 1: 9715 R
 Otros 2: 99-715 R
 Unidad de Empaque: 20 PIEZAS





BR50-136RP PAVONADO Grado 8

Rueda Delantera

Aplicación: Tracto Camión Serie 6,
Tracto Camión Serie 8, Rin Acero, Dina,
Kenworth 2000

Tuerca que usa:
TA60-438RP / TA60-441RP

Otros 1: 9717 R

Otros 2: 99-717

Unidad de Empaque: 20 PIEZAS



BR50-081RP PAVONADO Grado 8

Rueda Delantera

Aplicación: Tracto Camión Serie 6,
Tracto Camión Serie 7, Rin Aluminio,
Dina

Tuerca que usa:
TA60-438RP / TA60-441RP

Euclid: 8986

BWP: M-3677

Batco: 13-1721

Otros 1: 9713 R

Otros 2: 99-713

Unidad de Empaque: 20 PIEZAS



★ **BR50-082RP** PAVONADO Grado 8

Rueda Trasera

Tuerca que usa:
TA60-0438RP / TA60-441RP

Euclid: 8981

BWP: M-3666

Batco: 13-1567

Otros 1: 9709 R

Otros 2: 99-067

Unidad de Empaque: 30 PIEZAS



★ **BR50-137RP** PAVONADO Grado 8

Rueda Trasera

Aplicación:
Rin Aluminio,
Eje Remolque
Tuerca que usa:
TA60-438RP /
TA60-441RP

Otros 1: 9727 R

Otros 2: 99-727

Unidad de Empaque: 30 PIEZAS





BR50-083RP	PAVONADO	Grado 8
-------------------	----------	---------

Rueda Trasera
Tuerca que usa:
 TA60-438RP /
 TA60-441RP

Otros 1: 9711 R
Otros 2: 99-711
Unidad de Empaque:
 30 PIEZAS

BR50-084RP	PAVONADO	Grado 8
-------------------	----------	---------

Rueda Trasera
Tuerca que usa:
 TA60-0438RP /
 TA60-441RP

Euclid: 10221
BWP: M-3663
Batco: 13-1552
Otros 1: 9739 R
Otros 2: 99-069
Unidad de Empaque:
 20 PIEZAS

BR50-085RP	PAVONADO	Grado 8
BR50-086LP	PAVONADO	Grado 8

Rueda Delantera / Trasera
Aplicación: Freightliner
Tuerca que usa: TA60-415RG /
 TA60-416LG

Otros 1: 8122N R / 8122N L
Otros 2: 29-529 / 29-530
Unidad de Empaque: 50 PIEZAS

BR50-087RP	PAVONADO	Grado 8
BR50-088LP	PAVONADO	Grado 8

Rueda Trasera
Aplicación: Freightliner
Tuerca que usa: TA60-415RG /
 TA60-416LG

Euclid: 6028 R / 6028 L
Batco: 13-2373 R / 13-2373 L
Otros 1: 8123N R / 8123N L
Otros 2: 29-538 / 29-539
Unidad de Empaque: 50 PIEZAS



BR50-089RP PAVONADO Grado 8

Rueda Delantera
Aplicación: Autobús Dina
Tuerca que usa: TA60-437RP

Otros 1: 9780 R
Unidad de Empaque: 50 PIEZAS

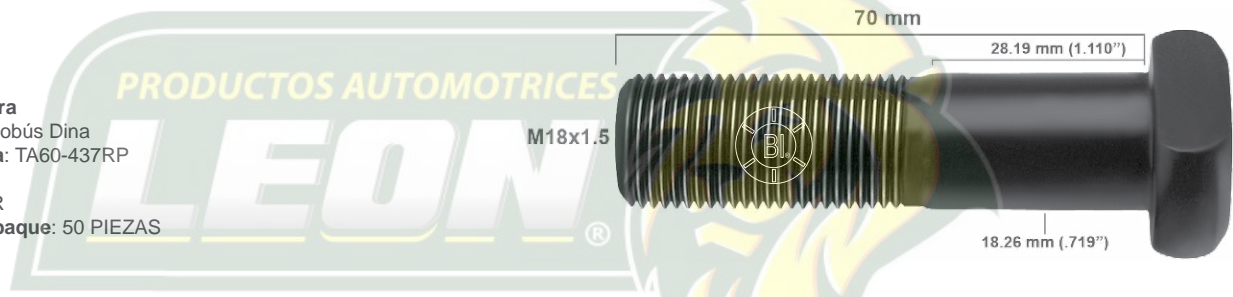

BR50-090RP PAVONADO Grado 8

Rueda Delantera
Aplicación: Autobús Scania
Tuerca que usa: TA60-440RP

Batco: 13-2957
Otros 1: 5151 R
Otros 2: 55-151
Unidad de Empaque: 40 PIEZAS



BR50-091RP PAVONADO Grado 8

Rueda Trasera
Aplicación: Autobús Scania
Tuerca que usa: TA60-440RP

Batco: 13-2956
Otros 1: 5152 R
Otros 2: 55-152
Unidad de Empaque: 40 PIEZAS

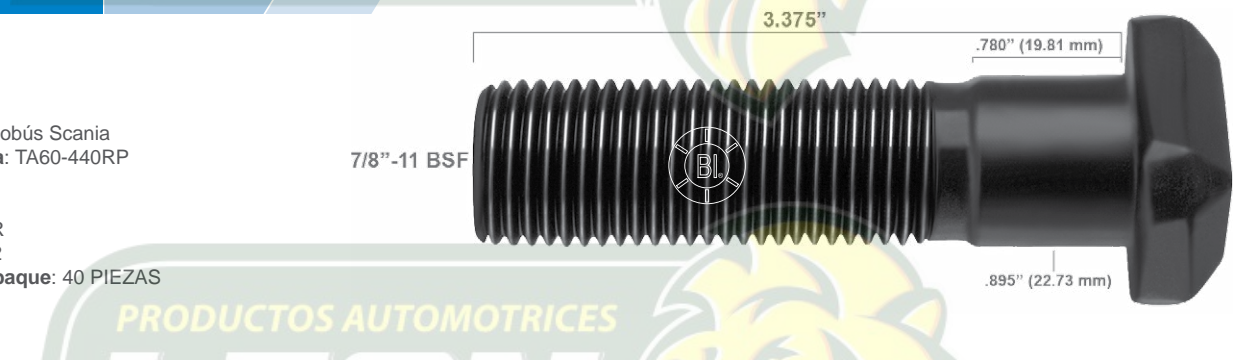

BR50-138RP PAVONADO Grado 8

Rueda Trasera
Aplicación:
Autobús Scania
Tuerca que usa:
TA60-440RP

Otros 2: 55-187
Unidad de Empaque:
30 PIEZAS





BR50-092RP PAVONADO Grado 8

BR50-093LP PAVONADO Grado 8

Rueda Delantera

Aplicación: Dirona Dina,
Eje Rockwell, Rin Aluminio
Tuerca que usa:
TA10-108 (RP-RT-RG) /
TA10-109 (LP-LT-LG)

Otros 1: 9054E R / 9055E L
Otros 2: 99-078 / 99-079

Unidad de Empaque: 20 PIEZAS

1 1/8"-16

4.500"

1.285" (32.64 mm)

1.230" (31.24 mm)

BR50-094RP PAVONADO Grado 8

BR50-095LP PAVONADO Grado 8

Rueda Delantera

Tuerca que usa:
TA50-359RG /
TA10-108 (RP-RT-RG) /
TA10-109 (LP-LT-LG)

Euclid: 5936 R / 5936 L
BWP: M-2416 / M-2417
Batco: 13-1412 R / 13-1412 L
Otros 1: 8124N R / 8125N L
Otros 2: 55-627 / 55-628
Unidad de Empaque:
30 PIEZAS

3/4"-16 R

.857" (21.77 mm)

.785" (19.93 mm)

1 1/8"-16 R ó L

4"

BR50-096RP PAVONADO Grado 8

BR50-097LP PAVONADO Grado 8

Rueda Delantera

Tuerca que usa:
TA50-359RG /
TA10-108 (RP-RT-RG) /
TA10-109 (LP-LT-LG)

Euclid: 5937 R / 5937 L
BWP: M-2418 / M-2419
Batco: 13-1413 R /
13-1413 L
Otros 1: 8126N R /
8127N L
Otros 2: 55-629 / 55-630
Unidad de Empaque:
30 PIEZAS

3/4"-16 R

1.107" (28.12 mm)

.785" (19.93 mm)

1 1/8"-16 R ó L

4.250"

BR50-098RP PAVONADO Grado 8

BR50-099LP PAVONADO Grado 8

Rueda Delantera

Tuerca que usa: TA50-359RG /
TA10-108 (RP-RT-RG) /
TA10-109 (LP-LT-LG)

Euclid: 5990 R / 5990 L
BWP: M-110 / M-111
Batco: 13-1414 R / 13-1414 L
Otros 1: 8128N R / 8129N L
Otros 2: 55-635
Unidad de Empaque: 30 PIEZAS

3/4"-16 R

1.357" (34.47 mm)

.785" (19.93 mm)

1 1/8"-16 R ó L

4.500"



	BR50-139RP	PAVONADO	Grado 8
	BR50-140LP	PAVONADO	Grado 8

Rueda Delantera
Aplicación: Conmet 100343 / 100344
Tuerca que usa: TA50-359RG / TA10-108 (RP-RT-RG) / TA10-109 (LP-LT-LG)

Euclid: 8951R / 8951L
BWP: M-3646 / M-3647
Otros 2: 55-638 R / 55-639 L
Unidad de Empaque: 30 PIEZAS



BR50-100RP	PAVONADO	Grado 8
-------------------	----------	---------

Rueda Delantera
Aplicación: Eje Rockwell
Tuerca que usa: TA60-438RP / TA60-441RP

Otros 2: 99-070
Unidad de Empaque: 30 PIEZAS

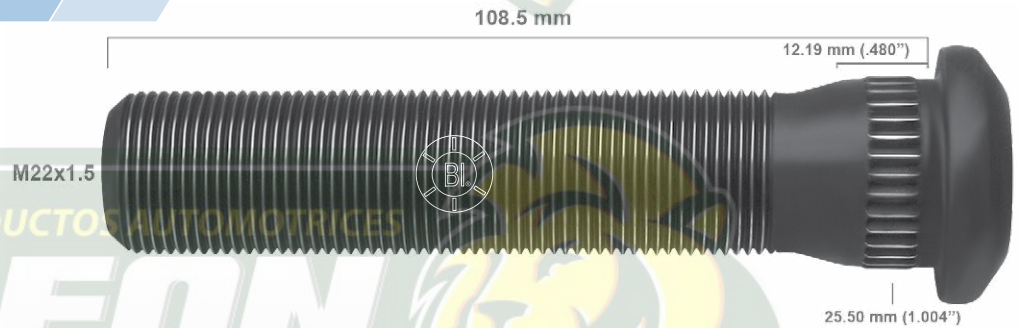

BR50-101RP	PAVONADO	Grado 8
-------------------	----------	---------

Rueda Delantera
Aplicación: Tractores Serie 6, Tractores Serie 7, Rin Acero
Tuerca que usa: TA60-438RP / TA60-441RP

Otros 2: 99-089
Unidad de Empaque: 30 PIEZAS

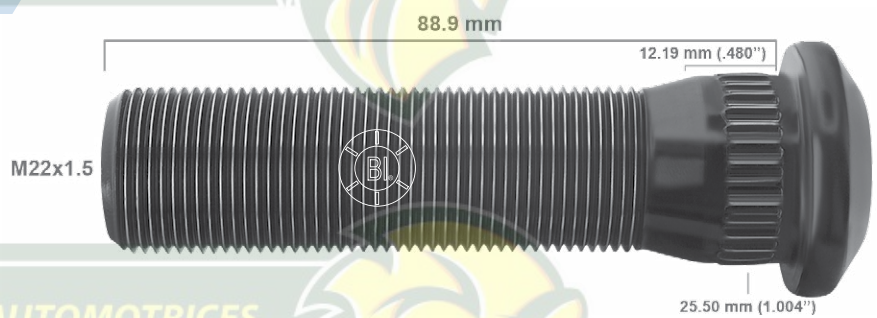

BR50-102RP	PAVONADO	Grado 8
-------------------	----------	---------

Rueda Trasera
Tuerca que usa: TA60-438RP / TA60-441RP

Euclid: 5998
BWP: M-3200
Otros 1: 9502 R
Otros 2: 55-615
Unidad de Empaque: 50 PIEZAS

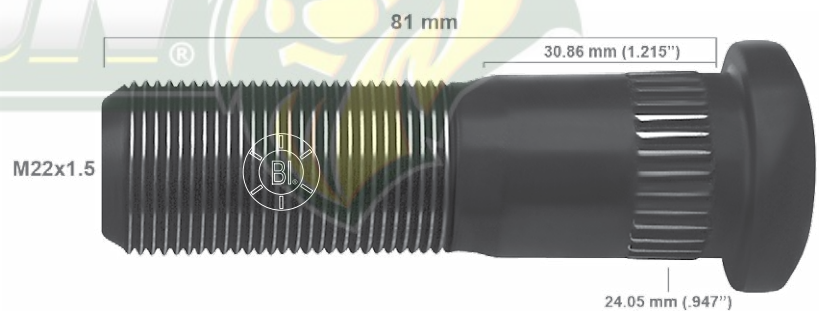



BR50-103RP

PAVONADO

Grado 8

Rueda Delantera / Trasera
Tuerca que usa:
 TA60-438RP / TA60-441RP

Euclid: 6036
BWP: M-3215
Otros 2: 55-617
Unidad de Empaque: 40 PIEZAS

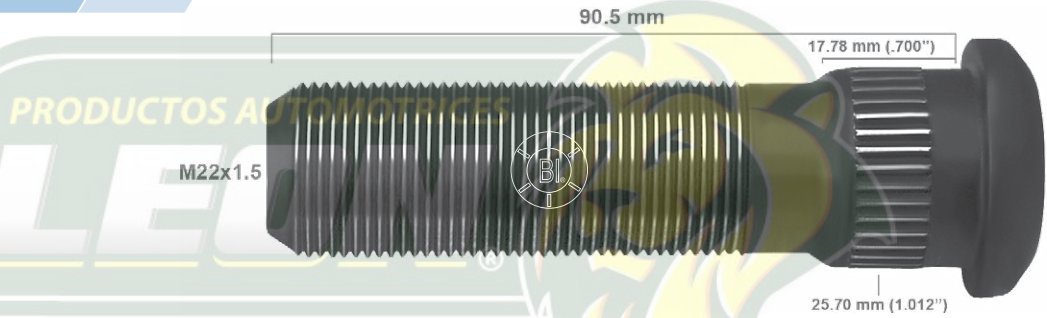

BR50-104RP

PAVONADO

Grado 8

Rueda Trasera
Aplicación: Sterling Todos los Modelos
Tuerca que usa:
 TA60-438RP / TA60-441RP

Euclid: 10222
Otros 1: 9755 R
Otros 2: 55-613
Unidad de Empaque: 30 PIEZAS



BR50-105RP

PAVONADO

Grado 8

Rueda Trasera
Aplicación: Dirona 9400, Kenworth 651
Tuerca que usa:
 TA60-438RP / TA60-441RP

Otros 1: 9058 R
Otros 2: 99-058
Unidad de Empaque: 30 PIEZAS



BR50-141RP

PAVONADO

Grado 8

Rueda Trasera
Aplicación: Tracto Camiones Serie 6,
 Tracto Camiones Serie 7, Rin Acero
Tuerca que usa:
 TA60-438RP / TA60-441RP

Otros 1: 9729 R
Otros 2: 99-729
Unidad de Empaque: 20 PIEZAS

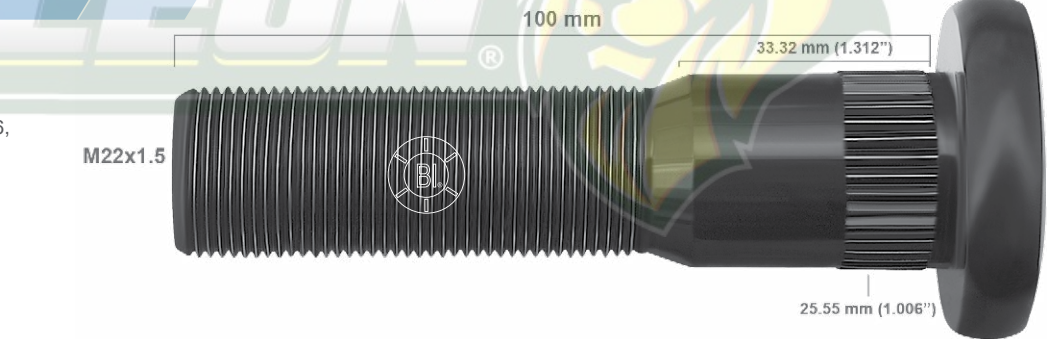



BR50-142RP PAVONADO Grado 8

Rueda Delantera
 Aplicación: Dina 9400,
 Kenworth 651
 Tuerca que usa:
 TA60-438RP / TA60-441RP

Otros 1: 9058E R
 Otros 2: 99-158
 Unidad de Empaque: 30 PIEZAS

M22x1.5

BR50-106RP PAVONADO Grado 8

Rueda Trasera
 Tuerca que usa:
 TA60-0438RP / TA60-441RP

Euclid: 10223
 Otros 1: 9757 R
 Otros 2: 99-177
 Unidad de Empaque: 30 PIEZAS

M22x1.5

BR50-143RP PAVONADO Grado 8

Rueda Delantera
 Aplicación:
 Maza de Aluminio para Kenworth
 Tuerca que usa:
 TA60-438RP / TA60-441RP

Euclid: 10215
 Otros 1: 9758 R
 Otros 2: 99-081
 Unidad de Empaque: 30 PIEZAS

M22x1.5

BR50-107RP PAVONADO Grado 8

Rueda Trasera
 Tuerca que usa:
 TA60-438RP / TA60-441RP

Euclid: 10219
 BWP: M-3659
 Otros 1: 9741 R
 Otros 2: 99-077
 Unidad de Empaque: 20 PIEZAS

M22x1.5





BR50-108RP PAVONADO Grado 8

107 mm

18.54 mm (.730")

25.14 mm (.990")

M22x1.5

Rueda Trasera
Tuerca que usa:
TA60-438RP / TA60-441RP

Euclid: 5993
BWP: M-3206
Batco: 13-1560
Otros 1: 9744 R
Otros 2: 55-620
Unidad de Empaque: 30 PIEZAS

BR50-144RP PAVONADO Grado 8

90.04 mm

18.54 mm (.730")

25.14 mm (.990")

M22x1.5

Rueda Delantera
Aplicación: Especial
Tuerca que usa:
TA60-438RP / TA60-441RP

Otros 2: 99-075
Unidad de Empaque: 30 PIEZAS

BR50-109RP PAVONADO Grado 8

121.5 mm

18.54 mm (.730")

25.14 mm (.990")

M22x1.5

Rueda Trasera
Tuerca que usa:
TA60-438RP / TA60-441RP

Euclid: 8997
Otros 2: 55-621
Unidad de Empaque: 20 PIEZAS

BR50-110RP PAVONADO Grado 8

128.5 mm

41.28 mm (1.625")

23.24 mm (.915")

M22x1.5

Rueda Trasera
Tuerca que usa:
TA60-438RP / TA60-441RP

Euclid: 6001 A
Otros 2: 55-622
Unidad de Empaque: 20 PIEZAS



BR50-111RP PAVONADO Grado 8

Rueda Delantera
Aplicación: Especial
Tuerca que usa:
 TA60-438RP / TA60-441RP

Otros 2: 99-073
Unidad de Empaque: 40 PIEZAS



BR50-145RP PAVONADO Grado 8  Nuevo

Rueda Trasera
Aplicación:
 Cosechadora de arroz Centroamérica
Tuerca que usa: TA60-441RP
Unidad de Empaque: 40 PIEZAS



 **BR50-112RP** PAVONADO Grado 8

Rueda Delantera
Aplicación: Suspensión Hendrickson,
 Ejes y Mazas Heyes Lemmerz
Tuerca que usa:
 TA60-438RP / TA60-441RP

Otros 1: 9740 R
 Otros 2: 99-740
Unidad de Empaque: 40 PIEZAS



 **BR50-113RP** PAVONADO Grado 8

Rueda Delantera
Año: 93
Aplicación: Camión Volvo, Eje Meritor
Tuerca que usa:
 TA60-438RP / TA60-441RP

Otros 2: 99-090
Unidad de Empaque: 30 PIEZAS





BR50-114RP

PAVONADO

Grado 8

Rueda Delantera / Trasera

Aplicación: Eje Rockwell, Tracto,
Eje Meritor: 2,800 LBS.

Rueda Trasera

Aplicación: Eje Meritor: 3,200 LBS.

Tuerca que usa:

TA60-438RP / TA60-441RP

Otros 1: 9731 R

Otros 2: 99-731

Unidad de Empaque: 30 PIEZAS

PRODUCTOS AUTOMOTRICES

LEON

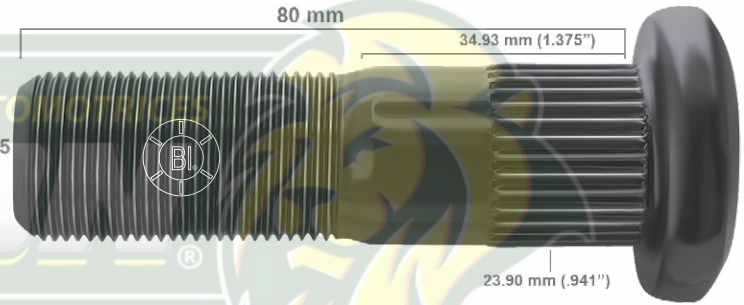

BR50-115RP

PAVONADO

Grado 8

Rueda Trasera

Aplicación: Camión Volvo,
Eje Meritor: 2800 LBS, Tracto

Tuerca que usa:

TA60-438RP / TA60-441RP

Otros 1: 9746 R

Otros 2: 99-085

Unidad de Empaque: 30 PIEZAS

PRODUCTOS AUTOMOTRICES

LEON

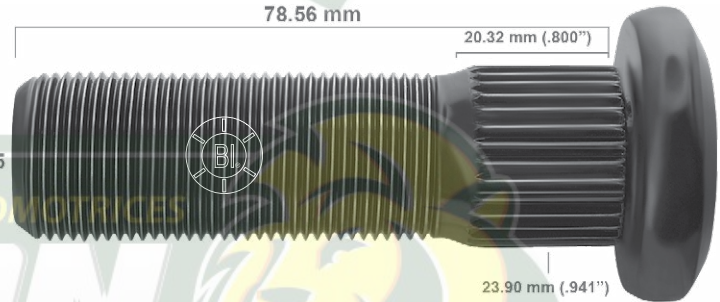

BR50-116RP

PAVONADO

Grado 8

Rueda Delantera

Aplicación: Eje Rockwell

Tuerca que usa:

TA60-438RP / TA60-441RP

Euclid: 10256

Otros 1: 9747 R

Otros 2: 99-086

Unidad de Empaque: 40 PIEZAS

PRODUCTOS AUTOMOTRICES

LEON

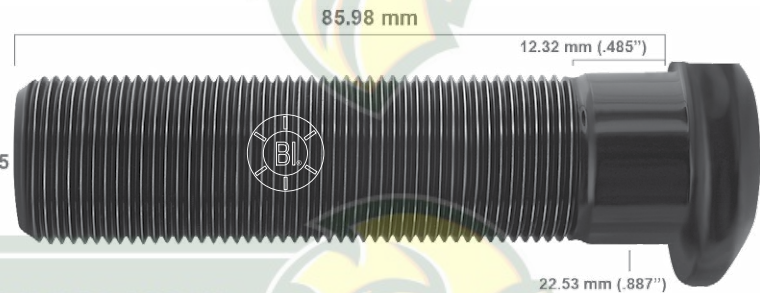

BR50-146RP

PAVONADO

Grado 8

Rueda Delantera

Aplicación: Eje Rockwell

Tuerca que usa:

TA60-438RP / TA60-441RP

Euclid: 10257

Otros 2: 99-092

Unidad de Empaque: 30 PIEZAS

PRODUCTOS AUTOMOTRICES

LEON





BR50-117RP PAVONADO Grado 8

Rueda Trasera
 Aplicación: Eje Rockwell
 Tuerca que usa:
 TA60-438RP / TA60-441RP

Otros 2: 99-087
 Unidad de Empaque: 30 PIEZAS



BR50-118RP PAVONADO Grado 8

Aplicación: Webb 101162
 Tuerca que usa:
 TA60-438RP / TA60-441RP

Euclid: 6035
 BWP: M-3216
 Unidad de Empaque: 30 PIEZAS



BR50-119RP PAVONADO Grado 8

Aplicación:
 Webb 101160
 Tuerca que usa:
 TA60-438RP /
 TA60-441RP

Euclid: 6034
 BWP: M-3217
 Unidad de Empaque:
 30 PIEZAS



BR50-120RP PAVONADO Grado 8

Aplicación:
 Suspensión Hendrickson,
 Ejes y Mazas Heyes Lemmerz
 Tuerca que usa:
 TA60-438RP /
 TA60-441RP

Otros 1: 9501 R
 Otros 2: 99-080
 Unidad de Empaque:
 30 PIEZAS

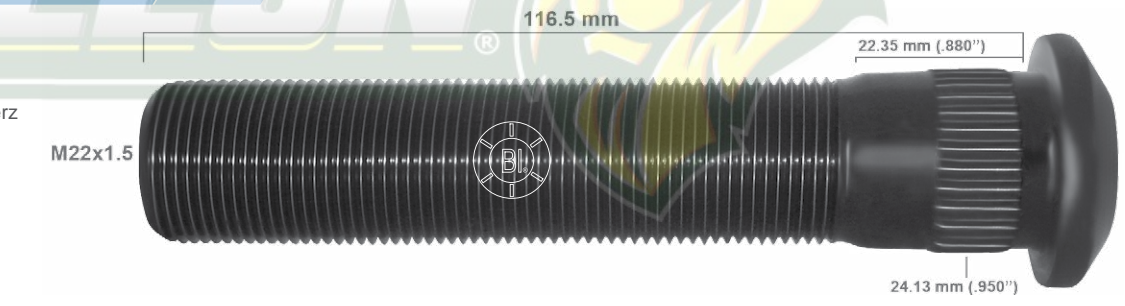



BR50-121RP

PAVONADO

Grado 8

Rueda Trasera
 Año: 95/98
 Aplicación:
 Kenworth
 Freightliner
Tuerca que usa:
 TA60-438RP /
 TA60-441RP

Otros 2: 99-052
Unidad de Empaque:
 30 PIEZAS

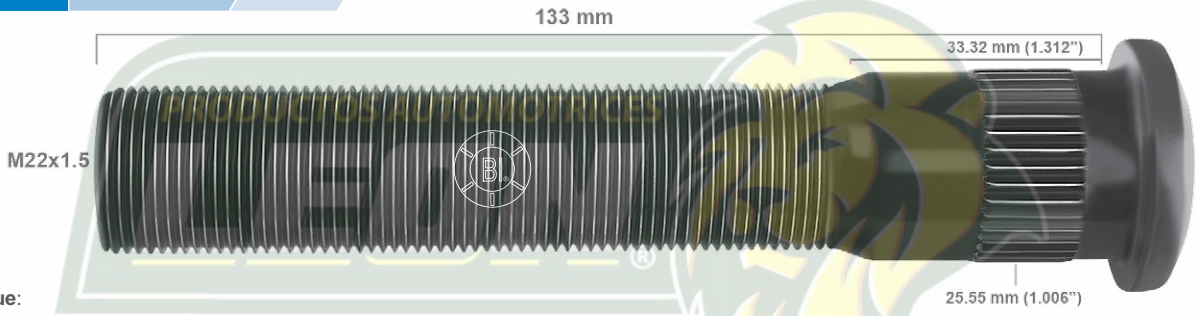

BR50-122RP

PAVONADO

Grado 8

Año: 05/06
 Aplicación: Camión Volvo C25/C35
Tuerca que usa:
 TA60-438RP / TA60-441RP

Unidad de Empaque: 40 PIEZAS

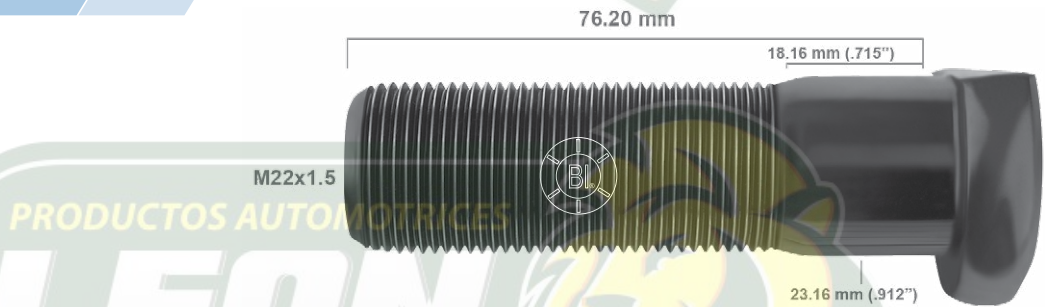

BR50-127RP

PAVONADO

Grado 8

Rueda Trasera
 Año: 04/07
 Aplicación: Volvo 9700
Tuerca que usa:
 TA60-438RP / TA60-441RP

Otros 2: 55-003
Unidad de Empaque: 30 PIEZAS



BR50-128RP

PAVONADO

Grado 8

Rueda Delantera / Trasera
 Año: 07/08
 Aplicación: Kodiak de 35,000 LBS,
 Kodiak de 23,900 LBS.
Tuerca que usa: TA60-441RP

Otros 2: 55-004
Unidad de Empaque: 30 PIEZAS





BR50-129RP PAVONADO Grado 8  Nuevo

Rueda Trasera
Aplicación:
 Mazas Fruehauf Tapa de tornillos
Tuerca que usa: TA60-441RP
Unidad de Empaque: 30 PIEZAS

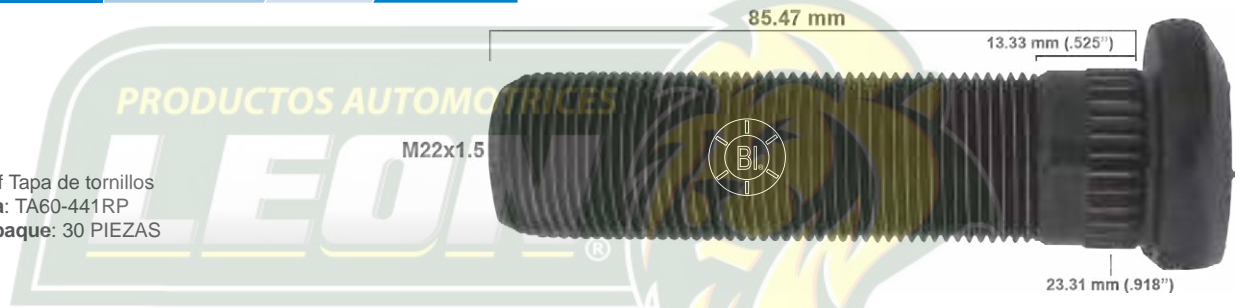

BR50-130RP PAVONADO Grado 8  Nuevo

Rueda Trasera
Aplicación:
 Suspensión Hendrickson,
 Suspensión Holland para
 Trompos de Cemento
Tuerca que usa:
 TA60-441RP
Unidad de Empaque:
 30 PIEZAS

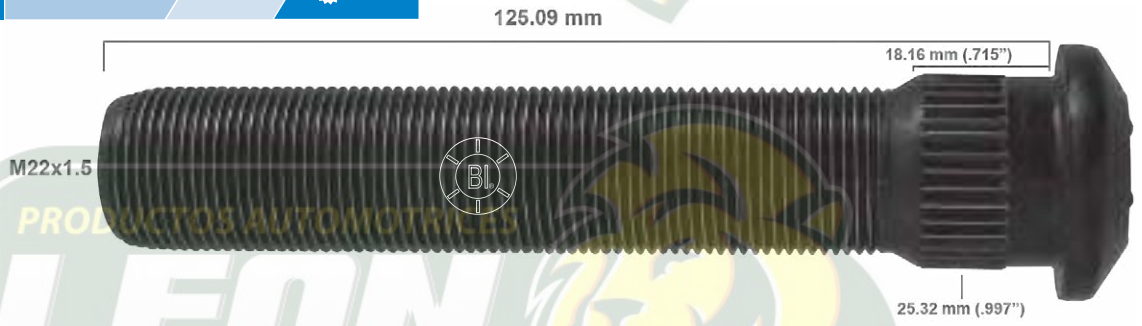

BR50-154RP PAVONADO Grado 8  Nuevo

BR50-155LP PAVONADO Grado 8  Nuevo

Rueda Trasera
Año: Todos
Aplicación: Changan
Tuerca que usa:
 TA10-196RT / TA10-197LG

Unidad de Empaque: 50 PIEZAS



 **BR50-201RP** PAVONADO Grado 8

Rueda Trasera
Aplicación: Mercedes Benz
Tuerca que usa: TA60-442RP

Otros 2: 99-064
Unidad de Empaque: 50 PIEZAS





BR50-202RP PAVONADO Grado 8

Rueda Trasera
 Aplicación: Mercedes Benz
 Tuerca que usa: TA60-442RP
 Otros 2: 99-063
 Unidad de Empaque: 50 PIEZAS

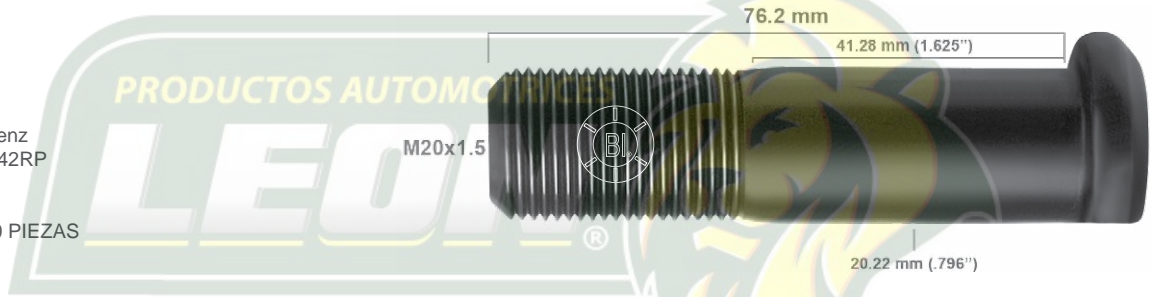

BR50-203RP PAVONADO Grado 8

Rueda Trasera
 Aplicación: Mercedes Benz
 Tuerca que usa: TA60-442RP
 Otros 2: 99-062
 Unidad de Empaque: 50 PIEZAS



BR50-250RP PAVONADO Grado 8

Rueda Delantera
 Aplicación: Volvo 7550
 Tuerca que usa: TA60-444RP
 Otros 1: 9735 R
 Otros 2: 55-061
 Unidad de Empaque: 30 PIEZAS



BR50-251RP PAVONADO Grado 8

Rueda Trasera
 Aplicación: Volvo 7550
 Tuerca que usa: TA60-444RP
 Otros 1: 9736 R
 Otros 2: 55-062
 Unidad de Empaque: 30 PIEZAS





BR50-252RP PAVONADO Grado 8

BR50-253LP PAVONADO Grado 8

Rueda Trasera
Aplicación: Rockwell 20A234-32
Tuerca que usa: TA50-361RG / CA00-001 (RP-RT) / CA00-002 (LP-LT)

Euclid: 5918 BR / 5918 BL
BWP: M-2452 / M-2453
Batco: 13-2440 R / 13-2453 L
Otros 1: 5153 R / 5154 L
Otros 2: 55-624 / 55-625
Unidad de Empaque: 30 PIEZAS



BR50-254RP PAVONADO Grado 8

Rueda Delantera
Tuerca que usa: TA50-361RG

Euclid: 9007
Batco: 13-2461
Otros 1: 5155 R
Otros 2: 55-626
Unidad de Empaque: 20 PIEZAS



BR50-298RP PAVONADO Grado 8

BR50-299LP PAVONADO Grado 8

Rueda Delantera
Aplicación: Especial
Tuerca que usa: TA10-106RG / TA10-107LG

Otros 1: 2023 R / 2024 L
Otros 2: 22-007 / 22-008
 22-023 R / 22-024 L
Unidad de Empaque: 50 PIEZAS



BR50-300RP PAVONADO Grado 8

BR50-301LP PAVONADO Grado 8

Rueda Delantera
Año: 35/62
Aplicación: Ford C600, Ford C700, Ford F4, Ford F5, Ford F6
Tuerca que usa: TA10-106RG / TA10-107LG

Dorman: 610-052 / 610-053
Euclid: 4988 R / 4988 L
BWP: M-102 / M-103
Batco: 13-1502 R / 13-1502 L
Otros 1: 3019 R / 3020 L
Otros 2: 33-019 / 33-020
Unidad de Empaque: 50 PIEZAS

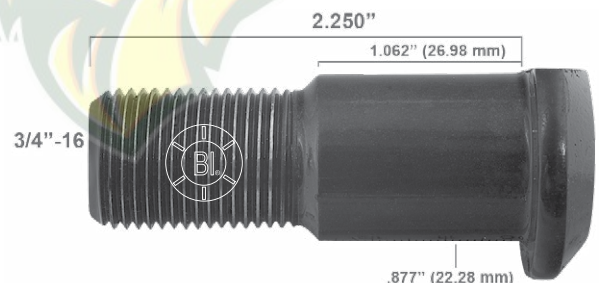



BR50-302RP	PAVONADO	Grado 8
BR50-303LP	PAVONADO	Grado 8

Rueda Delantera
 Año: 38/47
 Aplicación: Todos
 Tuerca que usa:
 TA10-106RG / TA10-107LG

Euclid: 5588 R / 5588 L
 BWP: M-104 / M-105
 Batco: 13-1505 R / 13-1505 L
 Otros 1: 2084 R / 2085 L
 3013 R / 3014 L
 Otros 2: 22-084 / 22-085
 33-013 / 33-014
 Unidad de Empaque: 50 PIEZAS

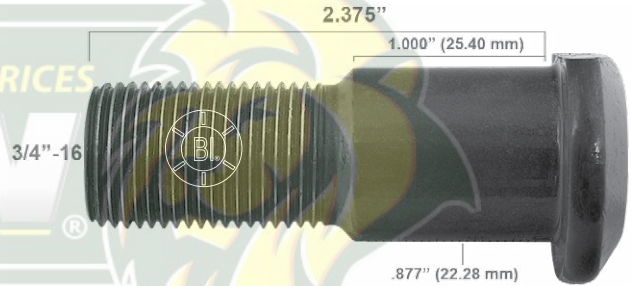

BR50-304RP	PAVONADO	Grado 8
BR50-305LP	PAVONADO	Grado 8

Rueda Delantera
 Año: 48/67
 Aplicación: Dodge D-500
 Tuerca que usa:
 TA10-106RG / TA10-107LG

Euclid: 5618 R / 5618 L
 BWP: M-258 / M-259
 Batco: 13-1506 R / 13-1506 L
 Otros 1: 2009 R / 2010 L
 Otros 2: 22-009 / 22-010
 Unidad de Empaque: 50 PIEZAS

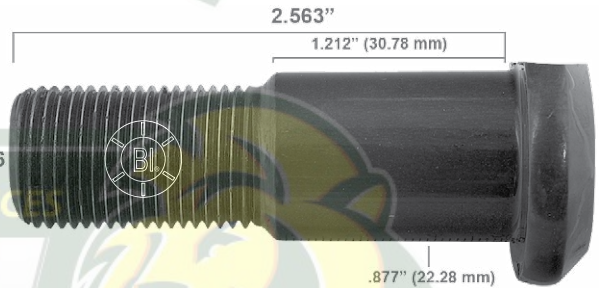

BR50-306RP	PAVONADO	Grado 8
BR50-307LP	PAVONADO	Grado 8

Rueda Trasera
 Tuerca que usa:
 CA00-001 (RP-RT) / CA00-002 (LP-LT)

Otros 1: 8130N R / 0131N L
 Otros 2: 29-599 / 29-600
 Unidad de Empaque: 50 PIEZAS

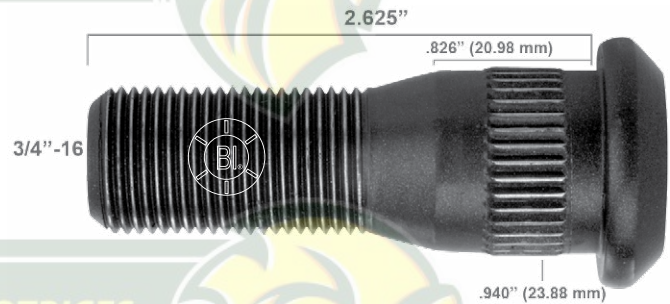

BR50-308RP	PAVONADO	Grado 8
BR50-309LP	PAVONADO	Grado 8

Rueda Trasera
 Aplicación: Remolque Fruehauf
 Tuerca que usa:
 CA00-001 (RP-RT) / CA00-002 (LP-LT)

Batco: 13-1585 R / 13-1585 L
 Otros 1: 8132N R / 8133N L
 Otros 2: 55-607 / 55 608
 Unidad de Empaque: 50 PIEZAS





BR50-310RP	PAVONADO	Grado 8
BR50-311LP	PAVONADO	Grado 8

Rueda Trasera
 Tuerca que usa:
 CA00-001 (RP-RT) / CA00-002 (LP-LT)

Euclid: 4968 R / 4968 L
 BWP: M-80 / M-81
 Otros 1: 9701 R / 9702 L
 Otros 2: 55-603 / 55-604

Unidad de Empaque: 50 PIEZAS

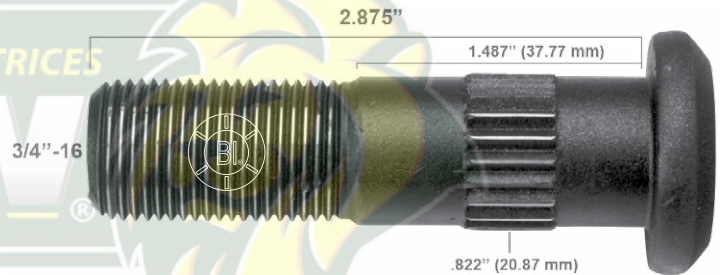



BR50-332RP	PAVONADO	Grado 8
BR50-341LP	PAVONADO	Grado 8

Rueda Trasera
 Aplicación: Especial
 Tuerca que usa:
 CA00-001 (RP-RT) / CA00-002 (LP-LT)

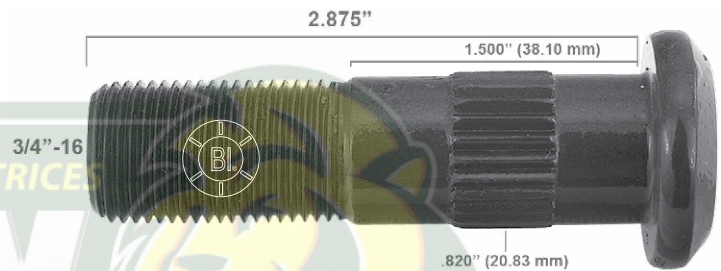
Otros 2: 55-603
 Unidad de Empaque: 50 PIEZAS



 BR50-312RP	PAVONADO	Grado 8
 BR50-313LP	PAVONADO	Grado 8

Rueda Delantera
 Aplicación: Especial
 Tuerca que usa:
 TA10-106RG / TA10-107LG

Otros 1: 8134N R / -
 Otros 2: 55-601 / 55-602
 Unidad de Empaque: 50 PIEZAS

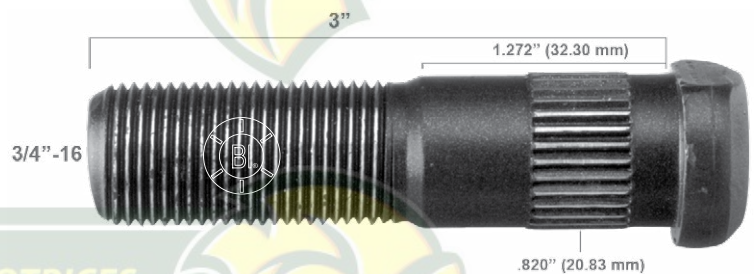

BR50-314RP	PAVONADO	Grado 8
BR50-315LP	PAVONADO	Grado 8

Rueda Trasera
 Tuerca que usa:
 CA00-001 (RP-RT) / CA00-002 (LP-LT)

Otros 1: 8136N R / 8137N L
 Otros 2: 55-605 / 55-606
 Unidad de Empaque: 50 PIEZAS





BR50-342RP	PAVONADO	Grado 8
BR50-345LP	PAVONADO	Grado 8

Rueda Trasera
 Año: 87/90
 Aplicación: Kenworth Tracto / Especial
 Tuerca que usa:
 CA00-001 (RP-RT) / CA00-002 (LP-LT)

Otros 2: 55-618 / 55-619
 Unidad de Empaque: 50 PIEZAS

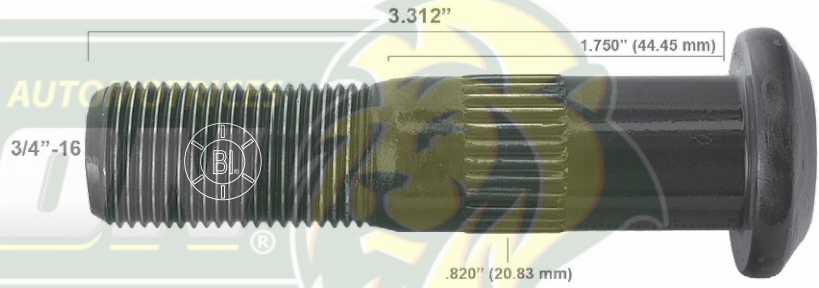

BR50-316RP	PAVONADO	Grado 8
BR50-317LP	PAVONADO	Grado 8

Rueda Trasera
 Tuerca que usa:
 CA00-001 (RP-RT) / CA00-002 (LP-LT)

Euclid: 5909 R / 5909 L
 BWP: M-1290 / M-1291
 Batco: 13-1233 R / 13-1233 L
 Otros 2: 55-501 / 55-502
 Unidad de Empaque: 40 PIEZAS



BR50-318RP	PAVONADO	Grado 8
BR50-319LP	PAVONADO	Grado 8

Rueda Trasera
 Tuerca que usa:
 CA00-001 (RP-RT) / CA00-002 (LP-LT)

Euclid: 8999 R / 8999 L
 BWP: M-2440 / M-2441
 Batco: 13-1250 R / 13-1250 L
 Otros 1: 5159 R / 5160 L
 Otros 2: 55-163 / 55-164
 Unidad de Empaque: 30 PIEZAS



BR50-320RP	PAVONADO	Grado 8
BR50-321LP	PAVONADO	Grado 8

Rueda Trasera
 Tuerca que usa:
 CA00-001 (RP-RT) / CA00-002 (LP-LT)

Euclid: 5722 R / 5722 L
 BWP: M-1108 / M-1109
 Batco: 13-1254 R / 13-1254 L
 Otros 2: 55-503 / 55-504
 Unidad de Empaque: 30 PIEZAS





	BR50-322RP	PAVONADO	Grado 8
	BR50-323LP	PAVONADO	Grado 8

Rueda Trasera
 Tuerca que usa:
 CA00-003 (RP-RT) / CA00-004 (LP-LT)

Euclid: 5769 R / 5769 L
 BWP: M-2512 / M-2513
 Batco: 13-2107 R / 13-2107 L
 Otros 2: 55-512 / 55-513
 Unidad de Empaque: 40 PIEZAS



	BR50-324RP	PAVONADO	Grado 8
	BR50-325LP	PAVONADO	Grado 8

Rueda Trasera
 Aplicación: Especial
 Tuerca que usa:
 CA00-005 (RP-RT) /
 CA00-006 (LP-LT)

Otros 1: 8138N R / -
 Otros 2: 55-505 / 55-506
 Unidad de Empaque:
 30 PIEZAS



BR50-326RP	PAVONADO	Grado 8
BR50-327LP	PAVONADO	Grado 8

Rueda Trasera
 Tuerca que usa:
 CA00-003 (RP-RT) /
 CA00-004 (LP-LT)

Euclid: 5931 R / 5931 L
 BWP: M-2404 / M-2405
 Batco: 13-1037 R / 13-1037 L
 Otros 1: 8140N R / 8141 NL
 Otros 2: 29-584 / 29-585
 Unidad de Empaque: 40 PIEZAS



	BR50-328RP	PAVONADO	Grado 8
	BR50-329LP	PAVONADO	Grado 8

Rueda Trasera
 Tuerca que usa:
 CA00-005 (RP-RT) /
 CA00-006 (LP-LT)

Euclid: 5933 R / 5933 L
 BWP: M-2408 / M-2409
 Batco: 13-1040 R / 13-1040 L
 Otros 2: 55-510 / 55-511
 Unidad de Empaque: 40 PIEZAS





BR50-330RP

PAVONADO Grado 8

BR50-331LP

PAVONADO Grado 8

Rueda Trasera

Aplicación: Especial

Tuerca que usa:

CA00-005 (RP-RT) /
CA00-006 (LP-LT)

Euclid: 5934 R / 5934 L

BWP: M-2412 / M-2413

Batco: 13-1041 R / 13-1041 L

Otros 1: 8142N R / 8143N L

Otros 2: 29-017 / 29-018

Unidad de Empaque: 40 PIEZAS



BR50-333RP

PAVONADO Grado 8

BR50-334LP

PAVONADO Grado 8

Rueda Trasera

Aplicación: Freightliner

Tuerca que usa:

CA00-001 (RP-RT) / CA00-002 (LP-LT)

Euclid: 10209 R / 10209 L

BWP: M-3650 / M-3651

Batco: 13-1156 R / 13-1156 L

Unidad de Empaque: 50 PIEZAS



BR50-335RP

PAVONADO Grado 8

BR50-336LP

PAVONADO Grado 8

Rueda Trasera

Aplicación: Freightliner

Tuerca que usa:

CA00-003 (RP-RT) /
CA00-004 (LP-LT)

Euclid: 10208 R / 10208 L

BWP: M-3652 / M-3653

Batco: 13-1157 R /
13-1157 L

Otros 1: 5157 R / 5158 L

Otros 2: 55-183 / 55-184

Unidad de Empaque:
50 PIEZAS



BR50-337RP

PAVONADO Grado 8

BR50-338LP

PAVONADO Grado 8

Rueda Trasera

Aplicación: Freightliner

Tuerca que usa:

CA00-005 (RP-RT) /
CA00-006 (LP-LT)

Euclid: 10210 R / 10210 L

BWP: M-3654 / M-3655

Batco: 13-1158 R / 13-1158 L

Otros 2: 55-185 / 55-186

Unidad de Empaque: 40 PIEZAS





BR50-339RP	PAVONADO	Grado 8
BR50-340LP	PAVONADO	Grado 8

Rueda Trasera
 Año: 69/81
 Aplicación: Camión Americano
 Tuerca que usa:
 CA00-001 (RP-RT) / CA00-002 (LP-LT)

Dorman: 610-208 / 610-209
 BWP: M-1208 R / M-1209 L
 Otros 2: 29-520 / 29-521
 Unidad de Empaque: 40 PIEZAS

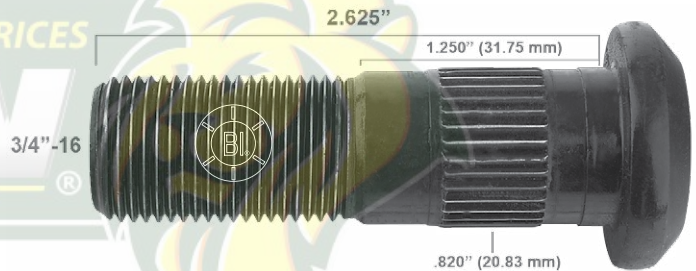

 BR50-343RP	PAVONADO	Grado 8
 BR50-344LP	PAVONADO	Grado 8

Rueda Trasera
 Aplicación: Internacional
 Tuerca que usa: CA00-001 (RP-RT) / CA00-002 (LP-LT)

BWP: M-1210 / M-1211
 Otros 2: 29-535 / 29-536
 Unidad de Empaque: 30 PIEZAS



BR50-346RP	PAVONADO	Grado 8	 Nuevo
------------	----------	---------	---

Rueda Delantera
 Aplicación: Camión Mina
 Tuerca que usa: CA00-001 (RP-RT)

Otros 1: 1026A R
 Unidad de Empaque: 50 PIEZAS



 BR50-400RP	PAVONADO	Grado 8
 BR50-401LP	PAVONADO	Grado 8

Rueda Trasera
 Tuerca que usa:
 CA00-001 (RP-RT) / CA00-002 (LP-LT)

Euclid: 5763 R / 5763 L
 BWP: M-1222 / M-1223
 Batco: 13-1803 R / 13-1803 L
 Otros 1: 8144N R / 8145N L
 Otros 2: 55-636 / 55-637
 Unidad de Empaque: 40 PIEZAS





BR50-402LP

PAVONADO

Grado 8

Rueda Trasera
 Aplicación: Especial
 Tuerca que usa: CA00-002 (LP-LT)
 Unidad de Empaque: 40 PIEZAS

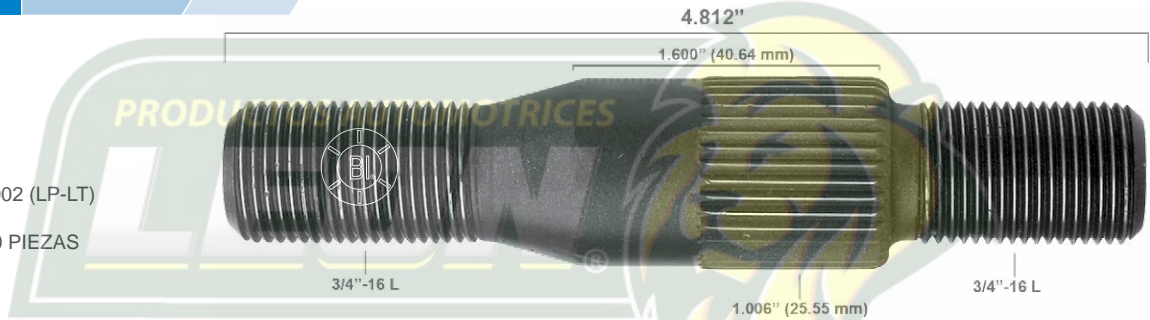

BR50-410RP

PAVONADO

Grado 8

Rueda Trasera
 Tuerca que usa: TA60-438RP / TA60-441RP

Euclid: 5997
 BWP: M-3201
 Batco: 13-1581
 Otros 2: 55-616 / 99-762
 Unidad de Empaque: 30 PIEZAS



BR50-470RP

PAVONADO

Grado 8

Rueda Trasera
 Aplicación: Autobús Dina 504
 Tuerca que usa: TA60-437RP

Otros 1: 504 R
 Otros 2: 99-068
 Unidad de Empaque: 50 PIEZAS

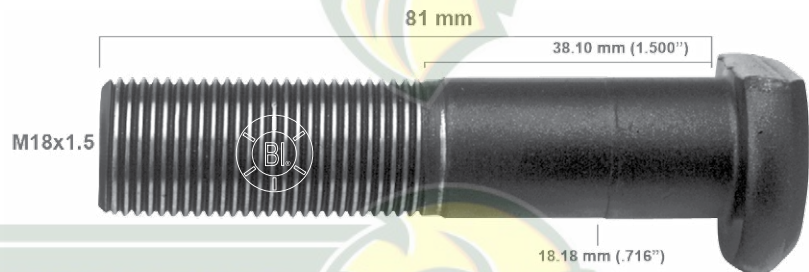

BR50-500RP

PAVONADO

Grado 8



BR50-501LP

PAVONADO

Grado 8

Rueda Delantera
 Tuerca que usa: TA10-108 (RP-RT-RG) / TA10-109 (LP-LT-LG)

Euclid: 8995 R / 8995 L
 BWP: M-2476 / M-2477
 Batco: 13-1617 R / 13-1617 L
 Otros 1: 9059 R / 9060 L
 Otros 2: 55-173 / 55-174
 Unidad de Empaque: 20 PIEZAS

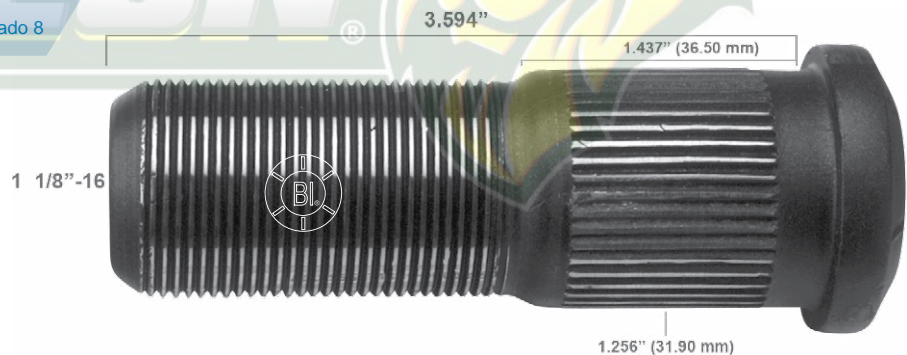





	BR50-520RP	PAVONADO	Grado 8
	BR50-521LP	PAVONADO	Grado 8

Rueda Delantera
 Aplicación: Especial
 Tuerca que usa:
 TA10-108 (RP-RT-RG) /
 TA10-109 (LP-LT-LG)

Otros 2: 55-005 / 55-006
 Unidad de Empaque: 20 PIEZAS

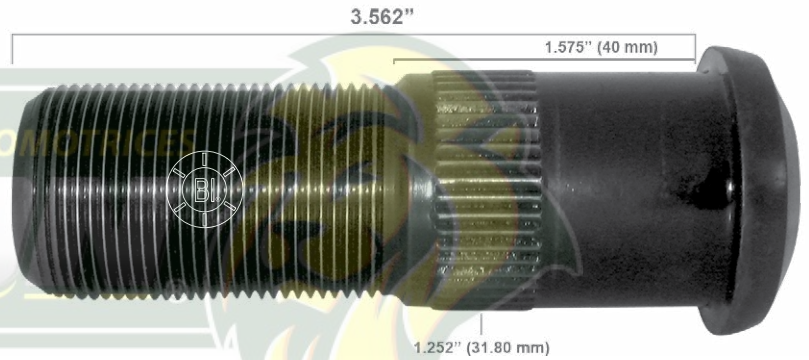
1 1/8"-16





	BR50-502RP	PAVONADO	Grado 8
	BR50-503LP	PAVONADO	Grado 8

Rueda Delantera
 Tuerca que usa:
 TA10-108 (RP-RT-RG) /
 TA10-109 (LP-LT-LG)

Euclid: 5868 R / 5868 L
 BWP: M-2428 / M-2429
 Batco: 13-1616 R / 13-1616 L
 Otros 2: 55-179 / 55-180
 Unidad de Empaque: 20 PIEZAS

1 1/8"-16



	BR50-504RP	PAVONADO	Grado 8
	BR50-505LP	PAVONADO	Grado 8

Rueda Delantera
 Tuerca que usa:
 TA10-108 (RP-RT-RG) /
 TA10-109 (LP-LT-LG)

Euclid: 5985 R / 5985 L
 BWP: M-2480 / M-2481
 Batco: 13-1609 R / 13-1609 L
 Otros 2: 55-181 / 55-182
 Unidad de Empaque: 20 PIEZAS

1 1/8"-16



	BR50-506RP	PAVONADO	Grado 8
	BR50-507LP	PAVONADO	Grado 8

Rueda Delantera
 Tuerca que usa:
 TA10-108 (RP-RT-RG) /
 TA10-109 (LP-LT-LG)

Otros 2: 55-522 / 55-523
 Unidad de Empaque: 20 PIEZAS

1 1/8"-16





BR50-508RP PAVONADO Grado 8

BR50-509LP PAVONADO Grado 8

4.500"

1.400" (35.56 mm)

Rueda Delantera
Tuerca que usa:
TA10-108 (RP-RT-RG) /
TA10-109 (LP-LT-LG)

1 1/8"-16

Otros 1: 9061 R / -
Otros 2: 55-526 / 55-527
Unidad de Empaque: 20 PIEZAS

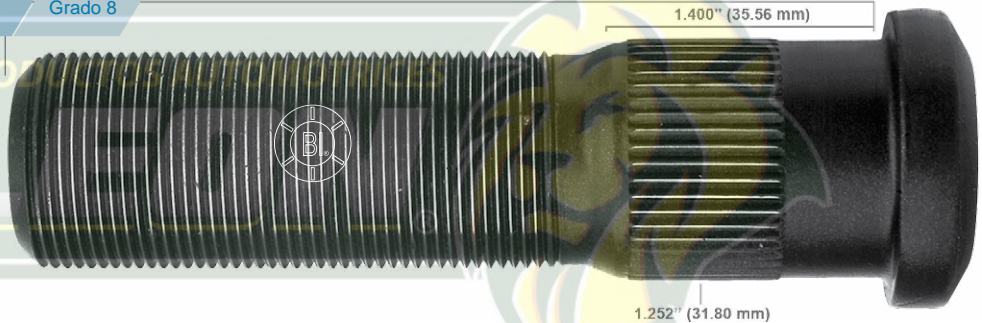

1.252" (31.80 mm)

BR50-522RP PAVONADO Grado 8

BR50-523LP PAVONADO Grado 8

4"

1.375" (34.92 mm)

Rueda Delantera
Aplicación: Especial
Tuerca que usa:
TA10-108 (RP-RT-RG) /
TA10-109 (LP-LT-LG)

1 1/8"-16

Otros 1: 5107 R / 5108 L
Otros 2: 55-155 / 55-156
Unidad de Empaque: 20 PIEZAS



1.252" (31.80 mm)

BR50-510RP PAVONADO Grado 8

BR50-511LP PAVONADO Grado 8

3.625"

1.425" (36.2 mm)

Rueda Delantera
Tuerca que usa:
TA10-108 (RP-RT-RG) /
TA10-109 (LP-LT-LG)

1 1/8"-16

Euclid: 6033 R / 6033 L
Otros 2: 55-524 / 55-525
Unidad de Empaque: 20 PIEZAS



1.252" (31.80 mm)

BR50-512RP PAVONADO Grado 8

BR50-513LP PAVONADO Grado 8

3.750"

1.230" (31.24 mm)

Rueda Delantera
Tuerca que usa:
TA10-108 (RP-RT-RG) /
TA10-109 (LP-LT-LG)

1 1/8"-16

Euclid: 5982 R / 5982 L
BWP: M-2430 / M-2431
Batco: 13-1618 R / 13-1618 L
Otros 1: 9063 R / 9064 L
Otros 2: 55-609 / 55-610
Unidad de Empaque: 20 PIEZAS

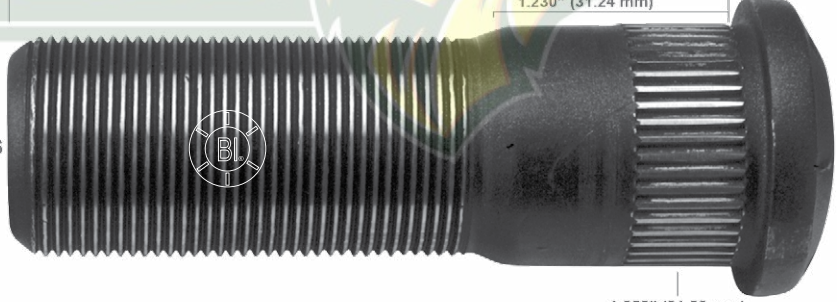

1.252" (31.80 mm)



BR50-524RP PAVONADO Grado 8

BR50-525LP PAVONADO Grado 8

Rueda Delantera

Aplicación: Especial

Tuerca que usa:

TA10-108 (RP-RT-RG) /
TA30-238RC / TA30-240RC /
TA30-242RG / TA10-109 (LP-LT-LG) /
TA30-239LC / TA30-241LC / TA30-243L

Unidad de Empaque: 20 PIEZAS

1 1/8"-16

4.500"

1.230" (31.24 mm)

1.252" (31.80 mm)

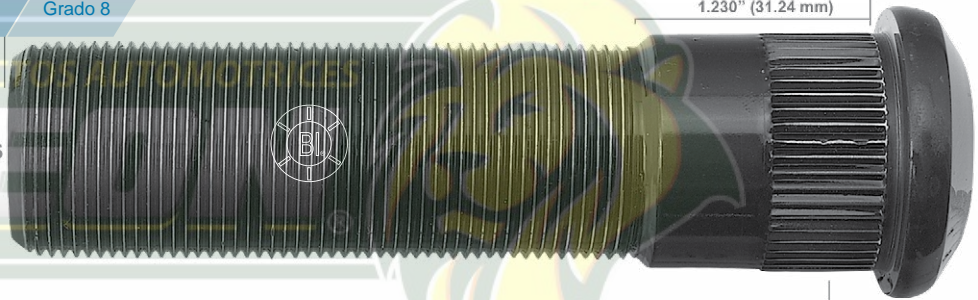

BR50-514RP PAVONADO Grado 8

BR50-515LP PAVONADO Grado 8

Rueda Delantera

Tuerca que usa:

TA10-108 (RP-RT-RG) /
TA10-109 (LP-LT-LG)

Euclid: 8950 R / 8950 L

BWP: M-3230 / M-3231

Batco: 13-2360 R / 13-2360 L

Otros 2: 55-611 / 55-612

Unidad de Empaque: 20 PIEZAS

1 1/8"-16

3.720"

1.500" (38.10 mm)

1.228" (31.19 mm)

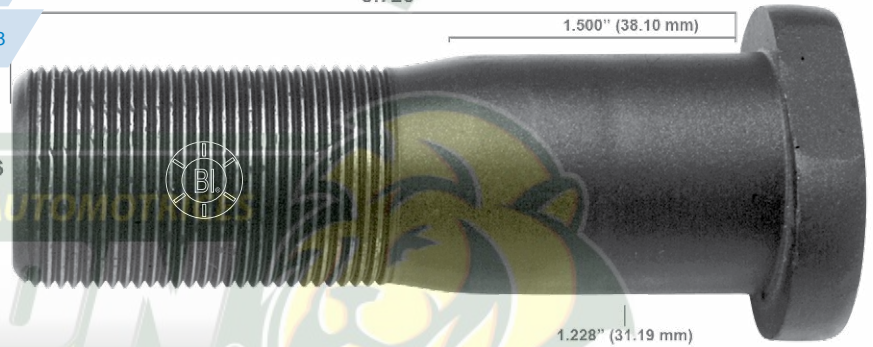

BR50-516RP PAVONADO Grado 8

BR50-517LP PAVONADO Grado 8

Rueda Delantera

Tuerca que usa:

TA10-108 (RP-RT-RG) /
TA10-109 (LP-LT-LG)

Euclid: 5922 R / 5922 L

BWP: M-2446 / M-2447

Batco: 13-2401 R / 13-2401 L

Otros 2: 55-634 / -

Unidad de Empaque: 30 PIEZAS

4"

.590" (14.98 mm)

7/8"-14 R

1.006" (25.55 mm)

1 1/8"-16 R/L



BR50-526RP PAVONADO Grado 8

BR50-527LP PAVONADO Grado 8

Rueda Delantera

Aplicación: Especial

Tuerca que usa:

TA10-108 (RP-RT-RG) /
TA10-109 (LP-LT-LG)

Otros 2: 55-007 / 55-008

Unidad de Empaque: 30 PIEZAS

4.250"

.590" (14.98 mm)

7/8"-14 R

1.006" (25.55 mm)

1 1/8"-16 R/L

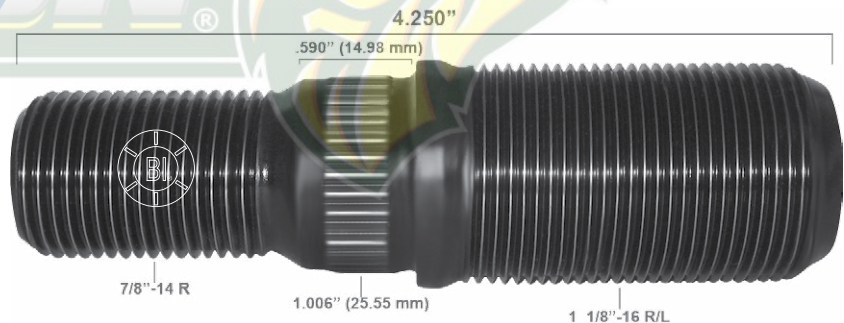



BR50-518RP	PAVONADO	Grado 8	Nuevo
BR50-519LP	PAVONADO	Grado 8	Nuevo

Rueda Delantera

Aplicación: Tractocamiones Serie 6,
Tractocamiones Serie 7,
Autobús Rin de Aluminio,
Autobús Dina, Autobús Navistar

Tuerca que usa:

TA10-108 (RP-RT-RG) / TA10-109 (LP-LT-LG)

Unidad de Empaque: 20 PIEZAS



BR50-600RP	PAVONADO	Grado 8
------------	----------	---------

Rueda Trasera

Año: Todos

Aplicación: Worker Modelo 23,
Worker Modelo 24

Tuerca que usa: TA60-441RP

Otros 2: 55-009

Unidad de Empaque: 30 PIEZAS



BR50-601RP	PAVONADO	Grado 8
------------	----------	---------

Rueda Trasera

Año: 99

Aplicación: Isuzu FTR USA

Tuerca que usa: TA60-441RP

Unidad de Empaque: 30 PIEZAS



BR50-602RP	PAVONADO	Grado 8
------------	----------	---------

Rueda Delantera

Año: Todos

Aplicación: Worker Modelo 8-150

Tuerca que usa: TA60-445RP

Otros 1: 504 R

Otros 2: 99-068

Unidad de Empaque: 50 PIEZAS





BR50-604RP PAVONADO Grado 8  Nuevo

Rueda Trasera
 Año: Todos
 Aplicación: Worker Modelo 8-150 Birlo Largo
 Tuerca que usa: TA60-445RP

Unidad de Empaque: 40 PIEZAS



BR50-605RP PAVONADO Grado 8  Nuevo

Rueda Delantera / Trasera
 Año: 08/11
 Aplicación: Camión Cabstar de Nissan
 Tuerca que usa: TA60-446RP

Unidad de Empaque: 80 PIEZAS

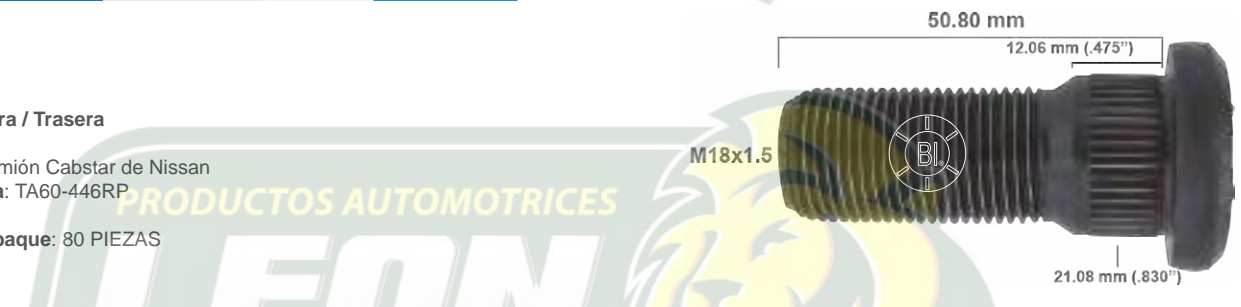

BR50-606RP PAVONADO Grado 8  Nuevo

Rueda Trasera
 Año: 08/11
 Aplicación: Camión Cabstar de Nissan
 Tuerca que usa: TA60-446RP
 Otros 1: 4171 R

Unidad de Empaque: 60 PIEZAS



 **BR50-620RP** BR30-074RP PAVONADO Grado 8

Rueda Delantera / Trasera
 Año: Todos
 Aplicación: Camión Internacional CF-500,
 Camión Internacional CF-600
 Tuerca que usa: TA60-448RP

Otros 1: 505 R / 3191 R

Otros 2: 33-372

Unidad de Empaque: 100 PIEZAS





BR50-700RP	PAVONADO	Grado 8
BR50-701LP	PAVONADO	Grado 8

Rueda Trasera
 Año: Todos
 Aplicación: Isuzu Camión Clase 4 Modelo
 ELF 400, 450, 500, 600, 700
 Tuerca que usa: CA00-036RT / CA00-037LG

Otros 1: 4802 R / 4803 L
 Otros 2: 55-010 / 55-011
 Unidad de Empaque: 50 PIEZAS

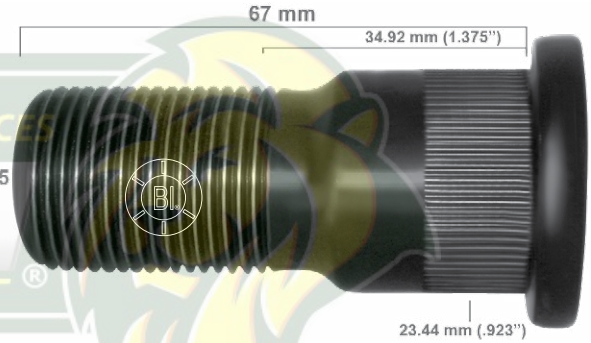

BR50-702RP	PAVONADO	Grado 8
BR50-703LP	PAVONADO	Grado 8

Rueda Delantera
 Año: Todos
 Aplicación: Isuzu Camión Clase 4 Modelo
 ELF 400, 450, 500, 600, 700
 Tuerca que usa: TA10-192RT / TA10-193LG

Otros 1: 4804 R / 4805 L
 Otros 2: 55-012 / 55-013
 Unidad de Empaque: 50 PIEZAS

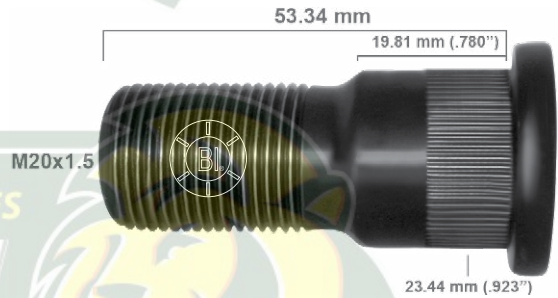

BR50-708RP	PAVONADO	Grado 8	Nuevo
BR50-709LP	PAVONADO	Grado 8	Nuevo

Rueda Delantera
 Año: 07/11
 Aplicación: Hino 300
 Tuerca que usa: TA10-192RT / TA10-193LT
 Unidad de Empaque: 50 PIEZAS



BR50-710RP	PAVONADO	Grado 8	Nuevo
BR50-711LP	PAVONADO	Grado 8	Nuevo

Rueda Trasera
 Año: 07/11
 Aplicación: Hino 300
 Tuerca que usa: TA10-190RT / TA10-191LT
 Unidad de Empaque: 50 PIEZAS







BR50-712RP	PAVONADO	Grado 8	 Nuevo
BR50-713LP	PAVONADO	Grado 8	 Nuevo



Rueda Delantera
Año: Todos
Aplicación: Isuzu Camión Clase 3 Modelo ELF 300
Tuerca que usa: TA10-196RT / TA10-197LG
Unidad de Empaque: 50 PIEZAS

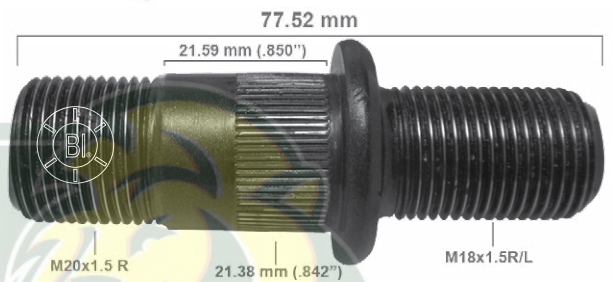

BR50-714RP	PAVONADO	Grado 8	 Nuevo
BR50-715LP	PAVONADO	Grado 8	 Nuevo

Rueda Trasera
Año: Todos
Aplicación: Isuzu Camión Clase 3 Modelo ELF
Tuerca que usa: CA00-032RT / CA00-033LG
Unidad de Empaque: 50 PIEZAS



BR50-716RP	PAVONADO	Grado 8	 Nuevo
BR50-717LP	PAVONADO	Grado 8	 Nuevo

Rueda Trasera
Año: 07/11
Aplicación: Camión Sterling
Tuerca que usa: CA00-034RT CA00-035LG
Unidad de Empaque: 50 PIEZAS





🕒	BR50-900RP	PAVONADO	Grado 8
🕒	BR50-901LP	PAVONADO	Grado 8

Rueda Trasera
 Aplicación: Petrolero
 Tuerca que usa:
 CA00-009RT / CA00-010LT

Otros 2: 55-188R / 55-189
 Unidad de Empaque: 10 PIEZAS

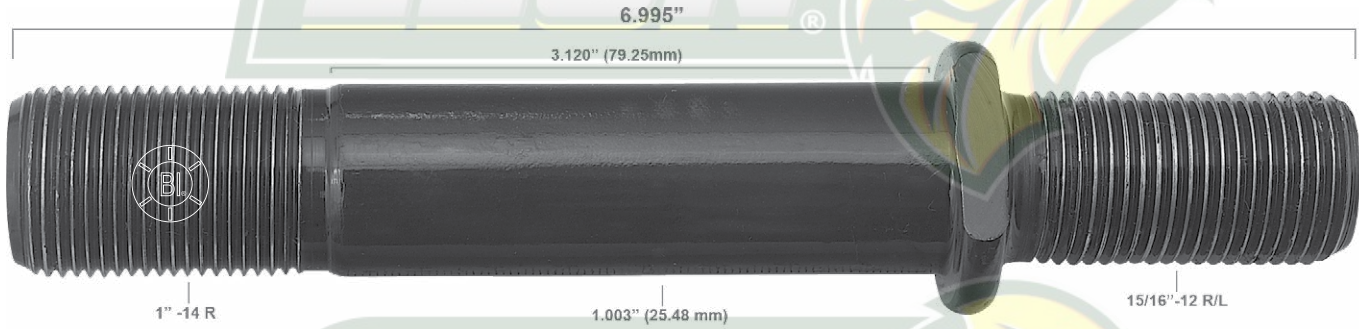

🕒	BR50-902RP	PAVONADO	Grado 8
🕒	BR50-903LP	PAVONADO	Grado 8

Rueda Trasera
 Aplicación: Petrolero
 Tuerca que usa:
 CA00-009RT /
 CA00-010LT

Otros 2: 55-190 /
 55-191
 Unidad de Empaque:
 20 PIEZAS





PRODUCTOS AUTOMOTRICES

LEON

PRODUCTOS AUTOMOTRICES

LEON

PRODUCTOS AUTOMOTRICES

LEON





BR60-001RP	PAVONADO	Grado 5
BR60-001RC	CROMADO	Grado 5

Autos Rueda Delantera / Trasera
 Año: 68/73
 Aplicación: VW Sedán
 Tuerca que usa: N/A

Dorman: 610-248
 Otros 1: 4203 R
 Otros 2: 44-203 / 44-403
 HEXÁGONO 19 mm
 Unidad de Empaque: 200 PIEZAS

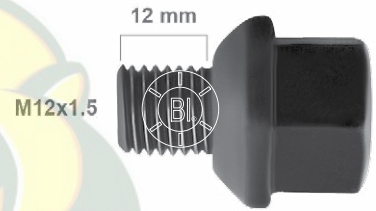

BR60-002RP	PAVONADO	Grado 5
BR60-002RC	CROMADO	Grado 5

Autos Rueda Delantera / Trasera
 Año: 79/84
 Aplicación: Golf, Jetta, Caribe, Atlantic
 Tuerca que usa: N/A

Otros 1: 4202 R
 Otros 2: 44-202 / 44-402
 HEXÁGONO 17 mm
 Unidad de Empaque: 200 PIEZAS

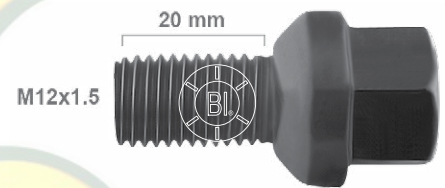

BR60-003RP	PAVONADO	Grado 5
BR60-003RC	CROMADO	Grado 5

Autos Rueda Delantera / Trasera
 Año: 74/04
 Aplicación: VW Sedán
 Tuerca que usa: N/A

Dorman: 610-250
 Otros 1: 4204 R
 Otros 2: 44-204 / 44-404
 HEXÁGONO 19 mm
 Unidad de Empaque: 150 PIEZAS



BR60-013RP	PAVONADO	Grado 5
BR60-013RC	CROMADO	Grado 5

Camionetas Rueda Delantera / Trasera
 Aplicación: Eurovan
 Tuerca que usa: N/A

Otros 1: 4214 R
 Otros 2: 44-217 / 44-401
 HEXÁGONO 19 mm
 Unidad de Empaque: 100 PIEZAS



BR60-004RP	PAVONADO	Grado 8
------------	----------	---------

Camionetas Rueda Trasera
 Año: 64/99
 Aplicación: Combi
 Tuerca que usa: TA60-404RT

Dorman: 610-246
 Otros 1: 4200 R
 Otros 2: 44-200
 Unidad de Empaque: 200 PIEZAS



BR60-027RP

PAVONADO

Grado 8

Nuevo

Camionetas Rueda Trasera

Año: 64/99

Aplicación: Combi

Tuerca que usa: TA60-404RT

Otros 1: 4200E R

Unidad de Empaque: 150 PIEZAS

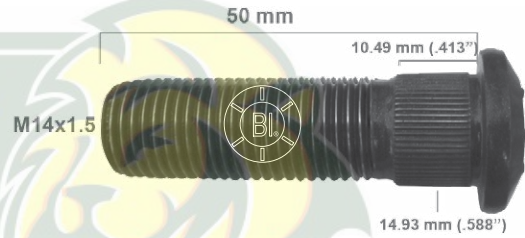
BR60-005RP

PAVONADO

Grado 8

Camionetas Rueda Delantera

Año: 64/99

Aplicación: Combi

Tuerca que usa: TA60-404RT

Otros 1: 4201 R

Otros 2: 44-201

Unidad de Empaque: 150 PIEZAS

BR60-006RP

PAVONADO

Grado 5

BR60-006RC

CROMADO

Grado 5

Autos Rueda Delantera / Trasera

Año: 82/88

Aplicación: Corsar

Tuerca que usa: N/A

Otros 1: 4209 R

Otros 2: 44-209 / 44-409

HEXÁGONO 17 mm

Unidad de Empaque: 150 PIEZAS

BR60-016RP

PAVONADO

Grado 5

BR60-016RC

CROMADO

Grado 5

Autos Rueda Delantera / Trasera

Año: 74/88

Aplicación: VW Sedán

Tuerca que usa: N/A

Dorman: 610-249

Otros 1: 4216 R

Otros 2: 29-247

HEXÁGONO 17 mm

Unidad de Empaque: 150 PIEZAS

BR60-007RP

PAVONADO

Grado 5

BR60-007RC

CROMADO

Grado 5

Autos Rueda Delantera / Trasera

Año: 84/98

Aplicación: Jetta, Golf, VW Sedán,

Pointer, Lupo, Derby, Polo 04

Tuerca que usa: N/A

Dorman: 610-317

Otros 2: 44-205 / 44-305 / 44-405

HEXÁGONO 17 mm

Unidad de Empaque: 150 PIEZAS





★ BR60-008RP	PAVONADO	Grado 5
BR60-008RC	CROMADO	Grado 5

Autos Rueda Delantera / Trasera
Año: 99/04
Aplicación: Jetta, Bora, Golf, Seat 01/04, Mercedes Benz M Class 04, Audi 04/08, Ibiza 01/12
Tuerca que usa: N/A

Dorman: 610-318
Otros 1: 4210 R
Otros 2: 29-318 / 44-001
HEXÁGONO 17 mm
Unidad de Empaque: 150 PIEZAS

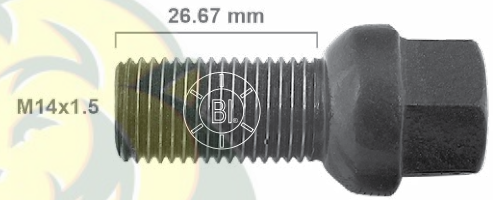

★ BR60-009RP	PAVONADO	Grado 5
BR60-009RC	CROMADO	Grado 5

Autos Rueda Delantera / Trasera
Año: 74/04
Aplicación: VW Sedán, Golf, Jetta, Rin Magnesio
Tuerca que usa: N/A

Dorman: 610-411
Otros 2: 44-210 / 44-410
HEXÁGONO 19 mm
Unidad de Empaque: 100 PIEZAS

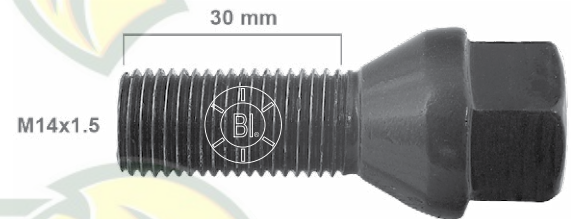

BR60-031RP	PAVONADO	Grado 5
BR60-031RC	CROMADO	Grado 5

Autos Rueda Delantera / Trasera
Año: 74/03
Aplicación: VW Sedán, Golf, Jetta, Rin Especial
Tuerca que usa: N/A

Otros 1: 4219 R
HEXÁGONO 19 mm
Unidad de Empaque: 100 PIEZAS



BR60-010RP	PAVONADO	Grado 8
------------	----------	---------

Camionetas Rueda Delantera / Trasera
Año: Todos
Aplicación: Mercedes Benz Sprinter (eje trasero de una rueda)
Tuerca que usa: N/A

Otros 2: 29-039
HEXÁGONO 19 mm
Unidad de Empaque: 100 PIEZAS

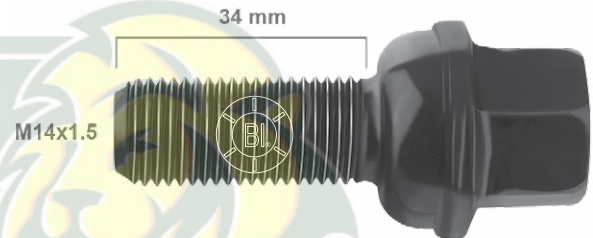

BR60-011RP	PAVONADO	Grado 8
------------	----------	---------

Camionetas Rueda Trasera
Año: Todos
Aplicación: Mercedes Benz Sprinter (eje trasero de dos ruedas)
Tuerca que usa: TA60-421RG

Otros 2: 29-040
Unidad de Empaque: 150 PIEZAS

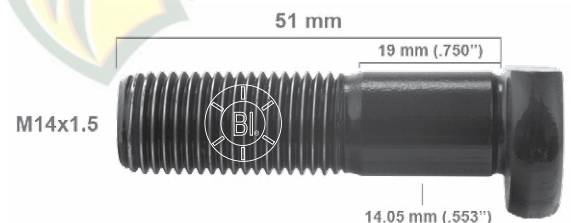

BR60-034RP

PAVONADO

Grado 8

Camionetas Rueda Trasera

Año: Todos

 Aplicación: Mercedes Benz Sprinter
(eje trasero de dos ruedas)

Tuerca que usa: TA60-421RG

Otros 1: 4932 R

Otros 2: 99-050

Unidad de Empaque: 100 PIEZAS

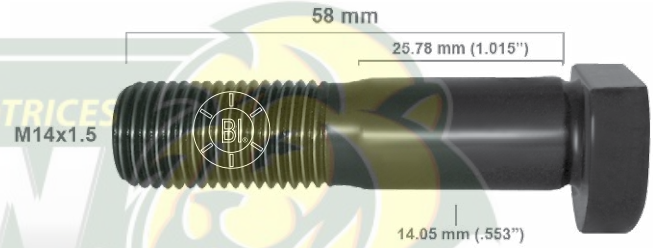
BR60-012RP

PAVONADO

Grado 5

BR60-012RC

CROMADO

Grado 5

Rueda Delantera / Trasera

 Aplicación: Jetta, Golf, Pointer, Derby
Rin Deportivo 82/98

Tuerca que usa: N/A

HEXÁGONO 19 mm
Unidad de Empaque: 100 PIEZAS

M12x1.5

BR60-020RC

CROMADO

Autos Rueda Delantera / Trasera

Aplicación: Caribe Rin Magnesio

Tuerca que usa: N/A

Otros 2: 44-219

HEXÁGONO 13/16"

Unidad de Empaque: 100 PIEZAS

M12x1.5

BR60-021RC

CROMADO

Autos Rueda Delantera / Trasera

Aplicación: VW Sedán Rin Magnesio

Tuerca que usa: N/A

Otros 1: 4207 R

Otros 2: 44-212

HEXÁGONO 13/16"

Unidad de Empaque: 100 PIEZAS

M12x1.5

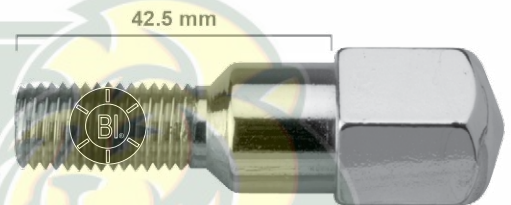
BR60-022RC

CROMADO

Autos Rueda Delantera / Trasera

Aplicación: VW Sedán Rin Magnesio

Tuerca que usa: N/A

Otros 1: 4208 R

Otros 2: 44-213

HEXÁGONO 13/16"

Unidad de Empaque: 100 PIEZAS

M14x1.5

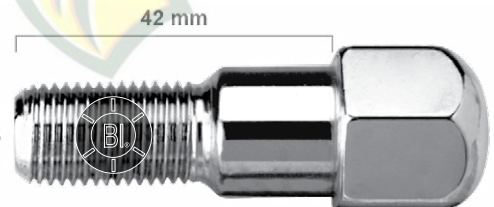

BR60-023RC

CROMADO

Autos Rueda Delantera / Trasera
Aplicación: VW Sedán Rin Magnesio
Tuerca que usa: N/A

Otros 1: 4205 R
Otros 2: 29-274
HEXÁGONO 13/16"
Unidad de Empaque: 200 PIEZAS

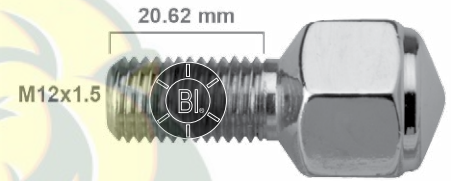

BR60-024RC

CROMADO

Autos Rueda Delantera / Trasera
Aplicación: VW Sedán Rin Magnesio
Tuerca que usa: N/A

Otros 1: 4206 R
Otros 2: 29-206 / 44-215
HEXÁGONO 13/16"
Unidad de Empaque: 150 PIEZAS

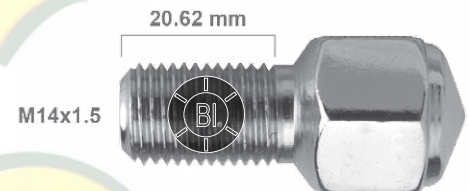

BR60-025RC

CROMADO

Autos Rueda Delantera / Trasera
Año: 82/88
Aplicación: Corsar
Tuerca que usa: N/A

Otros 2: 44-218
HEXÁGONO 13/16"
Unidad de Empaque: 120 PIEZAS



BR60-026RC

CROMADO

Grado 5

Autos Rueda Delantera / Trasera
Aplicación: New Beetle, Jetta G4,
 Rin Acero
Tuerca que usa: N/A

Otros 2: 44-229
HEXÁGONO 19 mm
Unidad de Empaque: 100 PIEZAS

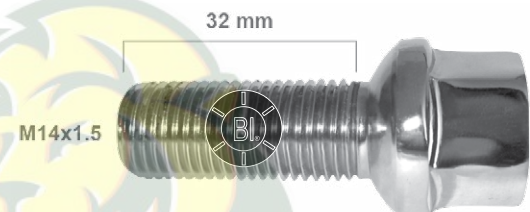



PRODUCTOS AUTOMOTRICES

LEON
RENAULT / HYUNDAI / TOYOTA /
MAZDA / MITSUBISHI /
PEUGEOT / FIAT





BR70-004RP PAVONADO Grado 8

Autos Rueda Delantera / Trasera
 Año: 89/94
 Aplicación: Geo Metro
 Tuerca que usa: TA30-227RC / TA60-405RT

Dorman: 610-308
 Otros 2: 29-308
 Unidad de Empaque: 400 PIEZAS

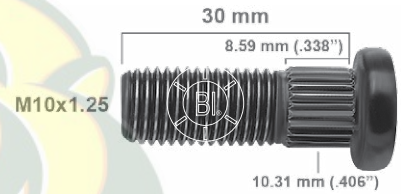

BR70-003RP PAVONADO Grado 8

Autos Rueda Delantera / Trasera
 Aplicación: Suzuki Forsa, Sprint, Geo
 Tuerca que usa: TA30-227RC / TA60-405RT

Otros 2: 29-041
 Unidad de Empaque: 300 PIEZAS



BR70-005RP PAVONADO Grado 8

Autos Rueda Delantera
 Aplicación: Todos los Modelos R5
 Tuerca que usa: TA30-227RC / TA60-405RT

Otros 1: 4220 R
 Otros 2: 44-220
 Unidad de Empaque: 200 PIEZAS

Autos Rueda Trasera
 Aplicación: Todos los Modelos R5
 Tuerca que usa: TA30-227RC



BR70-006RP PAVONADO Grado 8

Autos Rueda Delantera
 Año: 84/87
 Aplicación: Todos los Modelos R12, R18, Willys Wagoneer
 Tuerca que usa: TA60-406RT

Otros 1: 4221 R
 Otros 2: 44-221
 Unidad de Empaque: 200 PIEZAS

Autos Rueda Trasera
 Aplicación: Todos los Modelos R12, R18



BR70-007RP PAVONADO Grado 8

Camionetas Rueda Delantera
 Año: 84/87
 Aplicación: Willys Wagoneer
 Tuerca que usa: TA10-100RG

Dorman: 610-179
 Otros 1: 4222 R
 Otros 2: 44-222
 Unidad de Empaque: 200 PIEZAS



BR70-008RP

PAVONADO

Grado 8

Camionetas Rueda Trasera
 Año: 84/87
 Aplicación: Willys Wagoneer
 Tuerca que usa: TA10-100RG

Otros 1: 4223 R
 Otros 2: 44-223
 Unidad de Empaque: 200 PIEZAS

BR70-009RP

PAVONADO

Grado 8

Autos Rueda Delantera
 Año: 84/87
 Aplicación: Encore, Alliance
 Tuerca que usa: TA10-115RT

Dorman: 610-321
 Otros 1: 4224 R
 Otros 2: 44-224
 Unidad de Empaque: 200 PIEZAS

BR70-011RP

PAVONADO

Grado 8

Autos Rueda Trasera
 Año: 84/87
 Aplicación: Encore, Alliance
 Tuerca que usa: TA10-115RT

Dorman: 610-291
 Otros 1: 4225 R
 Otros 2: 44-225
 Unidad de Empaque: 200 PIEZAS

BR70-050RP

PAVONADO

Grado 8

Autos Rueda Delantera / Trasera
 Aplicación: Civic, Accord 95/10, City 09/11,
 Civic Hibrido 06/12, CR-V 02/06, Fit 06/12
 Tuerca que usa: TA10-143RG

Otros 1: 4503 R
 Otros 2: 44-230
 Unidad de Empaque: 200 PIEZAS

BR70-010RP

PAVONADO

Grado 8

Autos Rueda Trasera
 Aplicación: Civic 95/03, Accord 95/98
 Tuerca que usa: TA10-143RG

Otros 1: 4501 R
 Otros 2: 29-269
 Unidad de Empaque: 200 PIEZAS





BR70-051RP

PAVONADO

Grado 8

Autos Rueda Delantera / Trasera

Año: 98/04

Aplicación: Accord, Aveo 08/12

Otros 1: 4500 R

Otros 2: 44-228

Unidad de Empaque: 200 PIEZAS

Camionetas Rueda Delantera / Trasera

Año: 04/06

Aplicación: Odisey, Pilot, CR-V

Tuerca que usa: TA10-143RG



BR70-001RP

PAVONADO

Grado 8

Camionetas Rueda Trasera

Aplicación: Pick Up Mazda, Opra 00/05

Tuerca que usa: TA10-143RG / TA10-134RT

Otros 2: 29-042

Unidad de Empaque: 200 PIEZAS

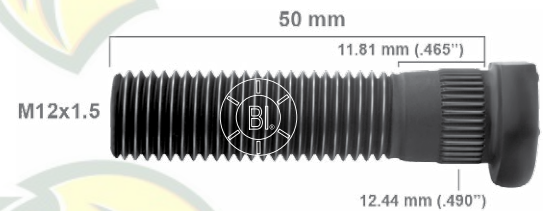

BR70-002RP

PAVONADO

Grado 8

Camionetas Rueda Trasera

Aplicación: Pick Up Mazda

Tuerca que usa: TA10-143RG

Otros 1: 4500E R

Otros 2: 44-228

Unidad de Empaque: 200 PIEZAS

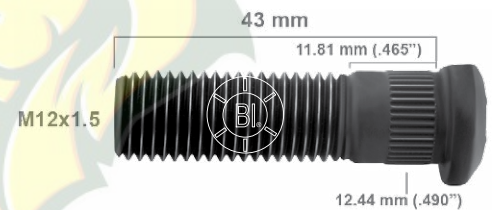

BR70-052RP

PAVONADO

Grado 8

Autos Rueda Delantera / Trasera

Aplicación: Cuatrimoto, Honda

Tuerca que usa: TA60-419RG

Otros 2: 29-544

Unidad de Empaque: 300 PIEZAS



BR70-012RP

PAVONADO

Grado 8

Camionetas Rueda Trasera

Aplicación: Pick Up Mazda

Tuerca que usa: TA60-419RG

Otros 2: 29-043

Unidad de Empaque: 300 PIEZAS



BR70-053RP

PAVONADO

Grado 8

Nuevo

Camionetas Rueda Trasera
Aplicación: Camioneta Mazda 91/97,
 LUV 2.2 76/93, Ford 89/92
Tuerca que usa: TA10-143RG
Unidad de Empaque: 200 PIEZAS

PRODUCTOS AUTOMOTRICES

BR70-100RP

PAVONADO

Grado 8

Camionetas Rueda Delantera / Trasera
Año: 02/05
Aplicación: Camioneta H-100
Tuerca que usa: TA30-245RC

Otros 1: 4613 R
Otros 2: 22-174
Unidad de Empaque: 150 PIEZAS

PRODUCTOS AUTOMOTRICES

BR70-102RP

PAVONADO

Grado 8

Camionetas Rueda Delantera / Trasera
Aplicación: Camioneta H-100
Tuerca que usa: TA30-245RC

Unidad de Empaque: 150 PIEZAS

PRODUCTOS AUTOMOTRICES

BR70-101RP

PAVONADO

Grado 8

Camionetas Rueda Delantera / Trasera
Aplicación: Furgoneta Hyundai
Tuerca que usa: TA30-245RC

Otros 2: 29-044
Unidad de Empaque: 150 PIEZAS

PRODUCTOS AUTOMOTRICES

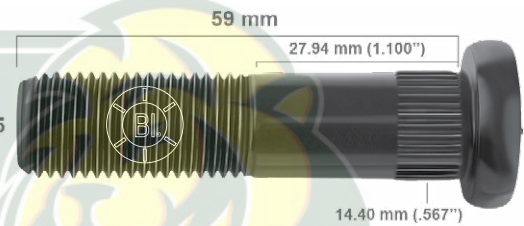
BR70-200RP

PAVONADO

Grado 8

Autos Rueda Delantera / Trasera
Año: 90/91
Aplicación: Lexus

Tuerca que usa: TA10-143RG

Dorman: 610-244
Otros 1: 4600 R
Otros 2: 44-501
Unidad de Empaque: 200 PIEZAS

Camionetas Rueda Delantera / Trasera
Año: 65/97
Aplicación: Pick Up Americana





BR70-201RP

PAVONADO

Grado 8

Autos Rueda Delantera / Trasera

Año: Todos

Aplicación: Lexus 91/97, Yaris, Camry, Corolla

Tuerca que usa: TA10-143RG

Dorman: 610-266

Otros 1: 4606 R

Otros 2: 44-502

Unidad de Empaque: 200 PIEZAS

Camionetas Rueda Delantera / Trasera

Año: Todos

Aplicación: Pick Up Americana 73/97, Matrix, Runner, Sienna, Hiace

M12x1.5



BR70-202RP

BR70-402RP

PAVONADO

Grado 8

Camionetas Rueda Trasera

Año: 86/94

Aplicación: Pick Up T100, 4WD, Tacoma 93/03, Tundras SRS 97/06, Isuzu Truck 97/06, Caravan 97/07, Town & Country 93/07

Tuerca que usa: TA10-143RG

Dorman: 610-312

Otros 1: 4609 R / 4607 R

Otros 2: 44-503 / 29-312

Unidad de Empaque: 200 PIEZAS

M12x1.5

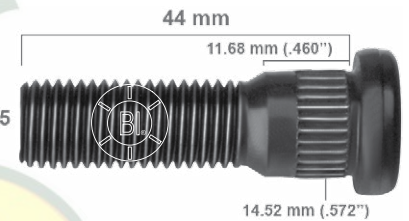

BR70-203RP

PAVONADO

Grado 8

Camionetas Rueda Delantera / Trasera

Año: 79/83

Aplicación: Pick Up Americana

Tuerca que usa: TA10-143RG

Dorman: 610-265

Otros 1: 4601 R

Otros 2: 44-510

Unidad de Empaque: 200 PIEZAS

M12x1.5



BR70-204RP

PAVONADO

Grado 8

Camionetas Rueda Delantera

Año: 81/86

Aplicación: Pick Up 4WD, 4Runner

Tuerca que usa: TA10-143RG

Dorman: 610-264

Otros 1: 4602 R

Otros 2: 29-595

Unidad de Empaque: 150 PIEZAS

M12x1.5



BR70-205RP

PAVONADO

Grado 8

Camionetas Rueda Trasera

Aplicación: Toyota

Tuerca que usa: TA30-261RC

Otros 1: 2158A R

Otros 2: 29-594

Unidad de Empaque: 200 PIEZAS

M12x1.5

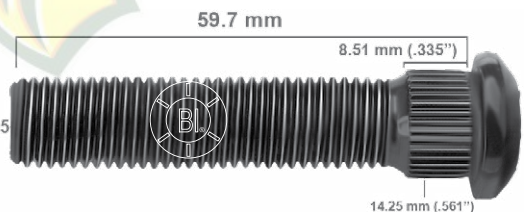

BR70-206RP

PAVONADO

Grado 8

Camioneta Rueda Delantera
Aplicación: Toyota 86/93,
Pick Up 2WD 89/94,
Pick Up 4WD 87/88

Tuerca que usa:

TA60-403RT / TA30-266RC

Dorman: 610-339

Otros 2: 29-339

Unidad de Empaque: 100 PIEZAS

BR70-207RP

PAVONADO

Grado 8

Autos Rueda Delantera / Trasera
Año: 98/08

Aplicación: Land Cruiser, Tundra 07/08

Tuerca que usa: TA60-403RT / TA30-266RC

Otros 2: 29-663

Unidad de Empaque: 150 PIEZAS

BR70-208RP

PAVONADO

Grado 8

Autos Rueda Delantera / Trasera
Año: Todos

Aplicación: Rav4

Tuerca que usa:

TA10-143RG / TA30-215RC / TA60-401RT

Dorman: 610-266

Otros 1: 4614 R

Otros 2: 22-170

Unidad de Empaque: 200 PIEZAS

BR70-300RP

PAVONADO

Grado 8

Camionetas Rueda Delantera / Trasera
Año: 81/99

Aplicación: Pick Up Freno de Disco

Tuerca que usa: TA10-143RG

Dorman: 610-294

Otros 1: 1175 R

Otros 2: 29-270

Unidad de Empaque: 200 PIEZAS

BR70-301RP

PAVONADO

Grado 8

Camionetas Rueda Delantera / Trasera
Año: 76/93

Aplicación: Pick Up Freno de Tambor

Tuerca que usa: TA10-143RG

Dorman: 610-295

Otros 2: 29-295

Unidad de Empaque: 200 PIEZAS



BR70-302RP PAVONADO Grado 8

Camionetas Rueda Trasera

Año: 85/93

Aplicación: Pick Up, Mazda B2200-2600 86/93

Tuerca que usa: TA10-143RG

Dorman: 610-309

Otros 2: 29-309

Unidad de Empaque: 200 PIEZAS



BR70-303RP PAVONADO Grado 8

Camionetas Rueda Delantera / Trasera

Año: 88/09

Aplicación: Pick Up, Mazda MX5, Verna, RX-8

Tuerca que usa: TA10-143RG

Dorman: 610-340

Otros 1: 4800 R

Otros 2: 29-340

Unidad de Empaque: 200 PIEZAS



BR70-400RP PAVONADO Grado 8

Camionetas Rueda Delantera / Trasera

Año: 83/99

Aplicación: Pick Up, Elantra, Mitsubishi Montero, Mitsubishi Galant

Tuerca que usa: TA10-143RG

Dorman: 610-275

Otros 1: 4701 R

Otros 2: 44-701 / 44-702

Unidad de Empaque: 200 PIEZAS



BR70-401RP PAVONADO Grado 8

Camionetas Rueda Delantera

Año: 83/96

Aplicación: Pick Up Mighty Max

Tuerca que usa: TA10-143RG

Dorman: 610-276

Otros 2: 44-704

Unidad de Empaque: 200 PIEZAS



★ **BR70-402RP** **BR70-202RP** PAVONADO Grado 8

Camionetas Rueda Trasera

Año: 86/94

Aplicación: Pick Up T100, 4WD, Tacoma 93/03, Tundras SRS 97/06, Isuzu Truck 97/06, Caravan 97/07, Town & Country 93/07

Tuerca que usa: TA10-143RG

Dorman: 610-312

Otros 1: 4607 R / 4609 R

Otros 2: 29-312 / 44-503

Unidad de Empaque: 200 PIEZAS

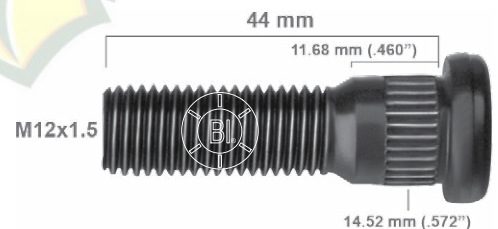

BR70-403RP

PAVONADO

Grado 8

Camionetas Rueda Delantera / Trasera
Año: 92/95
Aplicación: Wagon 4WD, Hyundai 89/06, Galant 05/10, Lancer 05/11, Eclipse 10/11, Outlander 05/11, Pick Up 85/08
Tuerca que usa: TA10-143RG

Dorman: 610-414
Otros 2: 44-702
Unidad de Empaque: 200 PIEZAS



BR70-404RP

BR20-057RP

PAVONADO

Grado 8

Autos Rueda Trasera
Aplicación: Montero USA
Tuerca que usa: TA10-115RT

Dorman: 610-262
Unidad de Empaque: 200 PIEZAS

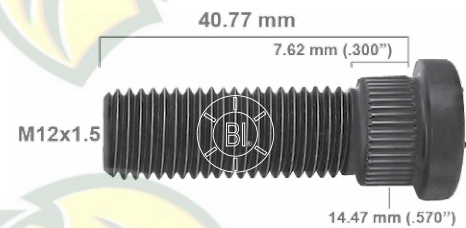

BR70-405RP

BR20-067RP

PAVONADO

Grado 8

Autos Rueda Trasera
Aplicación: Eclipse, Lancer

Dorman: 610-414
Otros 1: 2186 R
Otros 2: 29-029
Unidad de Empaque: 200 PIEZAS

Camionetas Rueda Trasera
Aplicación: Endeavor, Montero Sport, Montero Limited, Outlander
Tuerca que usa: TA30-303RC



BR70-500RP

PAVONADO

Grado 5

Autos Rueda Delantera / Trasera
Año: Todos
Aplicación: Peugeot Partner
Tuerca que usa: N/A

HEXÁGONO 17 mm
Otros 2: 29-045
Unidad de Empaque: 150 PIEZAS

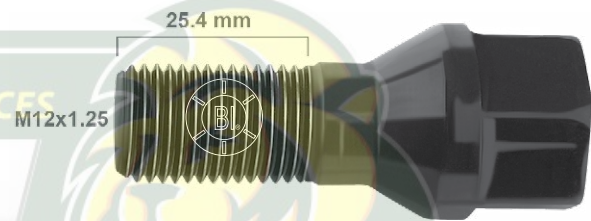

BR70-501RP

PAVONADO

Grado 5

Autos Rueda Delantera / Trasera
Año: 04
Aplicación: Peugeot
Tuerca que usa: N/A

HEXÁGONO 19 mm
Otros 2: 29-046
Unidad de Empaque: 150 PIEZAS

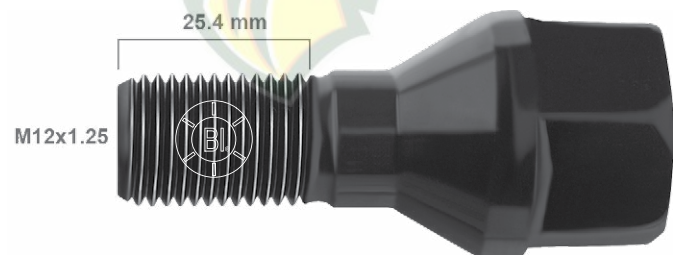



BR70-550RP PAVONADO Grado 5

Autos Rueda Delantera
 Año: 04/06
 Aplicación: Fiat Palio
 Tuerca que usa: N/A

HEXÁGONO 19 mm
 Otros 2: 44-231
 Unidad de Empaque: 150 PIEZAS

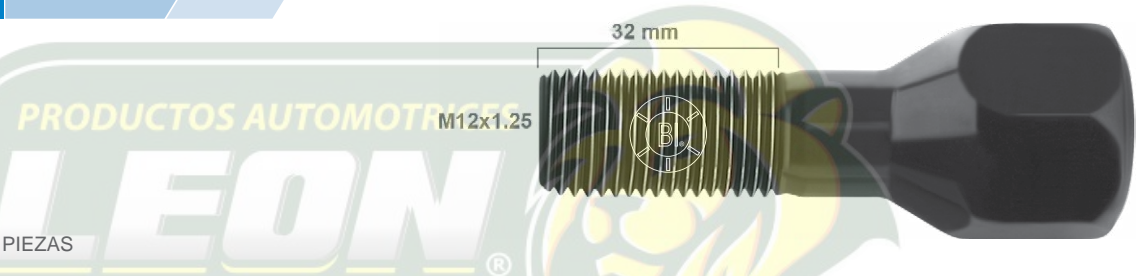

 **BR70-551RP** PAVONADO Grado 5

Autos Rueda Delantera / Trasera
 Aplicación: Fiat Palio
 Tuerca que usa: N/A

HEXÁGONO 19 mm
 Unidad de Empaque: 150 PIEZAS





PRODUCTOS AUTOMOTRICES

AGRICOLA





BR80-001RP PAVONADO Grado 8

Rueda Delantera
 Aplicación: Massey Ferguson 135
 Tuerca que usa: TA10-175RG

Dorman: 610-191
 Otros 1: 7105 R
 Otros 2: 77-105
 Unidad de Empaque: 200 PIEZAS



★ **BR80-003RP** **BR80-005RP** PAVONADO Grado 8

Rueda Delantera
 Aplicación: Massey Ferguson 165 Ford 5000
 Tuerca que usa: TA10-175RG

Otros 1: 7104 R / 7101 R
 Otros 2: 77-104 / 77-101
 Unidad de Empaque: 150 PIEZAS



BR80-004RP PAVONADO Grado 8

Rueda Delantera
 Aplicación: Ford 5000, Fordson
 Tuerca que usa: TA10-175RG

Otros 1: 7002 R
 Otros 2: 77-002
 Unidad de Empaque: 200 PIEZAS



★ **BR80-005RP** **BR80-003RP** PAVONADO Grado 8

Rueda Delantera
 Aplicación: Ford 5000 Massey Ferguson 165
 Tuerca que usa: TA10-175RG

Otros 1: 7001 R / 7104 R
 Otros 2: 77-001 / 77-104
 Unidad de Empaque: 150 PIEZAS



BR80-006RP PAVONADO Grado 8

Rueda Trasera
 Aplicación: Todos Massey Ferguson Series 65 y 165
 Tuerca que usa: TA10-176RG

Dorman: 610-281
 Otros 1: 7111 R
 Otros 2: 77-111
 Unidad de Empaque: 100 PIEZAS





BR80-027RP

PAVONADO

Grado 8

Rueda Trasera
Tuerca que usa:
TA10-136RG / TA10-176RG

Otros 2: 77-115
Unidad de Empaque: 100 PIEZAS



BR80-028RP

PAVONADO

Grado 8

Rueda Trasera
Aplicación: Massey Ferguson, John Deere
Tuerca que usa:
TA10-126RG / TA10-136RG / TA10-176RG

Otros 2: 77-116
Unidad de Empaque: 100 PIEZAS



BR80-007RP

PAVONADO

Grado 8

Rueda Trasera
Aplicación: Ford 5000, Fordson
Tuerca que usa: TA20-183RP

Otros 1: 7000 R
Otros 2: 77-000
Unidad de Empaque: 50 PIEZAS

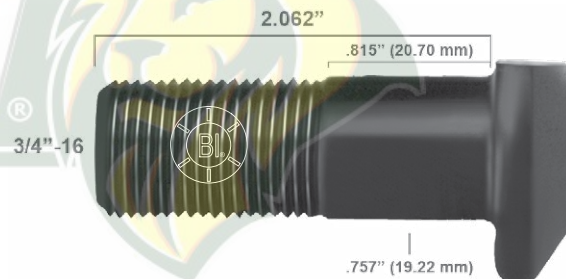

BR80-008RP

PAVONADO

Grado 8

Rueda Trasera
Aplicación: John Deere 92
Tuerca que usa: TA20-183RP

Otros 1: 7000 E R
Otros 2: 77-100
Unidad de Empaque: 50 PIEZAS



BR80-029RP

PAVONADO

Grado 8

Rueda Trasera
Tuerca que usa: TA20-183RP

Otros 2: 77-012
Unidad de Empaque: 50 PIEZAS





BR80-039RP PAVONADO Grado 8

Rueda Trasera
 Aplicación: John Deere 92
 Tuerca que usa: TA20-183RP

Otros 1: 7000A R
 Otros 2: 77-119
 Unidad de Empaque: 50 PIEZAS

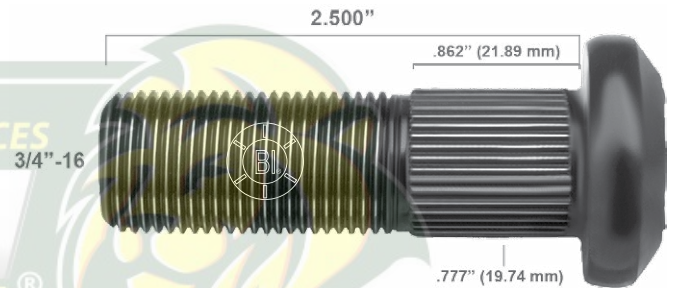

BR80-009RP PAVONADO Grado 8

Rueda Trasera
 Aplicación: Ford 5000, Fordson
 Tuerca que usa: TA20-182RP

Otros 1: 7009 R
 Otros 2: 77-009
 Unidad de Empaque: 70 PIEZAS

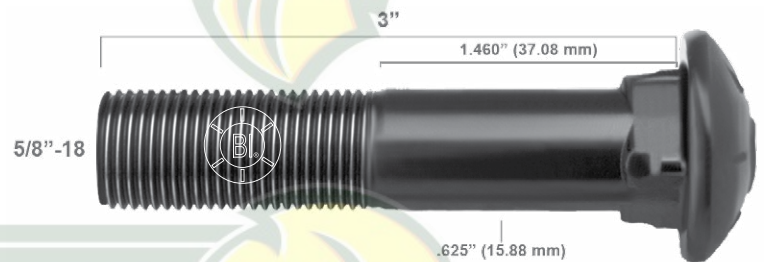

BR80-002RP PAVONADO Grado 8

Rueda Trasera
 Aplicación: Ford 5000, Fordson
 Tuerca que usa: TA10-182RP

Otros 1: 7009A R
 Otros 2: 77-010
 Unidad de Empaque: 50 PIEZAS



BR80-010RP PAVONADO Grado 8

Rueda Trasera
 Aplicación: Massey Ferguson
 Tuerca que usa: TA20-182RP

Otros 1: 7103 R
 Otros 2: 77-103
 Unidad de Empaque: 70 PIEZAS



BR80-036RP PAVONADO Grado 8

Rueda Trasera
 Tuerca que usa:
 TA10-126RG / TA10-136RG / TA10-176RG

Otros 2: 77-114
 Unidad de Empaque: 70 PIEZAS

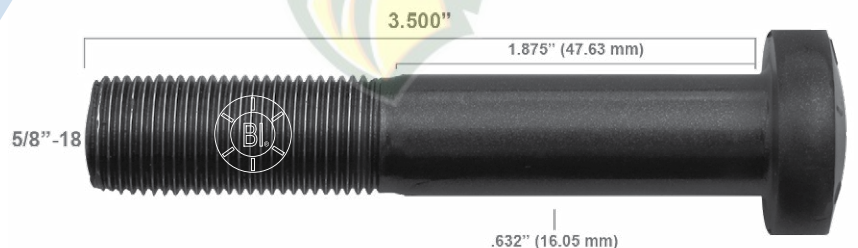



BR80-011RP

PAVONADO

Grado 8

Rueda Trasera

Aplicación: International Harvester
Tuerca que usa: TA20-182RP

Otros 1: 7310 R

Otros 2: 77-310

Unidad de Empaque: 70 PIEZAS



BR80-031RP

PAVONADO

Grado 8

Rueda Trasera

Aplicación: International Harvester
Tuerca que usa: TA20-141RP

Otros 2: 77-220

Unidad de Empaque: 70 PIEZAS

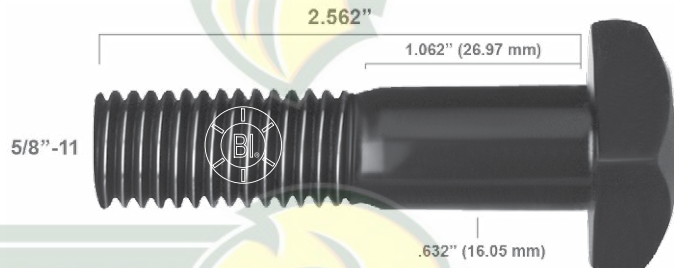

BR80-032RP

PAVONADO

Grado 8

Rueda Trasera

Aplicación: International Harvester
Tuerca que usa: TA20-141RP

Otros 2: 77-221

Unidad de Empaque: 70 PIEZAS



BR80-033RP

PAVONADO

Grado 8

Rueda Trasera

Aplicación: International Harvester
Tuerca que usa: TA20-141RP

Otros 2: 77-222

Unidad de Empaque: 60 PIEZAS



BR80-012RP

PAVONADO

Grado 8

Rueda Trasera

Aplicación: John Deere
Tuerca que usa: TA20-141RP

Otros 2: 77-223

Unidad de Empaque: 50 PIEZAS

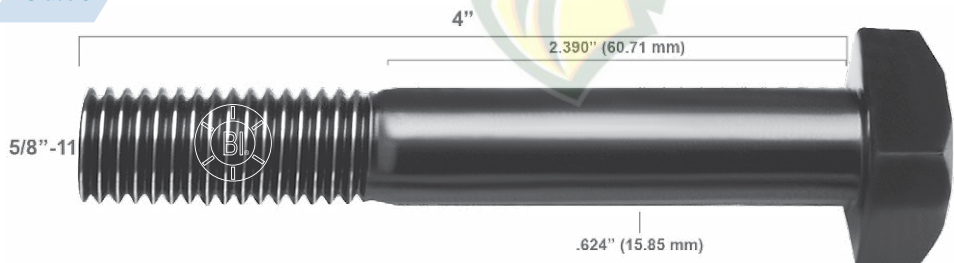



BR80-034RP PAVONADO Grado 8

Rueda Trasera
 Aplicación: John Deere
 Tuerca que usa: TA20-141RP

Otros 2: 77-224
 Unidad de Empaque: 50 PIEZAS

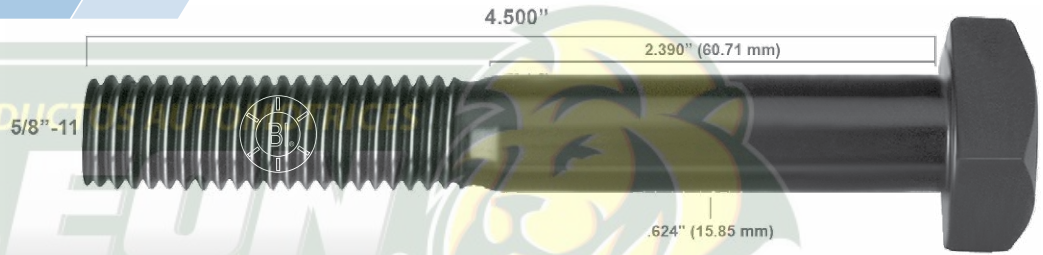

BR80-013RP PAVONADO Grado 8

Rueda Delantera
 Aplicación: Massey Ferguson
 Tuerca que usa: TA10-178RT

Otros 2: 29-013
 Unidad de Empaque: 70 PIEZAS



BR80-037RP PAVONADO Grado 8

Rueda Delantera
 Aplicación: Massey Ferguson 460
 Tuerca que usa: TA10-178RT / TA60-414RG

Otros 2: 77-117
 Unidad de Empaque: 70 PIEZAS

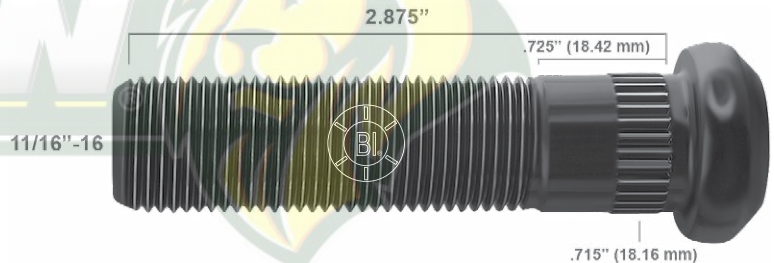

BR80-038RP PAVONADO Grado 8

Rueda Delantera
 Aplicación: Massey Ferguson 460
 Tuerca que usa: TA10-178RT / TA60-414RG
 Unidad de Empaque: 70 PIEZAS

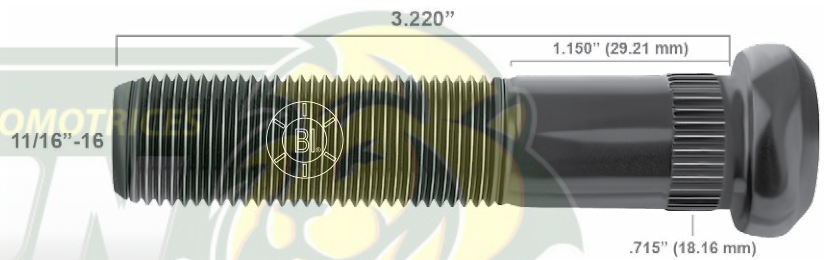

BR80-014RP PAVONADO Grado 8

Rueda Trasera
 Aplicación: Birlo Agrícola
 Tuerca que usa: TA20-183RP

Otros 2: 77-011
 Unidad de Empaque: 50 PIEZAS

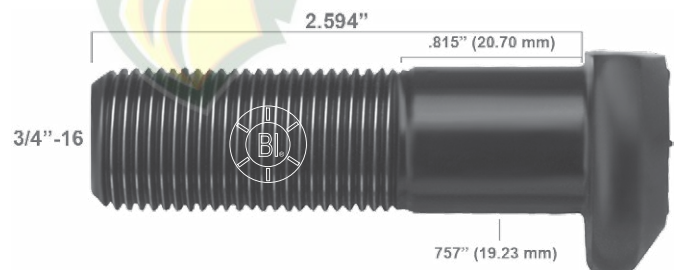



BR80-015RP

PAVONADO

Grado 8

Rueda Delantera

Aplicación: Massey Ferguson 560

Tuerca que usa: TA20-183RP

Unidad de Empaque: 50 PIEZAS

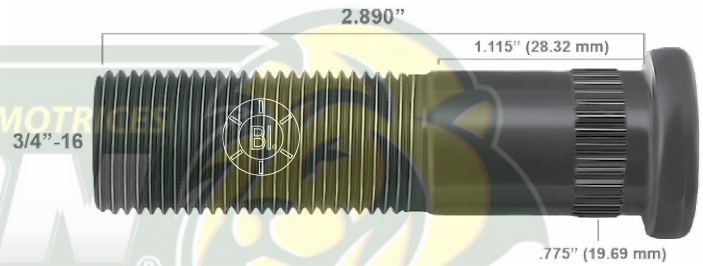

BR80-016RP

PAVONADO

Grado 8

Rueda Delantera

Aplicación: Birlo Cónico 1/2" x 1", Universal

Tuerca que usa: N/A

Dorman: 610-350

Otros 1: 7212 R

Otros 2: 77-218

HEXÁGONO 3/4"

Unidad de Empaque: 200 PIEZAS



BR80-017RP

PAVONADO

Grado 8

Rueda Delantera

Aplicación: Birlo Cónico 1/2" x 1 1/2", Universal

Tuerca que usa: N/A

Otros 1: 7202 R

Otros 2: 77-202

HEXÁGONO 3/4"

Unidad de Empaque: 150 PIEZAS



BR80-018RP

PAVONADO

Grado 8

Rueda Delantera

Aplicación: Birlo Cónico 1/2" x 2", Universal

Tuerca que usa: N/A

Otros 1: 7203 R

Otros 2: 77-203

HEXÁGONO 3/4"

Unidad de Empaque: 150 PIEZAS

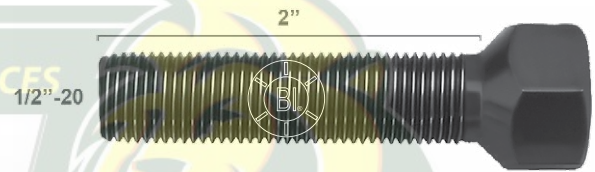

BR80-019RP

PAVONADO

Grado 8

Rueda Delantera

Aplicación: Birlo Cónico 9/16" x 1 1/16", John Deere

Tuerca que usa: N/A

Otros 2: 77-209

HEXÁGONO 7/8"

Unidad de Empaque: 150 PIEZAS





BR80-020RP PAVONADO Grado 8

Rueda Delantera
 Aplicación: Birlo Cónico 9/16" x 1 3/8", John Deere
 Tuerca que usa: N/A

Otros 1: 7208 R
 Otros 2: 77-208
 HEXÁGONO 7/8"
 Unidad de Empaque: 150 PIEZAS



BR80-021RP PAVONADO Grado 8

Rueda Delantera
 Aplicación: Birlo Cónico 9/16" x 1 1/2", Universal
 Tuerca que usa: N/A

Dorman: 610-355
 Otros 1: 7211 R
 Otros 2: 77-210
 HEXÁGONO 7/8"
 Unidad de Empaque: 100 PIEZAS



BR80-022RP PAVONADO Grado 8

Rueda Delantera
 Aplicación: Birlo Cónico 9/16" x 2", Universal
 Tuerca que usa: N/A

Otros 2: 77-211
 HEXÁGONO 7/8"
 Unidad de Empaque: 100 PIEZAS

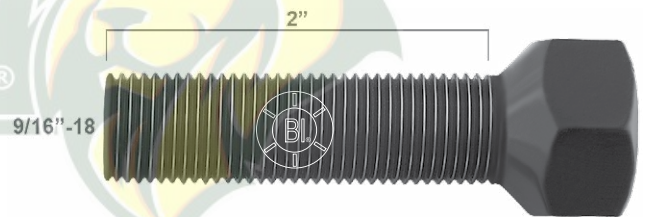

BR80-023RP PAVONADO Grado 8

Rueda Delantera
 Aplicación: Birlo Cónico 9/16" x 2 1/2", Universal
 Tuerca que usa: N/A

Otros 2: 77-212
 HEXÁGONO 7/8"
 Unidad de Empaque: 100 PIEZAS

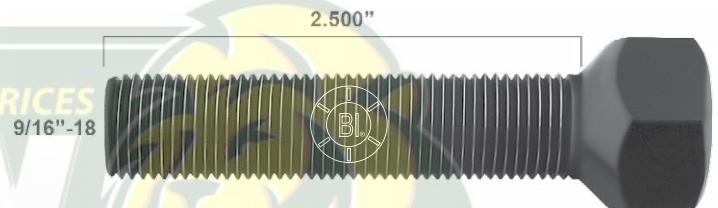

BR80-024RP PAVONADO Grado 8

Rueda Trasera
 Aplicación: John Deere
 Tuerca que usa: N/A

Otros 1: 7207 R
 Otros 2: 77-207
 HEXÁGONO 7/8"
 Unidad de Empaque: 150 PIEZAS

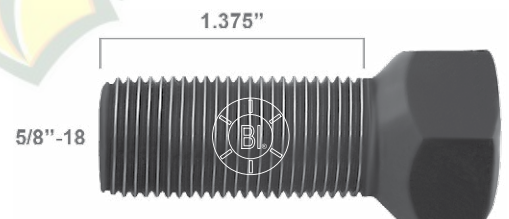

BR80-025RP

PAVONADO

Grado 8

Rueda Trasera
Aplicación: John Deere
Tuerca que usa: N/A

Otros 1: 7215 R
Otros 2: 77-215
HEXÁGONO 7/8"
Unidad de Empaque: 100 PIEZAS

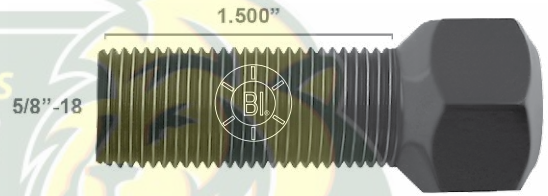

BR80-026RP

PAVONADO

Grado 8

Rueda Trasera
Aplicación: John Deere
Tuerca que usa: N/A

Otros 1: 7216 R
Otros 2: 77-216
HEXÁGONO 7/8"
Unidad de Empaque: 100 PIEZAS

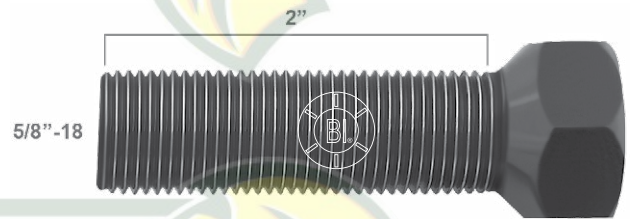

BR80-030RP

PAVONADO

Grado 8

Rueda Delantera
Aplicación: John Deere
Tuerca que usa: N/A

Otros 2: 77-008
HEXÁGONO 1"
Unidad de Empaque: 100 PIEZAS



BR80-035RP

PAVONADO

Grado 5

Rueda Delantera
Aplicación: John Deere
Tuerca que usa: N/A
Cuadro 3/4"
Unidad de Empaque: 100 PIEZAS

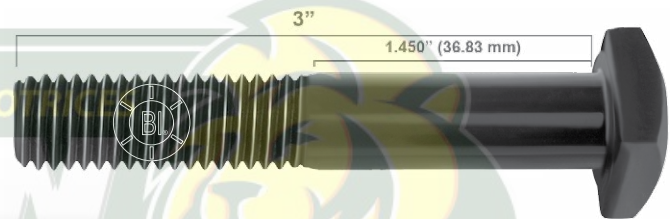

BR80-045RP

PAVONADO

Grado 5

Rueda Delantera
Aplicación: Rastra de tractor
Tuerca que usa: N/A

Otros 2: 77-007
Unidad de Empaque: 400 Piezas





☆ PA00-2000P PAVONADO Grado 8 Nuevo

Aplicación: Empacadora John Deere
Tuerca que usa: N/A

HEXÁGONO 9/16"
Unidad de Empaque: 300 PIEZAS

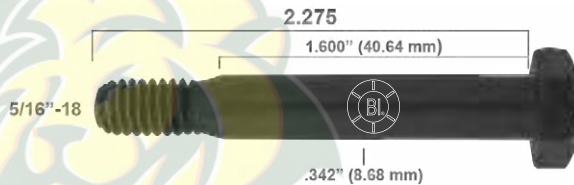

☆ PA00-2010P PAVONADO Grado 5 Nuevo

Aplicación: Empacadora John Deere
Tuerca que usa: N/A

HEXÁGONO 7/16"
Unidad de Empaque: 300 PIEZAS

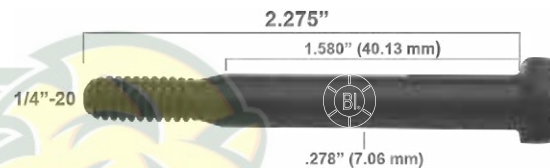

☆ PA00-3290T TROPICALIZADO Grado 2 Nuevo

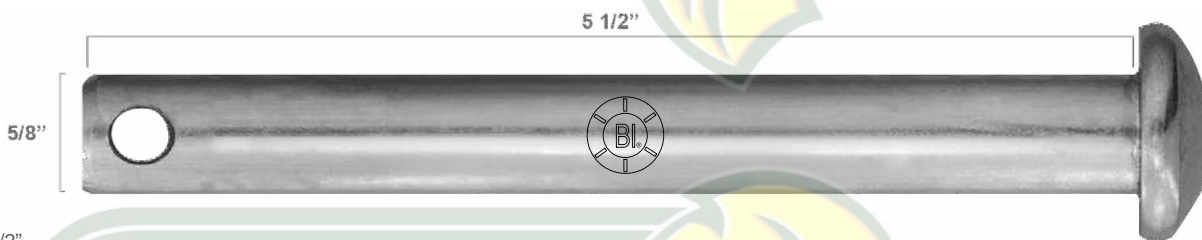

Medida: 5/8" x 5 1/2"
Unidad de Empaque: 50 PIEZAS

☆ PA00-3300T TROPICALIZADO Grado 2 Nuevo

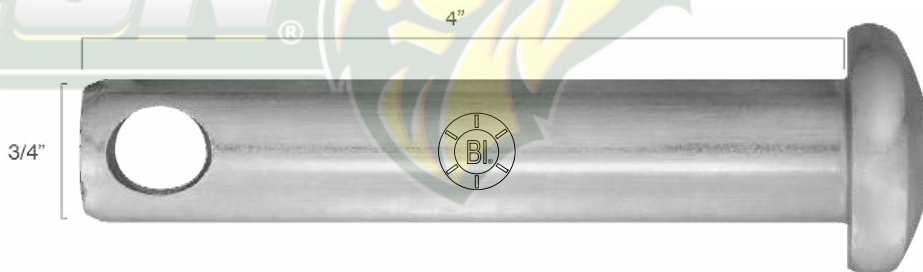

Medida: 3/4" x 4"
Unidad de Empaque: 40 PIEZAS





PA00-3310T

TROPICALIZADO

Grado 2

Nuevo

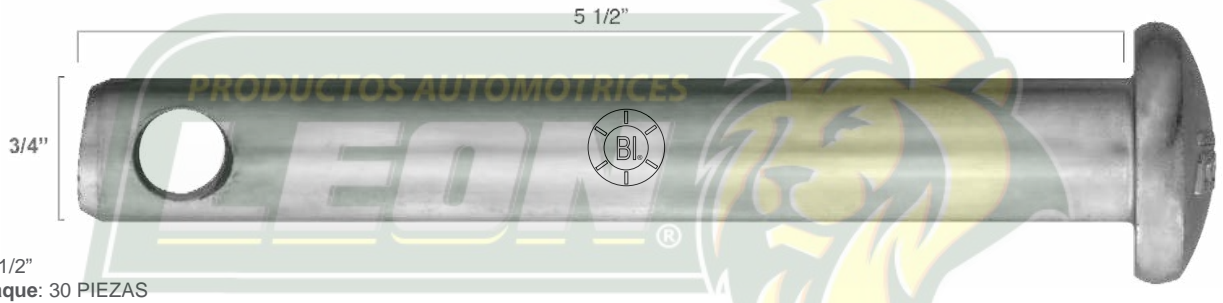

Medida: 3/4" x 5 1/2"
Unidad de Empaque: 30 PIEZAS



PA00-3400T

TROPICALIZADO

Grado 2

Nuevo

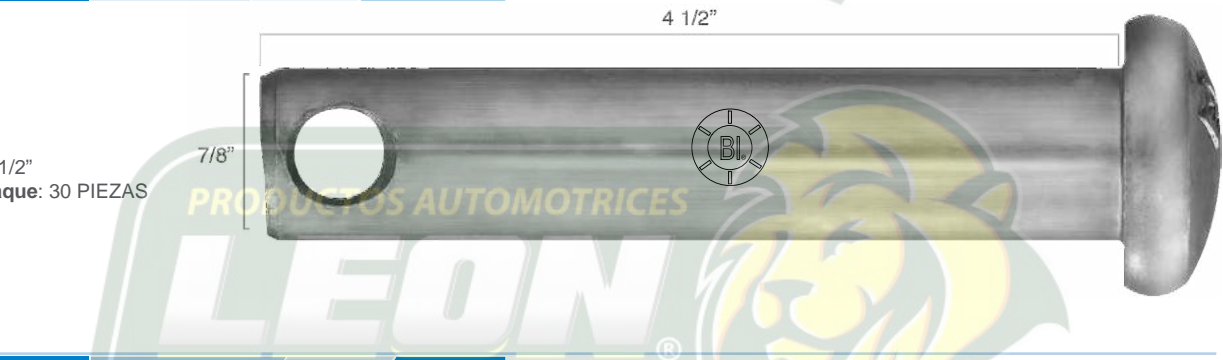

Medida: 7/8" x 4 1/2"
Unidad de Empaque: 30 PIEZAS



PA00-3410T

TROPICALIZADO

Grado 2

Nuevo

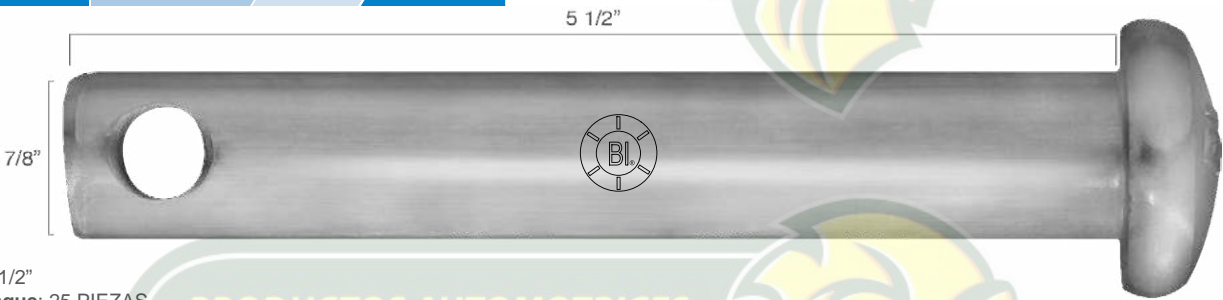

Medida: 7/8" x 5 1/2"
Unidad de Empaque: 25 PIEZAS



PA00-3500T

TROPICALIZADO

Grado 2

Nuevo



Medida: 1" x 4 1/2"
Unidad de Empaque: 20 PIEZAS



PA00-3510T TROPICALIZADO Grado 2 Nuevo

5 1/2"



Medida: 1" x 5 1/2"
Unidad de Empaque: 20 PIEZAS

PA00-3520T TROPICALIZADO Grado 2 Nuevo

6"

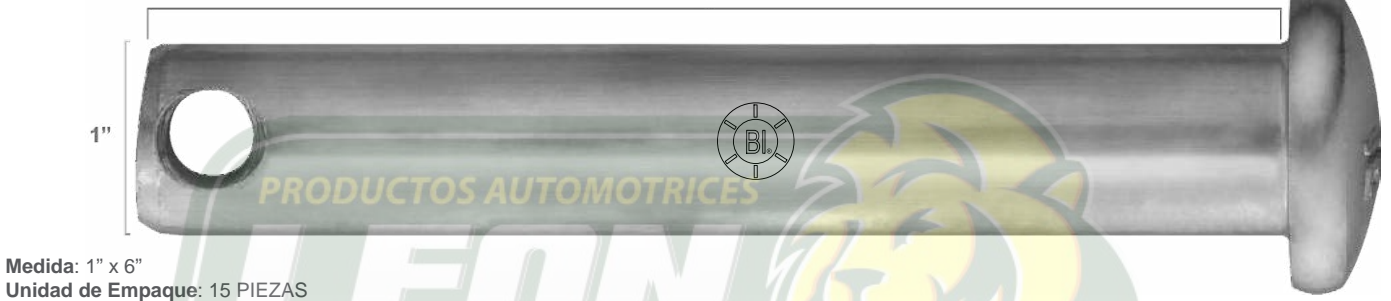

Medida: 1" x 6"
Unidad de Empaque: 15 PIEZAS

PA00-3530T TROPICALIZADO Grado 2 Nuevo

6 1/2"

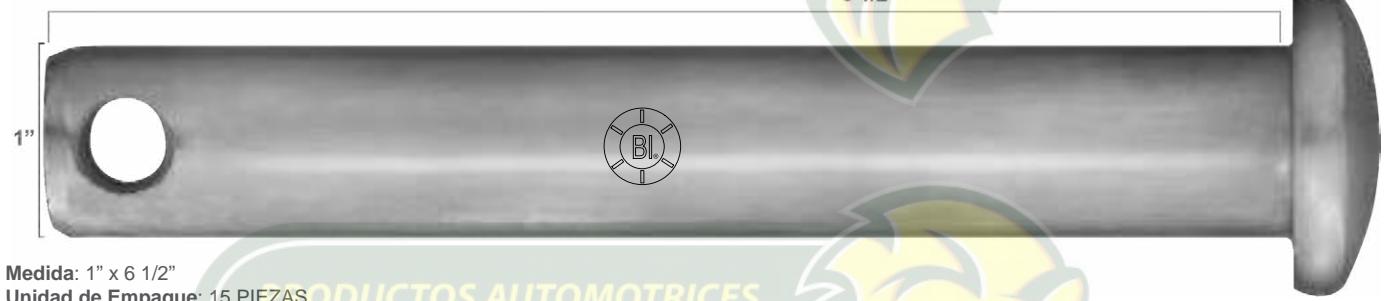

Medida: 1" x 6 1/2"
Unidad de Empaque: 15 PIEZAS

PA00-3600T TROPICALIZADO Grado 2 Nuevo

5 1/2"



Medida: 1 1/8" x 5 1/2"
Unidad de Empaque: 15 PIEZAS





PA00-3610T

TROPICALIZADO

Grado 2

Nuevo

6 1/2"

1 1/8"

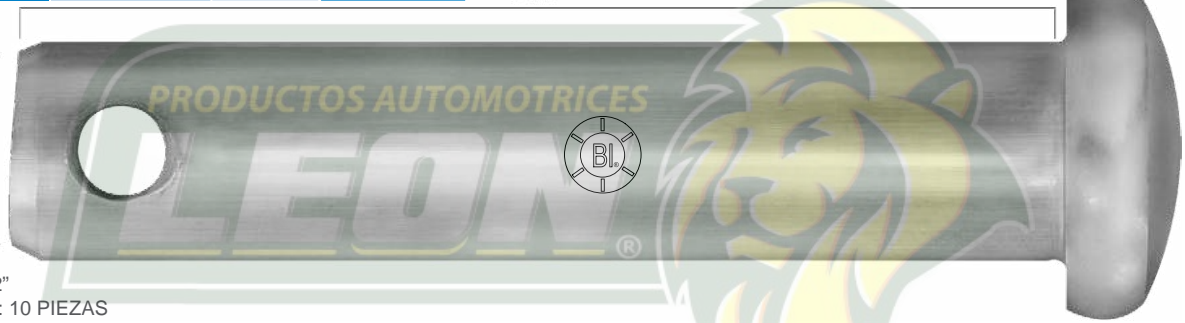

Medida: 1 1/8" x 6 1/2"

Unidad de Empaque: 10 PIEZAS

PA00-3620T

TROPICALIZADO

Grado 2

Nuevo

4 1/2"

1 1/8"

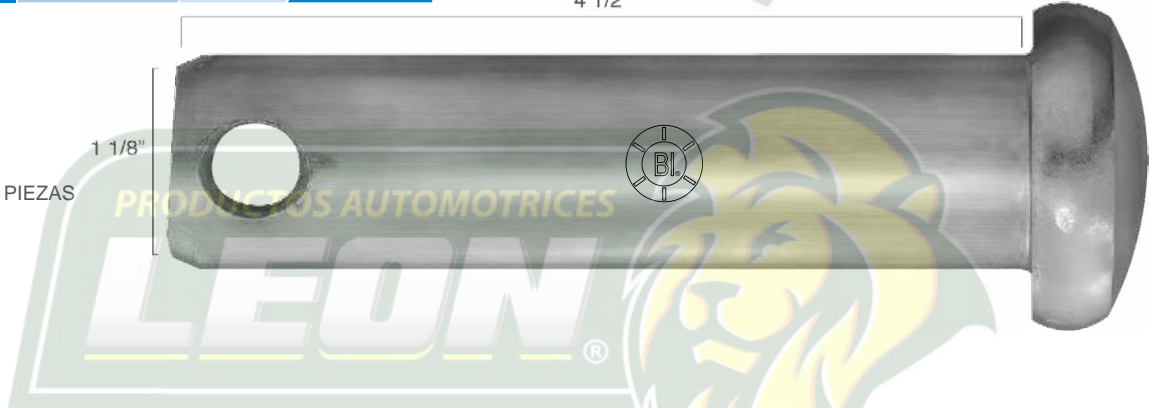

Medida: 1 1/8" x 4 1/2"

Unidad de Empaque: 15 PIEZAS





PRODUCTOS AUTOMOTRICES

REMOQUE & SUSPENSIÓN

PRODUCTOS AUTOMOTRICES



PRODUCTOS AUTOMOTRICES





BR90-010RP PAVONADO Grado 8

Aplicación: Ejes rectos sencillos 2,000 LBS,
Ejes rectos tándem 4,000 LBS
Tuerca que usa: TA10-104RG

Otros 1: 4936 R
Otros 2: 29-523
Unidad de Empaque: 200 PIEZAS



BR90-012RP PAVONADO Grado 8

Aplicación: Ejes rectos sencillos 3,500 LBS,
Ejes rectos tándem 7,000 LBS,
Ejes a desnivel sencillos 3,500 LBS,
Ejes a desnivel tándem 7,000 LBS
Tuerca que usa: TA10-104RG

Otros 1: 4937 R
Otros 2: 29-524
Unidad de Empaque: 200 PIEZAS



BR90-014RP PAVONADO Grado 8

Aplicación: Ejes rectos sencillos 6,000 LBS,
Ejes rectos tándem 12,000 LBS,
Ejes a desnivel sencillos 6,000 LBS,
Ejes a desnivel tándem 12,000 LBS
Tuerca que usa: TA10-104RG

Otros 2: 29-522
Unidad de Empaque: 100 PIEZAS

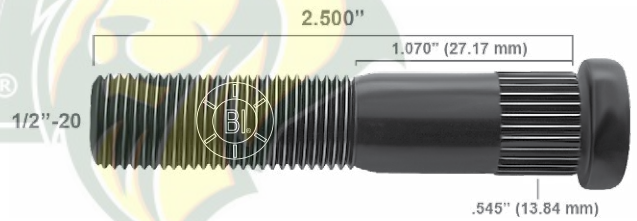

BR90-016RP PAVONADO Grado 8

Aplicación: Ejes rectos sencillos 2,000 LBS,
Ejes rectos tándem 4,000 LBS,
Tuerca que usa: TA10-104RG

Otros 2: 29-567
Unidad de Empaque: 150 PIEZAS



BR90-018RP PAVONADO Grado 8

Aplicación: Tornillo caliper para Remolques
Tuerca que usa: N/A

Unidad de Empaque: 150 PIEZAS





BR90-020RP

PAVONADO

Grado 8

Aplicación: Tornillo adaptador para Remolques
Tuerca que usa: N/A

Otros 2: 29-047

Unidad de Empaque: 100 PIEZAS

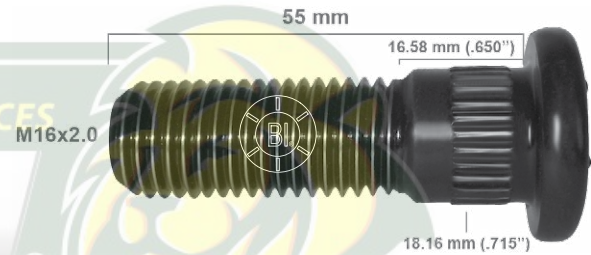

BR90-100RP

PAVONADO

Grado 8

Aplicación: Birlo para suspensión

Otros 2: 29-005

Unidad de Empaque: 100 PIEZAS

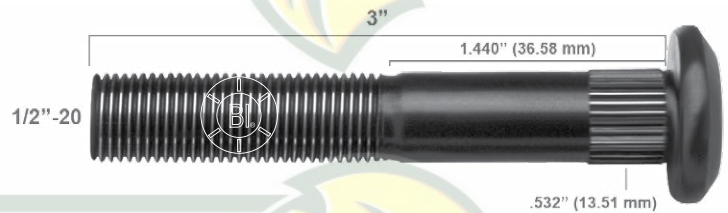

BR90-101RP

PAVONADO

Grado 8

Aplicación: Birlo para suspensión

Otros 1: 6501 R

Otros 2: 29-054

Unidad de Empaque: 80 PIEZAS



BR90-102RP

PAVONADO

Grado 8

Aplicación: Birlo para suspensión

Otros 1: 6502 R

Otros 2: 29-057

Unidad de Empaque: 80 PIEZAS



BR90-103RP

PAVONADO

Grado 8

Aplicación: Birlo para suspensión

Otros 2: 29-053

Unidad de Empaque: 80 PIEZAS





BR90-104RP PAVONADO Grado 8

Aplicación: Birlo para suspensión

Otros 1: 6503 R
 Otros 2: 29-006
 Unidad de Empaque: 80 PIEZAS



BR90-105RP PAVONADO Grado 8

Aplicación: Birlo para suspensión

Otros 1: 6504 R
 Otros 2: 29-058
 Unidad de Empaque: 70 PIEZAS





PRODUCTOS AUTOMOTRICES

CENTRO DE MUELLE / DEFENSA / TAPON CARTER

PRODUCTOS AUTOMOTRICES

LEON



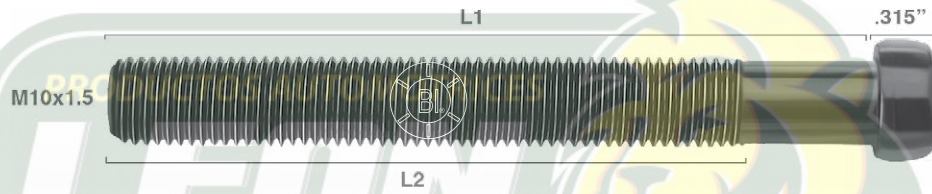

	CÓDIGO	MEDIDA L1	MEDIDA L2	UNIDAD DE EMPAQUE
🕒	TM00-001RP	3"	2 5/16"	200 PIEZAS
🕒	TM00-002RP	4"	3 5/16"	150 PIEZAS
🕒	TM00-003RP	5"	3 5/8"	150 PIEZAS
🕒	TM00-004RP	6"	4 5/16"	120 PIEZAS

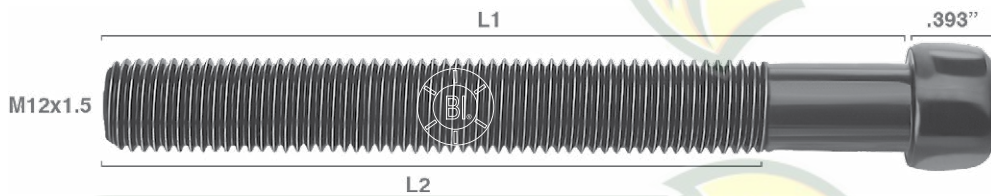

	CÓDIGO	MEDIDA L1	MEDIDA L2	UNIDAD DE EMPAQUE
🕒	TM00-005RP	4"	3 5/16"	120 PIEZAS
🕒	TM00-006RP	5"	3 5/8"	100 PIEZAS
🕒	TM00-007RP	6"	4 5/16"	80 PIEZAS

TORNILLO CENTRO DE MUELLE CABEZA NORMAL PAVONADO GRADO 2

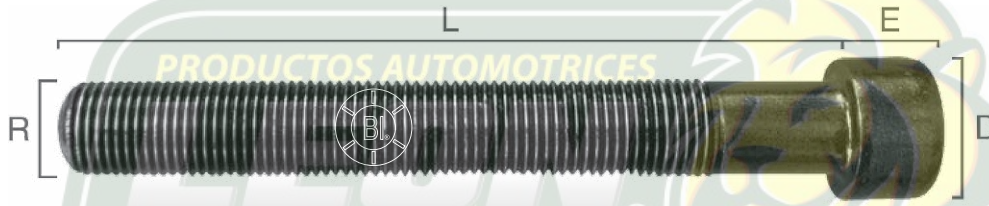

CÓDIGO	R	L	D	E	UNIDAD DE EMPAQUE	
TM00-008RP	5/16"	3"	1/2"	5/16"	200 PIEZAS	Nuevo
TM00-009RP	5/16"	3 1/2"	1/2"	5/16"	200 PIEZAS	Nuevo
TM00-010RP	5/16"	4"	1/2"	5/16"	200 PIEZAS	Nuevo
TM00-011RP	5/16"	5"	1/2"	5/16"	200 PIEZAS	Nuevo
TM00-012RP	5/16"	6"	1/2"	5/16"	150 PIEZAS	Nuevo
TM00-013RP	5/16"	8"	1/2"	5/16"	150 PIEZAS	Nuevo
TM00-014RP	3/8"	4"	9/16"	5/16"	150 PIEZAS	Nuevo
TM00-015RP	3/8"	5"	9/16"	5/16"	150 PIEZAS	Nuevo
TM00-016RP	3/8"	6"	9/16"	5/16"	120 PIEZAS	Nuevo
TM00-017RP	3/8"	8"	9/16"	5/16"	100 PIEZAS	Nuevo
TM00-018RP	3/8"	10"	9/16"	5/16"	120 PIEZAS	Nuevo
TM00-019RP	3/8"	12"	9/16"	5/16"	100 PIEZAS	Nuevo
TM00-023RP	7/16"	4"	5/8"	3/8"	150 PIEZAS	Nuevo
TM00-024RP	7/16"	5"	5/8"	3/8"	120 PIEZAS	Nuevo
TM00-025RP	7/16"	6"	5/8"	3/8"	100 PIEZAS	Nuevo
TM00-026RP	7/16"	8"	5/8"	3/8"	70 PIEZAS	Nuevo
TM00-027RP	7/16"	10"	5/8"	3/8"	90 PIEZAS	Nuevo
TM00-028RP	7/16"	12"	5/8"	3/8"	80 PIEZAS	Nuevo
TM00-032RP	1/2"	4"	3/4"	7/16"	100 PIEZAS	Nuevo
TM00-033RP	1/2"	5"	3/4"	7/16"	80 PIEZAS	Nuevo
TM00-034RP	1/2"	6"	3/4"	7/16"	50 PIEZAS	Nuevo
TM00-035RP	1/2"	8"	3/4"	7/16"	50 PIEZAS	Nuevo
TM00-036RP	1/2"	10"	3/4"	7/16"	60 PIEZAS	Nuevo
TM00-037RP	1/2"	12"	3/4"	7/16"	60 PIEZAS	Nuevo
TM00-046RP	5/8"	8"	7/8"	1/2"	20 PIEZAS	Nuevo
TM00-047RP	5/8"	10"	7/8"	1/2"	40 PIEZAS	Nuevo
TM00-048RP	5/8"	12"	7/8"	1/2"	40 PIEZAS	Nuevo

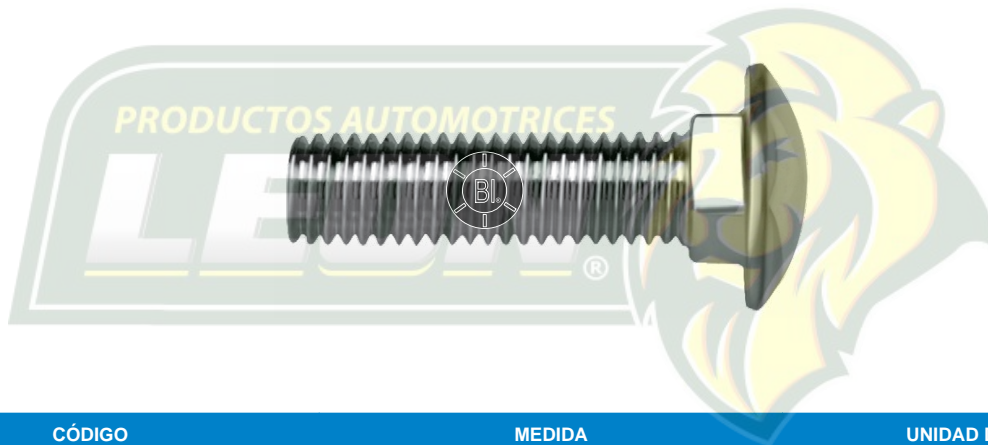

CÓDIGO	MEDIDA	UNIDAD DE EMPAQUE
TD00-000RC	1/4" x 3/4"	900 PIEZAS
TD00-001RC	1/4" x 1"	800 PIEZAS
TD00-002RC	1/4" x 1 1/4"	700 PIEZAS
TD00-003RC	1/4" x 1 1/2"	700 PIEZAS
TD00-007RC	5/16" x 1"	600 PIEZAS
TD00-008RC	5/16" x 1 1/4"	500 PIEZAS
TD00-009RC	5/16" x 1 1/2"	400 PIEZAS
TD00-014RC	3/8" x 1"	400 PIEZAS
TD00-015RC	3/8" x 1 1/4"	350 PIEZAS
TD00-016RC	3/8" x 1 1/2"	300 PIEZAS
TD00-020RC	7/16" x 1"	250 PIEZAS
TD00-021RC	7/16" x 1 1/4"	250 PIEZAS
TD00-022RC	7/16" x 1 1/2"	200 PIEZAS
TD00-023RC	7/16" x 2"	150 PIEZAS
TD00-026RC	1/2" x 1"	180 PIEZAS
TD00-027RC	1/2" x 1 1/4"	160 PIEZAS
TD00-028RC	1/2" x 1 1/2"	150 PIEZAS
TD00-029RC	1/2" x 2"	130 PIEZAS
TD00-030RC	1/2" x 1 3/4"	150 PIEZAS



TC00-001RG

GALVANIZADO

TAPÓN CARTER UNIVERSAL
Tuerca que usa: N/A
HEXÁGONO 3/4"
Unidad de Empaque: 300 PIEZAS

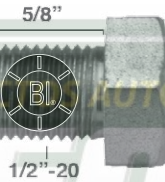

TC00-007RG

GALVANIZADO

TAPÓN CARTER UNIVERSAL
Tuerca que usa: N/A
HEXÁGONO 13/16"
Unidad de Empaque: 300 PIEZAS

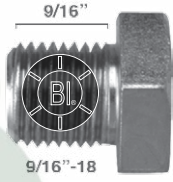

TC00-002RG

GALVANIZADO

TAPÓN TARRAJA UNIVERSAL
Tuerca que usa: N/A
HEXÁGONO 3/4"
Unidad de Empaque: 350 PIEZAS

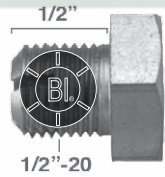

TC00-020RT

TROPICALIZADO

TAPÓN CARTER
Aplicación: Autos Chrysler, Camionetas Motores V8
Tuerca que usa: N/A
HEXÁGONO 5/8"
Unidad de Empaque: 250 PIEZAS

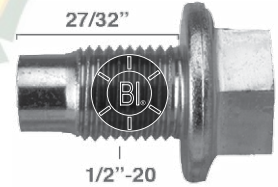

TC00-003RG

GALVANIZADO

TAPÓN TARRAJA UNIVERSAL
Tuerca que usa: N/A
HEXÁGONO 13/16"
Unidad de Empaque: 300 PIEZAS

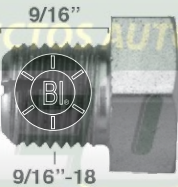

TC00-021RT

TROPICALIZADO

TAPÓN CARTER
Aplicación: Stratus Rt, Cirrus
Tuerca que usa: N/A
HEXÁGONO 13 mm
Unidad de Empaque: 200 PIEZAS

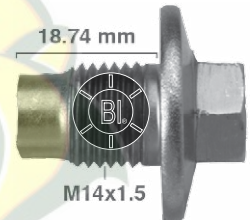

TC00-004RT

TROPICALIZADO

TAPÓN CARTER
Aplicación: Autos GM, Camionetas Motores V8
Tuerca que usa: N/A
HEXÁGONO 9/16"
Unidad de Empaque: 250 PIEZAS

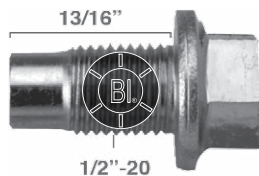

TC00-035RT

TROPICALIZADO

TAPÓN CARTER
Aplicación: Cougar, Topaz, Thunderbird
Tuerca que usa: N/A
HEXÁGONO 16 mm
Unidad de Empaque: 200 PIEZAS

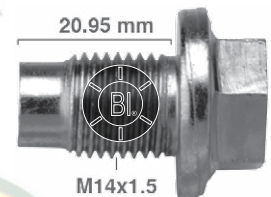

TC00-005RT

TROPICALIZADO

TAPÓN CARTER
Aplicación: Cutlass, Cavalier, Century, Pontiac, Motores V6
Tuerca que usa: N/A
HEXÁGONO 15 mm
Unidad de Empaque: 250 PIEZAS



TC00-036RT

TROPICALIZADO

TAPÓN CARTER
Aplicación: Autos Ford, Camionetas Motores V8
Tuerca que usa: N/A
HEXÁGONO 3/4"
Unidad de Empaque: 300 PIEZAS

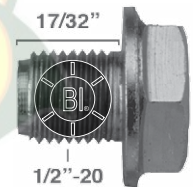

TC00-006RT

TROPICALIZADO

TAPÓN CARTER
Aplicación: GM Pick Up Luv
Tuerca que usa: N/A
HEXÁGONO 16 mm
Unidad de Empaque: 200 PIEZAS

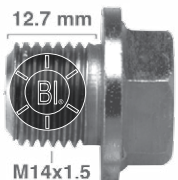

TC00-050RT

TROPICALIZADO

TAPÓN CARTER
Aplicación: Todos VW
Tuerca que usa: N/A
HEXÁGONO 3/4"
Unidad de Empaque: 400 PIEZAS

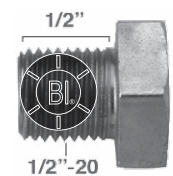



TC00-051RT TROPICALIZADO

TAPÓN CARTER
Aplicación: Todos Combi
Tuerca que usa: N/A
HEXÁGONO 13 mm
Unidad de Empaque: 350 PIEZAS



TC00-052RT TROPICALIZADO

TAPÓN CARTER
Aplicación: Jetta, Atlantic, Golf, Caribe
Tuerca que usa: N/A
HEXÁGONO 19 mm
Unidad de Empaque: 300 PIEZAS

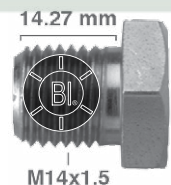

TC00-065RT TROPICALIZADO

TAPÓN CARTER
Aplicación: Pick Up Tsuru
Tuerca que usa: N/A
HEXÁGONO 14 mm
Unidad de Empaque: 300 PIEZAS



TC00-066RT TROPICALIZADO

TAPÓN CARTER
Aplicación: Datsun, Nissan Pick Up
Tuerca que usa: N/A
HEXÁGONO 7/8"
Unidad de Empaque: 250 PIEZAS

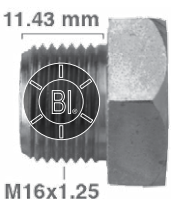

TC00-067RT TROPICALIZADO

TAPÓN CARTER
Aplicación: Toyota
Tuerca que usa: N/A
HEXÁGONO 19 mm
Unidad de Empaque: 150 PIEZAS





PRODUCTOS AUTOMOTRICES

FLECHA LEON 5, GRADO 2,
MIXTO GRADO 2,
MILIMÉTRICO GRADO 2,
ARTILLERIA GRADO 8,

PRODUCTOS AUTOMOTRICES

GRADO 2, MIXTO GRADO 2,
MANIFUL LEON



PRODUCTOS AUTOMOTRICES

LEON





PARA CAMINOS EXIGENTES





BIRLO DE FLECHA GRADO 5 PAVONADO



CÓDIGO	L	ROSCA	LONGITUD EN PULGADAS	LONGITUD EN MILÍMETROS	ROSCA	LONGITUD EN PULGADAS	LONGITUD EN MILÍMETROS	UNIDAD DE EMPAQUE	EQUIVALENCIAS	
									OTROS 1	OTROS 2
⌚ BF00-446RP	2 7/8	1/2-13	0.664	16.87	1/2-20	0.885	22.48	150		42-082
BF00-447RP	3	1/2-13	0.664	16.87	1/2-20	0.885	22.48	150		42-077
BF00-516RP	2 1/2	1/2-13	0.923	23.44	1/2-20	0.987	25.07	200		27-613
BF00-518RP	3	1/2-13	1.157	29.39	1/2-20	1.212	30.78	250		27-615
BF00-519RP	3 1/2	1/2-13	1.377	34.97	1/2-20	1.431	36.35	200		27-617
BF00-521RP	2 1/2	9/16-12	0.894	22.71	9/16-18	0.954	24.23	150		27-619
BF00-522RP	3	9/16-12	1.144	29.05	9/16-18	1.204	30.58	200		27-621
BF00-523RP	3 1/2	9/16-12	1.363	34.62	9/16-18	1.423	36.14	150		27-622
BF00-525RP	3	5/8-11	1.124	28.55	5/8-18	1.189	30.20	150		27-623
BF00-526RP	3 1/2	5/8-11	1.375	34.93	5/8-18	1.413	35.89	120		27-625
BF00-527RP	4	5/8-11	1.557	39.55	5/8-18	1.630	41.40	100		27-626
BF00-528RP	3	3/4-10	1.107	28.12	3/4-16	1.184	30.07	100		27-627
BF00-530RP	3 1/2	3/4-10	1.325	33.66	3/4-16	1.404	35.66	80		27-628
BF00-531RP	4	3/4-10	1.544	39.22	3/4-16	1.622	41.20	80		27-632

BIRLO DE FLECHA MIXTO GRADO 2 PAVONADO

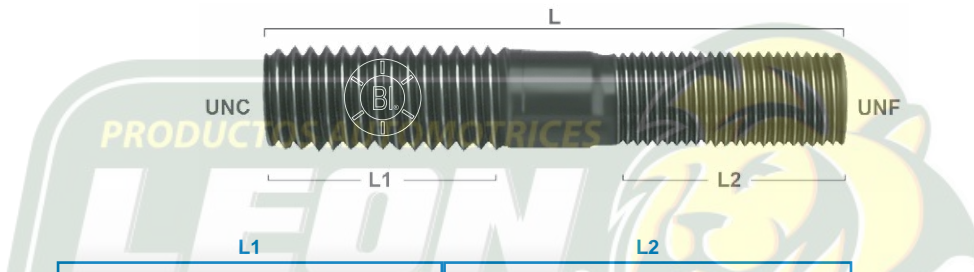

CÓDIGO	L	ROSCA	LONGITUD EN PULGADAS	LONGITUD EN MILÍMETROS	ROSCA	LONGITUD EN PULGADAS	LONGITUD EN MILÍMETROS	UNIDAD DE EMPAQUE	EQUIVALENCIAS	
									OTROS 1	OTROS 2
BF00-380RP	2	3/8-16	0.800	20.32	5/16-24	0.825	20.96	400		32-078
BF00-381RP	2 1/2	3/8-16	1.093	27.76	5/16-24	1.038	26.37	400		32-079
BF00-439RP	2 1/2	1/2-13	1.000	25.40	7/16-20	1.000	25.40	250		32-073
BF00-440RP	3	9/16-12	1.200	30.48	1/2-20	1.183	30.05	200		32-075





CÓDIGO	L	ROSCA	LONGITUD EN PULGADAS	LONGITUD EN MILÍMETROS	ROSCA	LONGITUD EN PULGADAS	LONGITUD EN MILÍMETROS	UNIDAD DE EMPAQUE	EQUIVALENCIAS	
									OTROS 1	OTROS 2
⌚ BF00-398RP	1 1/4	5/16-18	0.450	11.43	5/16-24	0.480 [®]	12.19	1,000		
BF00-399RP	1	5/16-18	0.325	8.26	5/16-24	0.355	9.02	1,000		28-088
☆ BF00-400RP	1 1/2	5/16-18	0.489	12.42	5/16-24	0.518	13.16	800		28-009
BF00-401RP	1 3/4	5/16-18	0.614	15.59	5/16-24	0.643	16.33	700		28-010
☆ BF00-402RP	2	5/16-18	0.739	18.77	5/16-24	0.768	19.51	600	6112	28-011
⌚ BF00-432RP	2 1/4	5/16-18	0.864	21.95	5/16-24	0.893	22.68	500		28-012
BF00-403RP	2 1/2	5/16-18	0.955	24.26	5/16-24	0.980	24.89	400	6113	28-013
BF00-404RP	3	5/16-18	1.202	30.53	5/16-24	1.230	31.24	400		28-014
BF00-433RP	3 1/2	5/16-18	1.420	36.07	5/16-24	1.449	36.80	500		28-053
☆ BF00-405RP	1 1/2	3/8-16	0.473	12.01	3/8-24	0.518	13.16	600		28-015
BF00-406RP	1 3/4	3/8-16	0.598	15.19	3/8-24	0.643	16.33	500		28-016
☆ BF00-407RP	2	3/8-16	0.723	18.36	3/8-24	0.768	19.50	400	6117	28-017
BF00-434RP	2 1/4	3/8-16	0.850	21.59	3/8-24	0.893	22.68	400		28-018
BF00-408RP	2 1/2	3/8-16	0.935	23.75	3/8-24	0.980	24.89	350	6118	28-019
⌚ BF00-435RP	2 3/4	3/8-16	1.061	26.95	3/8-24	1.105	28.07	300		28-061
BF00-409RP	3	3/8-16	1.186	30.12	3/8-24	1.230	31.24	350	6119	28-020
BF00-436RP	3 1/2	3/8-16	1.407	35.74	3/8-24	1.448	36.78	350	6119AR	28-021
☆ BF00-410RP	2	7/16-14	0.712	18.08	7/16-20	0.750	19.05	300	6120R	28-024
BF00-437RP	1 1/2	7/16-14	0.455	11.56	7/16-20	0.500 [®]	12.70	500		28-023
BF00-411RP	2 1/4	7/16-14	0.830	21.08	7/16-20	0.874	22.20	300		28-025
☆ BF00-412RP	2 1/2	7/16-14	0.917	23.29	7/16-20	0.962	24.43	250	6122R	28-026
BF00-438RP	2 3/4	7/16-14	1.042	26.46	7/16-20	1.087	27.60	250		28-027
☆ BF00-413RP	3	7/16-14	1.167	29.64	7/16-20	1.212	30.78	200	6124R	28-028
BF00-441RP	3 1/2	7/16-14	1.385	35.18	7/16-20	1.431	36.35	200	6125R	28-029
BF00-414RP	2	1/2-13	0.695	17.65	1/2-20	0.750	19.05	250	6126R	28-030
BF00-415RP	2 1/4	1/2-13	0.815	20.70	1/2-20	0.840	21.34	200		28-031
☆ BF00-416RP	2 1/2	1/2-13	0.923	23.44	1/2-20	0.987	25.07	200	6127R	28-032
BF00-417RP	2 3/4	1/2-13	1.032	26.21	1/2-20	1.088	27.64	250		28-033
☆ BF00-418RP	3	1/2-13	1.157	29.39	1/2-20	1.212	30.78	250	6129R	28-034
☆ BF00-419RP	3 1/2	1/2-13	1.377	34.97	1/2-20	1.431	36.35	200	6130R	28-054
BF00-442RP	4	1/2-13	1.593	40.46	1/2-20	1.695	41.91	170		28-056
BF00-420RP	2	9/16-12	0.682	17.32	9/16-18	0.740	18.80	200		28-036
⌚ BF00-443RP	2 1/4	9/16-12	0.850	21.59	9/16-18	0.865	21.97	200		28-055
BF00-421RP	2 1/2	9/16-12	0.894	22.71	9/16-18	0.954	24.23	150	6131R	28-037
⌚ BF00-444RP	2 3/4	9/16-12	1.019	25.88	9/16-18	1.079	27.40	150		28-062
☆ BF00-422RP	3	9/16-12	1.144	29.05	9/16-18	1.204	30.58	200	6132R	28-039
BF00-423RP	3 1/2	9/16-12	1.363	34.62	9/16-18	1.423 [®]	36.14	150		28-041
BF00-445RP	4	9/16-12	1.582	40.18	9/16-18	1.640	41.66	150		28-042
BF00-424RP	2 1/2	5/8-11	0.869	22.07	5/8-18	0.944	23.98	150		28-044
⌚ BF00-448RP	2 3/4	5/8-11	0.994	25.25	5/8-18	1.069	27.15	150		28-067
☆ BF00-425RP	3	5/8-11	1.124	28.55	5/8-18	1.189	30.20	150	6136R	28-045
BF00-449RP	3 1/4	5/8-11	1.244	31.60	5/8-18	1.319	33.50	150		28-065
⌚ BF00-450RP	3 1/2	5/8-11	1.250	31.75	5/8-18	1.250	31.75	100		
☆ BF00-426RP	3 1/2	5/8-11	1.375	34.93	5/8-18	1.413	35.89	120	6137R	28-046
BF00-427RP	4	5/8-11	1.557	39.55	5/8-18	1.630	41.40	100	6140R	28-047
BF00-428RP	3	3/4-10	1.107	28.12	3/4-16	1.184	30.07	100		28-048
BF00-429RP	3 1/4	3/4-10	1.232	31.29	3/4-16	1.309	33.25	100		28-049
BF00-430RP	3 1/2	3/4-10	1.325	33.66	3/4-16	1.404	35.66	80	6142R	28-050
BF00-431RP	4	3/4-10	1.544	39.22	3/4-16	1.622	41.20	80	6143R	28-051

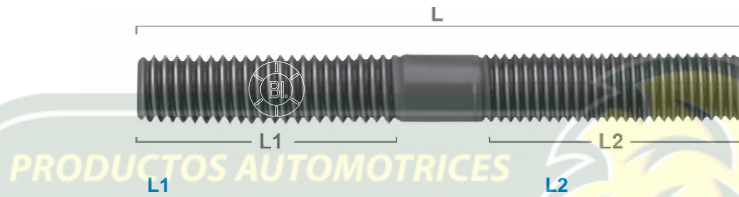

CÓDIGO	L	ROSCA	LONGITUD EN PULGADAS	LONGITUD EN MILÍMETROS	ROSCA	LONGITUD EN PULGADAS	LONGITUD EN MILÍMETROS	UNIDAD DE EMPAQUE	EQUIVALENCIAS	
									OTROS 1	OTROS 2
☆ BM00-104RP	40 mm	M8 X 1.25	0.564	14.33	M8 X 1.25	0.564	14.33	700	6169 R	
☆ BM00-105RP	50 mm	M8 X 1.25	0.784	19.91	M8 X 1.25	0.784	19.91	600	6145 R	
☆ BM00-106RP	60 mm	M8 X 1.25	0.927	23.55	M8 X 1.25	0.927	23.55	500	6146 R	
BM00-108RP	70 mm	M8 X 1.25	1.124	28.55	M8 X 1.25	1.124	28.55	400		
BM00-110RP	40 mm	M10 X 1.25	0.562	14.27	M10 X 1.25	0.562	14.27	500		
BM00-112RP	50 mm	M10 X 1.25	0.728	18.49	M10 X 1.25	0.728	18.49	400		
BM00-113RP	60 mm	M10 X 1.25	0.925	23.50	M10 X 1.25	0.925	23.50	300	6147 R	
BM00-114RP	70 mm	M10 X 1.25	1.126	28.60	M10 X 1.25	1.126	28.60	350		
☆ BM00-116RP	40 mm	M10 X 1.5	0.545	13.84	M10 X 1.5	0.545	13.84	600	6154 R	
BM00-117RP	45 mm	M10 X 1.5	0.611	15.52	M10 X 1.5	0.611	15.52	500		
☆ BM00-118RP	50 mm	M10 X 1.5	0.710	18.03	M10 X 1.5	0.710	18.03	400	6164 R	
BM00-120RP	60 mm	M10 X 1.5	0.905	22.99	M10 X 1.5	0.905	22.99	350	6170 R	
BM00-122RP	70 mm	M10 X 1.5	1.102	27.99	M10 X 1.5	1.102	27.99	300		
BM00-127RP	40 mm	M10 X 1.5	0.545	13.84	M10 X 1.25	0.560	14.22	500	6152 R / 6167 R	
BM00-128RP	45 mm	M10 X 1.5	0.600	15.24	M10 X 1.25	0.620	15.75	500	6153 R	
☆ BM00-129RP	50 mm	M10 X 1.5	0.710	18.03	M10 X 1.25	0.728	18.49	400	6151 R / 6163 R	
BM00-131RP	60 mm	M10 X 1.5	0.908	23.06	M10 X 1.25	0.923	23.44	400		
BM00-133RP	70 mm	M10 X 1.5	1.104	28.04	M10 X 1.25	1.122	28.50	300		
BM00-135RP	80 mm	M10 X 1.5	1.300	33.02	M10 X 1.25	1.315	33.40	300		
BM00-145RP	50 mm	M12 X 1.75	0.690	17.53	M12 X 1.5	0.710	18.03	300		
BM00-146RP	55 mm	M12 X 1.75	0.786	19.96	M12 X 1.5	0.808	20.52	250		
BM00-147RP	60 mm	M12 X 1.75	0.885	22.48	M12 X 1.5	0.905	22.99	250		
BM00-148RP	60 mm	M12 X 1.75	0.690	17.53	M12 X 1.75	0.690	17.53	250		
BM00-149RP	70 mm	M12 X 1.75	1.095	27.81	M12 X 1.5	1.070	27.18	250		
BM00-151RP	80 mm	M12 X 1.75	1.247	31.67	M12 X 1.5	1.268	32.21	250		



BA00-480RP

PAVONADO

Grado 8

Birlo de Artillería
Tuerca que usa: TA20-141RP

Otros 1: 6210 R
Otros 2: 25-503
Unidad de Empaque: 150 PIEZAS

PRODUCTOS AUTOMOTRICES

LEON

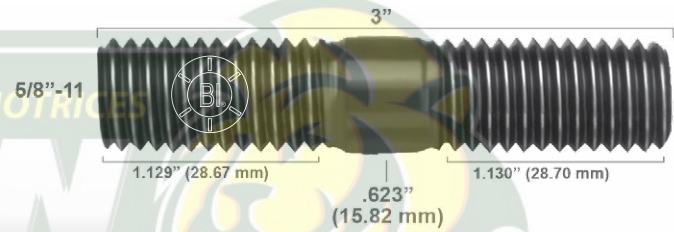

BA00-481RP

PAVONADO

Grado 8

Birlo de Artillería
Tuerca que usa: TA20-141RP

Otros 1: 6220 R
Otros 2: 25-515
Unidad de Empaque: 150 PIEZAS

PRODUCTOS AUTOMOTRICES

LEON



BA00-482RP

PAVONADO

Grado 8

Birlo de Artillería
Tuerca que usa: TA20-141RP

Otros 1: 6211 R
Otros 2: 25-506
Unidad de Empaque: 120 PIEZAS

PRODUCTOS AUTOMOTRICES

LEON

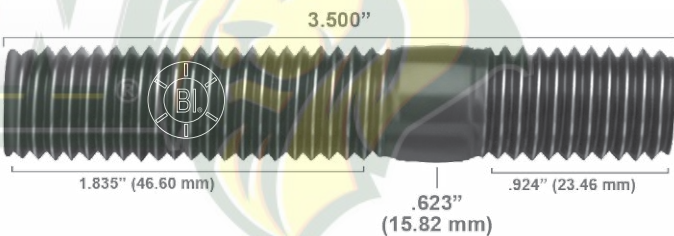

BA00-483RP

PAVONADO

Grado 8

Birlo de Artillería
Tuerca que usa: TA20-142RP

Dorman: 610-146
Otros 1: 6221 R
Otros 2: 25-509
Unidad de Empaque: 100 PIEZAS

PRODUCTOS AUTOMOTRICES

LEON

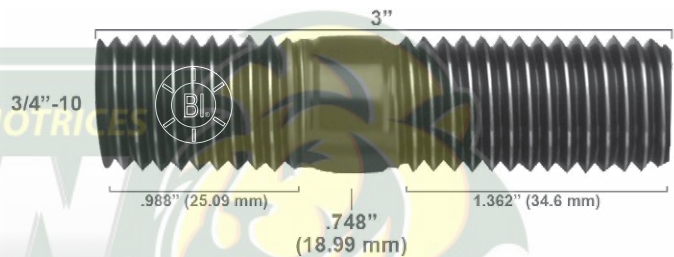

BA00-484RP

PAVONADO

Grado 8

Birlo de Artillería
Tuerca que usa: TA20-142RP

Euclid 4956A
Otros 1: 6230 R
Otros 2: 25-508
Unidad de Empaque: 100 PIEZAS

PRODUCTOS AUTOMOTRICES

LEON

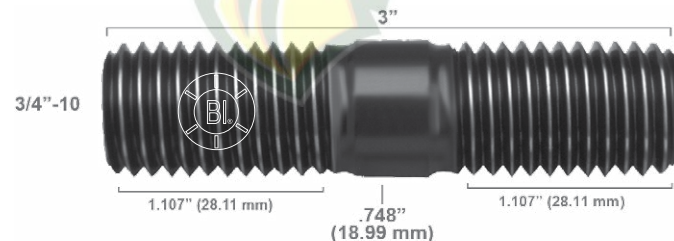



BA00-485RP PAVONADO Grado 8

Birlo de Artillería
Tuerca que usa: TA20-142RP

Otros 1: 6222 R
Otros 2: 25-511
Unidad de Empaque: 100 PIEZAS



BA00-488RP PAVONADO Grado 8

Birlo de Artillería
Tuerca que usa: TA20-142RP

Otros 2: 25-514
Unidad de Empaque: 80 PIEZAS

3/4"-10

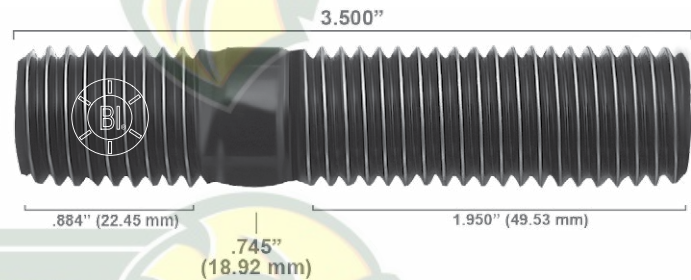

BA00-486RP PAVONADO Grado 8

Birlo de Artillería
Tuerca que usa: TA20-142RP

Otros 1: 6231 R
Otros 2: 25-510
Unidad de Empaque: 100 PIEZAS

3/4"-10

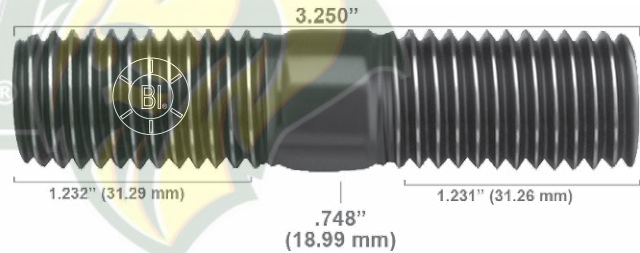

BA00-487RP PAVONADO Grado 8

Birlo de Artillería
Tuerca que usa: TA20-142RP

Euclid: 4957
Otros 1: 6232 R
Otros 2: 25-512
Unidad de Empaque: 80 PIEZAS

3/4"-10



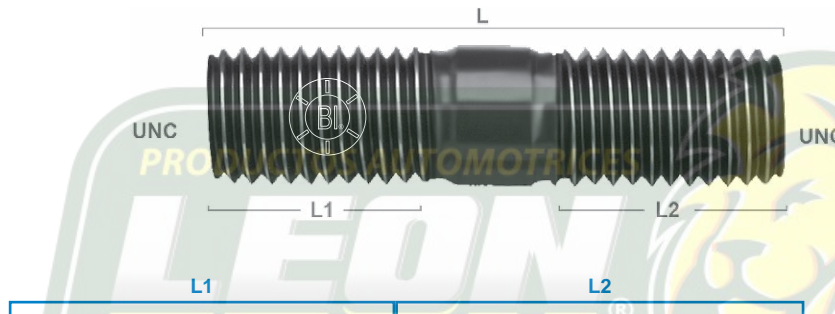

CÓDIGO	L	ROSCA	LONGITUD EN PULGADAS	LONGITUD EN MILIMETROS	ROSCA	LONGITUD EN PULGADAS	LONGITUD EN MILIMETROS	UNIDAD DE EMPAQUE	EQUIVALENCIAS	
									OTROS 1	OTROS 2
BA00-418RP	3	1/2-13	1.154	29.31	1/2-13	1.155	29.33	200		
BA00-419RP	3 1/2	1/2-13	1.378	35.00	1/2-13	1.379	35.02	200		
BA00-432RP	3	5/8-11	1.129	28.68	5/8-11	1.130	28.70	150		38-045
BA00-433RP	3 1/2	5/8-11	1.337	33.96	5/8-11	1.338	33.99	100		38-046
BA00-434RP	4	5/8-11	1.557	39.55	5/8-11	1.557	39.55	100		38-047
☆ BA00-435RP	3	3/4-10	1.107	28.12	3/4-10	1.107	28.12	100		38-048
BA00-436RP	3 1/4	3/4-10	1.231	31.27	3/4-10	1.232	31.29	100		38-049
☆ BA00-437RP	3 1/2	3/4-10	1.325	33.66	3/4-10	1.325	33.66	80		38-050
BA00-438RP	4	3/4-10	1.544	39.22	3/4-10	1.544	39.22	80		38-051

BIRLO DE ARTILLERÍA MIXTO GRADO 2 PAVONADO

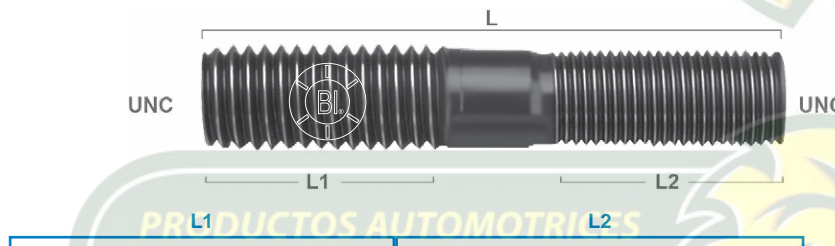

CÓDIGO	L	ROSCA	LONGITUD EN PULGADAS	LONGITUD EN MILIMETROS	ROSCA	LONGITUD EN PULGADAS	LONGITUD EN MILIMETROS	UNIDAD DE EMPAQUE	EQUIVALENCIAS	
									OTROS 1	OTROS 2
BA00-441RP	3	7/8-9	1.084	27.53	3/4-10	1.025	26.04	70		36-078
BA00-442RP	3 1/2	7/8-9	1.080	27.43	3/4-10	1.196	30.38	70		36-076
BA00-447RP	3 1/4	7/8-9	1.084	27.53	3/4-10	1.325	33.66	70		36-075
BA00-450RP	3	3/4-10	1.127	28.63	5/8-11	1.120	28.45	100		
BA00-451RP	3 1/4	3/4-10	1.252	31.80	5/8-11	1.241	31.52	100		
BA00-452RP	3 1/2	3/4-10	1.381	35.08	5/8-11	1.338	33.99	80		



BM00-001RT

TROPICALIZADO

Grado 2

Birlo Manifold
Tuerca que usa: N/A
Otros 2: 90-013
Unidad de Empaque: 700 PIEZAS

PRODUCTOS AUTOMOTRICES

LEON



BM00-002RT

TROPICALIZADO

Grado 2

Birlo Manifold
Tuerca que usa: N/A
Unidad de Empaque: 900 PIEZAS

PRODUCTOS AUTOMOTRICES

LEON



BM00-003RT

TROPICALIZADO

Grado 2

Birlo Manifold
Tuerca que usa: N/A
Unidad de Empaque: 900 PIEZAS

PRODUCTOS AUTOMOTRICES

LEON

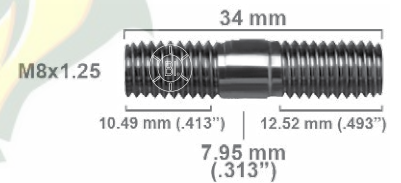

BM00-004RT

TROPICALIZADO

Grado 2

Birlo Manifold
Tuerca que usa: N/A
Unidad de Empaque: 700 PIEZAS

PRODUCTOS AUTOMOTRICES

LEON



BM00-005RT

TROPICALIZADO

Grado 2

Birlo Manifold
Tuerca que usa: N/A
Unidad de Empaque: 600 PIEZAS

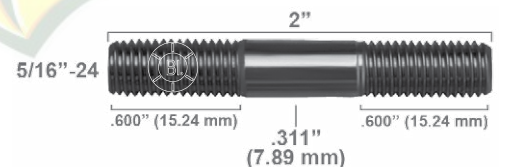

BM00-006RT

TROPICALIZADO

Grado 2

Birlo Manifold
Tuerca que usa: N/A
Unidad de Empaque: 600 PIEZAS

PRODUCTOS AUTOMOTRICES

LEON



BM00-020RT

TROPICALIZADO

Grado 2

Birlo Manifold
Tuerca que usa: N/A
Otros 2: 90-003
Unidad de Empaque: 400 PIEZAS

PRODUCTOS AUTOMOTRICES

LEON



BM00-021RT

TROPICALIZADO

Grado 2

Birlo Manifold
Tuerca que usa: N/A
Otros 2: 90-002
Unidad de Empaque: 350 PIEZAS

PRODUCTOS AUTOMOTRICES

LEON



BM00-022RT

TROPICALIZADO

Grado 2

Birlo Manifold
Tuerca que usa: N/A
Otros 2: 90-001
Unidad de Empaque: 350 PIEZAS

PRODUCTOS AUTOMOTRICES

LEON



BM00-026RT

TROPICALIZADO

Grado 2

Birlo Manifold
Tuerca que usa: N/A
Otros 1: 6173 R
Otros 2: 90-004
Unidad de Empaque: 300 PIEZAS

PRODUCTOS AUTOMOTRICES

LEON





BM00-027RT TROPICALIZADO Grado 2

Birlo Manifold
Tuerca que usa: N/A
Otros 2: 90-006
Unidad de Empaque: 300 PIEZAS



BM00-031RT TROPICALIZADO Grado 2

Birlo Manifold
Tuerca que usa: N/A
Unidad de Empaque: 200 PIEZAS

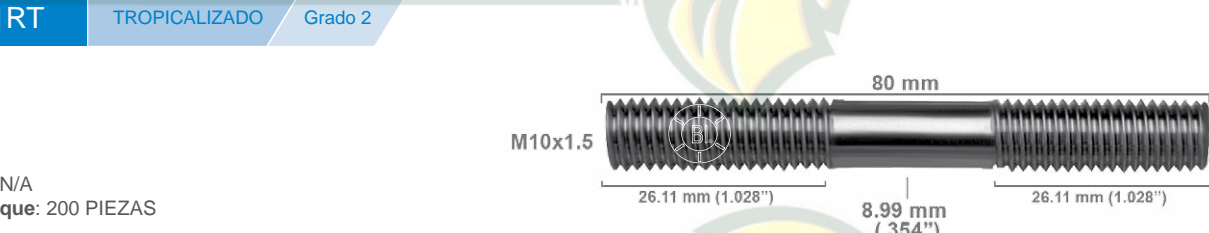

BM00-032RT TROPICALIZADO Grado 2

Birlo Manifold
Tuerca que usa: N/A
Unidad de Empaque: 200 PIEZAS





TABLA DE CONVERSIONES

Fracciones (Pulgada)	Decimales (Pulgada)	mm	Fracciones (Pulgada)	Decimales (Pulgada)	mm
1/64	0.0156	0.39	33/64	0.5156	13.09
1/32	0.0313	0.79	17/32	0.5313	13.49
—	0.0394	1	35/64	0.5469	13.89
3/64	0.0469	1.19	—	0.5512	14
1/16	0.0625	1.58	9/16	0.5625	14.28
5/64	0.0781	1.98	37/64	0.5781	14.68
—	0.0787	2	—	0.5906	15
3/32	0.0938	2.38	19/32	0.5938	15.08
7/64	0.1094	2.77	39/64	0.6094	15.47
—	0.1181	3	5/8	0.6250	15.87
1/8	0.1250	3.17	—	0.6299	16
9/64	0.1406	3.57	41/64	0.6406	16.27
5/32	0.1563	3.96	21/32	0.6563	16.66
—	0.1575	4	—	0.6693	17
11/64	0.1719	4.36	43/64	0.6719	17.06
3/16	0.1875	4.76	11/16	0.6875	17.46
—	0.1969	5	45/64	0.7031	17.85
13/64	0.2031	5.15	—	0.7087	18
7/32	0.2188	5.55	23/32	0.7188	18.25
15/64	0.2344	5.95	47/64	0.7344	18.65
—	0.2362	6	—	0.7480	19
1/4	0.2500	6.35	3/4	0.7500	19.05
17/64	0.2656	6.74	49/64	0.7656	19.44
—	0.2756	7	25/32	0.7813	19.84
9/32	0.2813	7.14	—	0.7874	20
19/64	0.2969	7.54	51/64	0.7969	20.24
5/16	0.3125	7.93	13/16	0.8125	20.63
—	0.3150	8	—	0.8268	21
21/64	0.3281	8.33	53/64	0.8281	21.03
11/32	0.3438	8.73	27/32	0.8438	21.43
—	0.3543	9	55/64	0.8594	21.82
23/64	0.3594	9.12	—	0.8661	22
3/8	0.3750	9.52	7/8	0.8750	22.22
25/64	0.3906	9.92	57/64	0.8906	22.62
—	0.3937	10	—	0.9055	23
13/32	0.4063	10.31	29/32	0.9063	23.01
27/64	0.4219	10.71	59/64	0.9219	23.41
—	0.4331	11	15/16	0.9375	23.81
7/16	0.4375	11.11	—	0.9449	24
29/64	0.4531	11.50	61/64	0.9531	24.20
15/32	0.4688	11.90	31/32	0.9688	24.60
—	0.4724	12	—	0.9843	25
31/64	0.4844	12.30	63/64	0.9844	25.00
1/2	0.5000	12.70	1	1.0000	25.40
—	0.5118	13	1 1/8	1.1250	28.57





PRODUCTOS AUTOMOTRICES

TUERCA RONDANAS / CONEXIONES

PRODUCTOS AUTOMOTRICES

PRODUCTOS AUTOMOTRICES

LEON



APRIETE DE TUERCAS

El exceso de apriete en tuercas ocasiona la fractura de línea y birlos.

Largo de la barra de apriete

	0,90 mt.	1,00 mt.	1,10 mt.	1,20 mt.	1,30 mt.	1,40 mt.	1,50 mt.	1,60 mt.
Peso en kg. de usuario	Resultado que se obtendrá con el peso del usuario y el largo de la barra (apriete).							
70 Kg.	450 Lbs Ft.	500 Lbs Ft.	540 Lbs Ft.	585 Lbs Ft.	625 Lbs Ft.	665 Lbs Ft.	705 Lbs Ft.	745 Lbs Ft.
75 Kg.	480 Lbs Ft.	535 Lbs Ft.	577 Lbs Ft.	630 Lbs Ft.	685 Lbs Ft.	735 Lbs Ft.	785 Lbs Ft.	835 Lbs Ft.
80 Kg.	510 Lbs Ft.	570 Lbs Ft.	615 Lbs Ft.	675 Lbs Ft.	735 Lbs Ft.	795 Lbs Ft.	855 Lbs Ft.	915 Lbs Ft.
85 Kg.	540 Lbs Ft.	605 Lbs Ft.	664 Lbs Ft.	720 Lbs Ft.	785 Lbs Ft.	855 Lbs Ft.	925 Lbs Ft.	995 Lbs Ft.
90 Kg.	570 Lbs Ft.	640 Lbs Ft.	695 Lbs Ft.	765 Lbs Ft.	835 Lbs Ft.	915 Lbs Ft.	995 Lbs Ft.	1075 Lbs Ft.

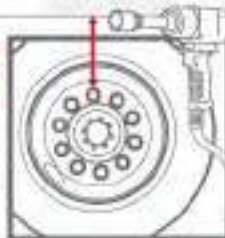

Torquímetro

Herramienta usada para verificar el apriete, esto nos dará el 100% de precisión al aplicar el mismo.

Pistola neumática

Esta herramienta se tendrá que calibrar antes de usarla con el torque o apriete que se quiera, para evitar un apriete exagerado o deficiente.

Recomendaciones para el reemplazo de Birlos

- Cuando un birlo roto es reemplazado, deberá sustituirse también el birlo contiguo en ambos lados.
- Cuando se tenga más de un birlo roto deberán sustituirse todos los demás.
- Muy importante es sustituir con el birlo correcto, los aspectos a cuidar son:
 1. La longitud del mismo, sobre todo cuando se utiliza fuerza (de lujo).
 2. El diámetro de centro, para evitar daño a la masa y asegurar un correcto ensamblaje.
- Se debe tener cuidado de no golpear el tambor cuando se retire el birlo roto o dañado, normalmente se utiliza prensa, o se extrae intencionalmente con una fuerza.
- Debe fijarse el asentamiento tanto de la tuerca como del birlo; además en la masa deben eliminarse todas las mordidas que puedan crear un mal asentamiento del tambor o del birlo.
- En el reemplazo de birlos y/o tuercas recuerda que existen izquierdos y derechos. Estos van marcados con una letra "L" los izquierdos y "R" los derechos. Asegúrese de que sean los correctos para cada lado.

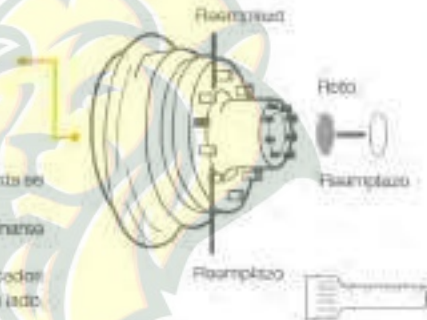

Montaje	Tuercas	Torque Recomendado Lbs-ft	Tipo de tuerca
8 orificios de 6.50" asiento plano (Chevy)	M12X1.5	110-130	Postaña plana de dos piezas
8 orificios de 6.50" asiento plano (Chevy) 4.50" agujero central - usa placa	M14X1.5	135-144	
8 orificios de 6.50" asiento plano (Chevy) 4.00" agujero central	M14X1.5	130-144	Postaña plana de dos piezas
8 orificios de 170 mm asiento plano (Ford) 125.10 mm agujero central	M14X2.0	160-180	Postaña plana de dos piezas
8 orificios de 225 mm asiento plano (Ford) 170.10 mm agujero central	M14X2.0	190-180	Postaña plana de dos piezas
8 orificios de 6.50" (Crysler)	9/16-18	125-165	Postaña plana de dos piezas
8 orificios de 6.50" asiento plano (Chevy) 4.50" agujero central - usa placa	9/16-18	135-144	90° cono con plato sujetador
8 orificios de 6.50" asiento plano (Ford) 4.88" agujero central	9/16-18	125-165	Postaña plana de dos piezas
8 orificios de 6.50" asiento estérilo (Ford) 4.88" agujero central sencilla	9/16-18	130-180	Estérilo 60°
8 orificios de 6.50" (Ford)	9/16-18	175-200	Estérilo 90°
10 orificios de 7.25" Asiento Plano (Ford) 5.57" agujero central	9/16-18	125-165	Postaña plana de dos piezas
8 orificios de 6.50" (Chevy)	5/8-18	275-325	Postaña plana de dos piezas
8 orificios de 6.50" asiento plano (Ford) 4.88" agujero central	5/8-18	330-170	Postaña plana de dos piezas
8 orificios de 6.50" (K.O.C. Ford)	5/8-18	175-200	
10 orificios de 7.25" Asiento Plano (Chevy) 5.25" agujero central - usa placa	5/8-18	171-175	90° cono con plato sujetador
8 orificios de 6.75" asiento estérilo	3/8-16	450-500	6/16" rancho estérilo
8 orificios de 225.25 mm asiento estérilo (japonesa 390° Tipo tuerca)	M20X1.5	325-400	Postaña plana de dos piezas
8 orificios de 6.75" asiento estérilo	1-1/8-16	450-500	

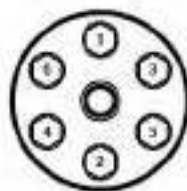



☆ TA10-100RG 7/16"-20	GALVANIZADA
TA10-101LG 7/16"-20	GALVANIZADA

Tuerca Cónica
Aplicación: Chevrolet
HEXÁGONO 3/4"
ALTURA 9/16"
Unidad de Empaque: 500 PIEZAS



☆ TA10-108RP 1 1/8"-16	PAVONADA
TA10-108RT 1 1/8"-16	TROPICALIZADA
🕒 TA10-108RG 1 1/8"-16	GALVANIZADA
☆ TA10-109LP 1 1/8"-16	PAVONADA
TA10-109LT 1 1/8"-16	TROPICALIZADA
🕒 TA10-109LG 1 1/8"-16	GALVANIZADA

Tuerca Cónica
Aplicación: Capuchón
 Grado 8
HEXÁGONO 1 1/2"
ALTURA 7/8"
Unidad de Empaque: 70 PIEZAS



☆ TA10-102RG 1/2"-20	GALVANIZADA
TA10-103LG 1/2"-20	GALVANIZADA

Tuerca Cónica
Aplicación: Dodge
HEXÁGONO 3/4"
ALTURA 9/16"
Unidad de Empaque: 500 PIEZAS



☆ TA10-114RT M12x1.25	TROPICALIZADA
-----------------------	---------------

Tuerca Cónica
Aplicación: Datsun
HEXÁGONO 13/16"
ALTURA 16 mm
Unidad de Empaque: 350 PIEZAS



☆ TA10-104RG 1/2"-20	GALVANIZADA
TA10-104RP 1/2"-20	PAVONADA
TA10-105LG 1/2"-20	GALVANIZADA

Tuerca Cónica
Aplicación: Ford
HEXÁGONO 13/16"
ALTURA 5/8"
Unidad de Empaque: 350 PIEZAS



☆ TA10-143RG M12x1.5	GALVANIZADA
----------------------	-------------

Tuerca Cónica
Aplicación: Toyota
HEXÁGONO 13/16"
ALTURA 16 mm
Unidad de Empaque: 350 PIEZAS



TA10-106RG 3/4"-16	GALVANIZADA
TA10-107LG 3/4"-16	GALVANIZADA

Tuerca Cónica
Aplicación: Ford
HEXÁGONO 1 1/2"
ALTURA 7/8"
Unidad de Empaque: 60 PIEZAS

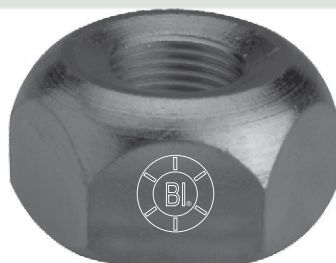

☆ TA10-115RT M12x1.5	TROPICALIZADA
----------------------	---------------

Tuerca Cónica
Aplicación: Código K, Topaz, Celebrity
HEXÁGONO 19 mm
ALTURA 14 mm
Unidad de Empaque: 500 PIEZAS



★ TA10-144RT M12x1.25 TROPICALIZADA

Tuerca Cónica
Aplicación: Datsun
HEXÁGONO 19 mm
ALTURA 14 mm
Unidad de Empaque: 500 PIEZAS



★ TA10-135RT 9/16"-18 TROPICALIZADA

Tuerca Cónica
Aplicación: Ram
HEXÁGONO 7/8"
ALTURA 1 1/8"
Unidad de Empaque: 160 PIEZAS



TA10-116RG 5/8"-18 GALVANIZADA

TA10-117LG 5/8"-18 GALVANIZADA

Tuerca Cónica
Aplicación: Dodge
HEXÁGONO 1"
ALTURA 11/16"
Unidad de Empaque: 200 PIEZAS



★ TA10-119RT M14x1.5 TROPICALIZADA

Tuerca Cónica
Aplicación: Suburban, Cheyenne,
 Camioneta 3 Ton.
HEXÁGONO 22 mm
ALTURA 28.5 mm
Unidad de Empaque: 150 PIEZAS



TA10-118RT 1/2"-20 TROPICALIZADA

Tuerca Cónica
Aplicación: Suburban, Cheyenne
HEXÁGONO 7/8"
ALTURA 1 1/8"
Unidad de Empaque: 150 PIEZAS



TA10-145RT M12x1.5 TROPICALIZADA

Tuerca Cónica
Aplicación: Cavalier
HEXÁGONO 19 mm
ALTURA 34 mm
Unidad de Empaque: 120 PIEZAS



★ TA10-134RT M12x1.5 TROPICALIZADA

Tuerca Cónica
Aplicación: Cutlass, Century, Cavalier
HEXÁGONO 19 mm
ALTURA 28.5 mm
Unidad de Empaque: 160 PIEZAS



★ TA10-151RT M12x1.25 TROPICALIZADA

Tuerca Cónica
Aplicación: Tracker
HEXÁGONO 21 mm
ALTURA 30 mm
Unidad de Empaque: 150 PIEZAS





TA10-120RT M12x1.75 TROPICALIZADA

Tuerca Cónica
Aplicación: Ford Lobo
HEXÁGONO 19 mm
ALTURA 14 mm
Unidad de Empaque: 500 PIEZAS



TA10-124RT M18x1.5 TROPICALIZADA

Tuerca Cónica
Aplicación: Automotriz, Agrícola
HEXÁGONO 1"
ALTURA 17 mm
Unidad de Empaque: 200 PIEZAS



TA10-121RT M12x1.75 TROPICALIZADA

Tuerca Cónica
Aplicación: Ford Lobo
HEXÁGONO 13/16"
ALTURA 16 mm
Unidad de Empaque: 350 PIEZAS



TA10-125RG M20x1.5 GALVANIZADA

Tuerca Cónica
Aplicación: Automotriz, Agrícola
HEXÁGONO 1 1/8"
ALTURA 25 mm
Unidad de Empaque: 100 PIEZAS



TA10-122RT M14x2 TROPICALIZADA

Tuerca Cónica
Aplicación: Ford Triton F-350
HEXÁGONO 13/16"
ALTURA 16 mm
Unidad de Empaque: 350 PIEZAS



- ★ TA10-126RP 9/16"-18 PAVONADA
- ★ TA10-126RG 9/16"-18 GALVANIZADA
- ★ TA10-127LG 9/16"-18 GALVANIZADA

Tuerca Cónica
Aplicación: Chevrolet
HEXÁGONO 1"
ALTURA 11/16"
Unidad de Empaque: 200 PIEZAS



★ TA10-123RT M14x1.5 TROPICALIZADA

Tuerca Cónica
Aplicación: Chevrolet 3 Ton,
 Midibus Eje USA
HEXÁGONO 7/8"
ALTURA 22 mm
Unidad de Empaque: 150 PIEZAS

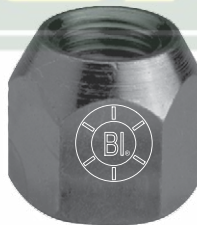

- ★ TA10-128RP 9/16"-18 PAVONADA
- ★ TA10-128RG 9/16"-18 GALVANIZADA
- ★ TA10-129LG 9/16"-18 GALVANIZADA

Tuerca Cónica
Aplicación: Ford
HEXÁGONO 1 1/16"
ALTURA 11/16"
Unidad de Empaque: 200 PIEZAS



TA10-131RT 1/2"-20

TROPICALIZADA

Tuerca Cónica

Aplicación: Ford Explorer

HEXÁGONO 3/4"

ALTURA 1 1/4"

Unidad de Empaque: 120 PIEZAS



TA20-138RG 1/2"-13

GALVANIZADA

Tuerca de Artillería Universal

HEXÁGONO 7/8"

ALTURA 1/2"

Unidad de Empaque: 300 PIEZAS



TA10-132RT 1/2"-20

TROPICALIZADA

Tuerca Cónica

Aplicación: Lincoln Navigator

HEXÁGONO 3/4"

ALTURA 1 1/4"

Unidad de Empaque: 120 PIEZAS



TA20-140RP 3/4"-10

PAVONADA

Nuevo

Tuerca de Artillería Universal

HEXÁGONO 1 1/4"

ALTURA 3/4"

Unidad de Empaque: 120 PIEZAS

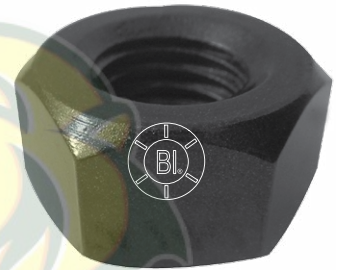

TA20-140RG 3/4"-10

GALVANIZADA

Nuevo

TA10-133RG M14x2

GALVANIZADA

Tuerca Cónica

Aplicación: Ford Lobo Lariat

Año: 04/06

HEXÁGONO 21 mm

ALTURA 31 mm

Unidad de Empaque: 100 PIEZAS



TA20-141RP 5/8"-11

PAVONADA

Tuerca de Artillería Universal

Grado 5

HEXÁGONO 1 1/16"

ALTURA 5/8"

Unidad de Empaque: 200 PIEZAS

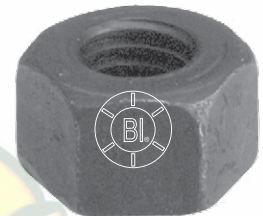

TA10-136RG 5/8"-18

GALVANIZADA

★ TA20-142RP 3/4"-10

PAVONADA

TA10-137LG 5/8"-18

GALVANIZADA

Tuerca Cónica

Aplicación: Ford

HEXÁGONO 1 1/16"

ALTURA 11/16"

Unidad de Empaque: 200 PIEZAS



Tuerca de Artillería Universal

Grado 5

HEXÁGONO 1 1/4"

ALTURA 3/4"

Unidad de Empaque: 120 PIEZAS

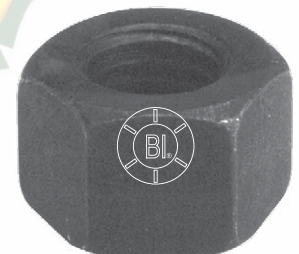



- 🕒 TA20-144RP M18x1.5 PAVONADA
- 🕒 TA20-145LP M18x1.5 PAVONADA

- 🕒 TA10-177RG 9/16"-18 GALVANIZADA

Tuerca de Artillería
Aplicación: Camión Giant Motors
 Rueda Delantera / Trasera
HEXÁGONO 1 1/16"
ALTURA 23 mm
Unidad de Empaque: 100 PIEZAS



Tuerca Cónica
Aplicación: Agrícola
HEXÁGONO 1 1/16"
ALTURA 3/4"
Unidad de Empaque: 150 PIEZAS



- 🕒 TA10-146RP M18x1.5 PAVONADA
- 🕒 TA10-147LP M18x1.5 PAVONADA

- 🕒 TA10-178RT 11/16"-16 TROPICALIZADA

Tuerca Cónica
Aplicación: Camión Giant Motors
 Tuerca Interior Rueda Delantera /
 Trasera
HEXÁGONO 1 1/16"
ALTURA 9 mm
Unidad de Empaque: 300 PIEZAS



Tuerca Cónica
Aplicación: Agrícola
HEXÁGONO 1 1/16"
ALTURA 7/8"
Unidad de Empaque: 150 PIEZAS



- 🕒 TA10-175RG 1/2"-20 GALVANIZADA

- 🕒 TA20-181RP 1/2"-20 PAVONADA

Tuerca Cónica
Aplicación: Agrícola
HEXÁGONO 1 1/16"
ALTURA 5/8"
Unidad de Empaque: 200 PIEZAS



Tuerca de Artillería
 Grado 5
HEXÁGONO 3/4"
ALTURA 7/16"
Unidad de Empaque: 600 PIEZAS



- 🕒 TA10-176RG 5/8"-18 GALVANIZADA

- 🕒 TA20-182RP 5/8"-18 PAVONADA

Tuerca Cónica
Aplicación: Agrícola
HEXÁGONO 1 1/16"
ALTURA 7/8"
Unidad de Empaque: 150
 PIEZAS

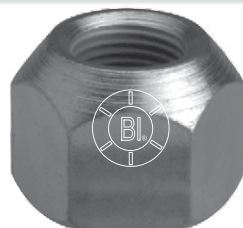

Tuerca de Artillería
 Grado 5
HEXÁGONO 15/16"
ALTURA 9/16"
Unidad de Empaque: 250 PIEZAS

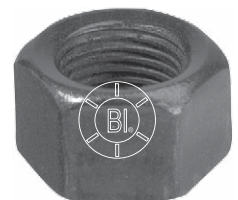



TUERCA CÓNICA Y ARTILLERÍA

TA20-183RP 3/4"-16

PAVONADA

Tuerca de Artillería
Grado 5
HEXÁGONO 1 1/8"
ALTURA 5/8"
Unidad de Empaque: 200
PIEZAS



TA10-192RT M20x1.5

TROPICALIZADA

Nuevo

TA10-193LG M20x1.5

GALVANIZADA

Nuevo

Tuerca Cónica
Aplicación: Isuzu ELF 400,
ELF 450 06/10, Isuzu ELF 500,
ELF 600 09/10 Rueda Delantera
HEXÁGONO 41 mm
ALTURA 24 mm
Unidad de Empaque: 50 PIEZAS

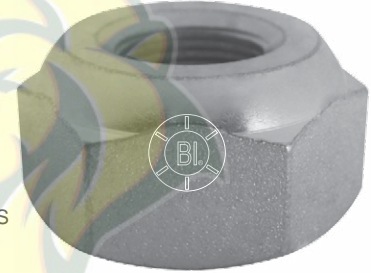

TA10-184RP 9/16"-18

PAVONADA

Nuevo

Tuerca Cónica
Aplicación: Chevrolet Rodado 8 Birlos
HEXÁGONO 7/8"
ALTURA: 3/4"
Unidad de Empaque: 200 PIEZAS



TA10-194RT M27x1.5

TROPICALIZADA

Nuevo

TA10-195LG M27x1.5

GALVANIZADA

Nuevo

Tuerca Cónica
Aplicación: Isuzu ELF 200,
ELF 300, Hino Serie 300 04/12
Rueda Trasera
HEXÁGONO 41 mm
ALTURA 25.98 mm
Unidad de Empaque: 50 PIEZAS



TA10-186RT 1/2"-20

TROPICALIZADA

Nuevo

Tuerca Cónica
Aplicación: Camioneta Chevrolet
HEXÁGONO 3/4"
ALTURA: 1"
Unidad de Empaque: 160
PIEZAS



TA10-196RT M18x1.5

TROPICALIZADA

Nuevo

TA10-197LG M18x1.5

GALVANIZADA

Nuevo

Tuerca Cónica
Aplicación: Isuzu ELF 200,
ELF 300, Hino Serie 300 04/12
Rueda Delantera
HEXÁGONO 41 mm
ALTURA 22.09 mm
Unidad de Empaque: 60 PIEZAS

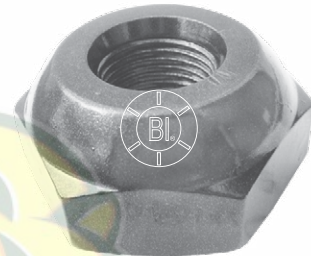

TA10-190RT M30x1.5

TROPICALIZADA

Nuevo

TA10-191LG M30x1.5

GALVANIZADA

Nuevo

Tuerca Cónica
Aplicación: Isuzu ELF 400,
ELF 450 06/10, Isuzu ELF 500,
ELF 600 09/10 Rueda Trasera
HEXÁGONO 41 mm
ALTURA 26 mm
Unidad de Empaque: 50 PIEZAS





TA30-200RC 7/16"-20

★ TA30-202RC 1/2"-20

★ TA30-214RC M12x1.5

⌚ TA30-201LC 7/16"-20

⌚ TA30-203LC 1/2"-20

Tuerca de Lujo
Aplicación: Magnesio Universal
HEXÁGONO 13/16"
ALTURA 1 5/8"
Unidad de Empaque: 150 PIEZAS
Acabado: Cromada



Tuerca de Lujo
Aplicación: Magnesio Código K
HEXÁGONO 13/16"
ALTURA 41 mm
Unidad de Empaque: 150 PIEZAS
Acabado: Cromada

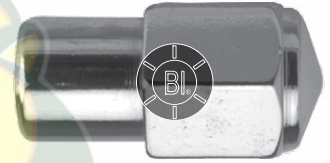

TA30-204RC 7/16"-20

TA30-206RC 1/2"-20

★ TA30-215RC M12x1.5

⌚ TA30-205LC 7/16"-20

⌚ TA30-207LC 1/2"-20

Tuerca de Lujo
Aplicación: Magnesio Larga
HEXÁGONO 13/16"
ALTURA 2 7/16"
Unidad de Empaque: 100 PIEZAS
Acabado: Cromada

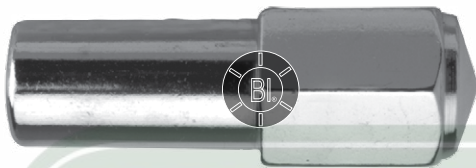

Tuerca de Lujo
Aplicación: Código K y Topaz
HEXÁGONO 19 mm
ALTURA 35.5 mm
Unidad de Empaque: 150 PIEZAS
Acabado: Cromada

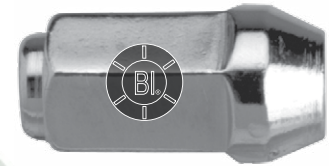

TA30-208RC 7/16"-20

TA30-210RC 1/2"-20

★ TA30-266RC M14x1.5

⌚ TA30-209LC 7/16"-20

⌚ TA30-211LC 1/2"-20

Tuerca de Lujo
Aplicación: Magnesio Corta
HEXÁGONO 13/16"
ALTURA 1 5/8"
Unidad de Empaque: 150 PIEZAS
Acabado: Cromada



Tuerca de Lujo
HEXÁGONO 19 mm
ALTURA 35.5 mm
Unidad de Empaque: 150 PIEZAS
Acabado: Cromada

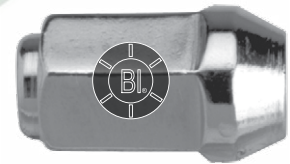

★ TA30-212RC M12x1.25

★ TA30-267RC M12x1.25

Tuerca de Lujo
Aplicación: Magnesio Datsun
HEXÁGONO 13/16"
ALTURA 41 mm
Unidad de Empaque: 150 PIEZAS
Acabado: Cromada



Tuerca de Lujo
HEXÁGONO 19 mm
ALTURA 35.5 mm
Unidad de Empaque: 150 PIEZAS
Acabado: Cromada

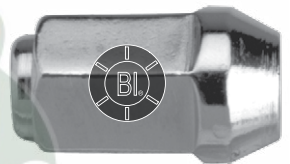

TA30-213RC M12x1.25

TA30-268RC 9/16"-18

Tuerca de Lujo
Aplicación: Magnesio Corta Datsun
HEXÁGONO 13/16"
ALTURA 41 mm
Unidad de Empaque: 130 PIEZAS
Acabado: Cromada

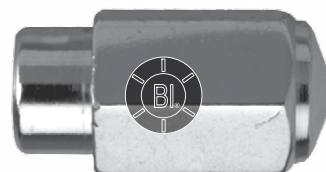

Tuerca de Lujo
Aplicación: Dodge Ram
HEXÁGONO 3/4"
ALTURA 1 3/8"
Unidad de Empaque: 150 PIEZAS
Acabado: Cromada



★ TA30-269RC 1/2"-20

Tuerca de Lujo
Aplicación: Ford Marquis, Explorer, Ranger
HEXÁGONO 3/4"
ALTURA 1 3/8"
Unidad de Empaque: 150 PIEZAS
Acabado: Cromada

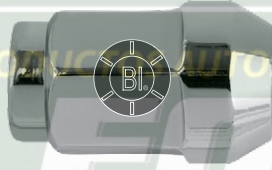

★ TA30-226RC M12x1.25

Tuerca de Lujo
Aplicación: Tsuru I, Tsuru II
HEXÁGONO 13/16"
ALTURA 32 mm
Unidad de Empaque: 200 PIEZAS
Acabado: Cromada



TA30-216RC 7/16"-20

★ TA30-218RC 1/2"-20

★ TA30-293RC M12x1.25

🕒 TA30-217LC 7/16"-20

🕒 TA30-219LC 1/2"-20

Tuerca de Lujo
Aplicación: Placa Acero Universal
HEXÁGONO 13/16"
ALTURA 1 5/8"
Unidad de Empaque: 150 PIEZAS
Acabado: Cromada



Tuerca de Lujo
Aplicación: Tsuru III, Sentra, Lucino
HEXÁGONO 13/16"
ALTURA 30.5 mm
Unidad de Empaque: 200 PIEZAS
Acabado: Cromada

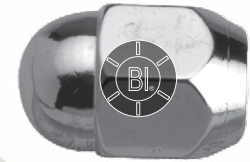

🕒 TA30-220RC 7/16"-20

TA30-222RC 1/2"-20

★ TA30-294RC M12x1.5

🕒 TA30-221LC 7/16"-20

TA30-223LC 1/2"-20

Tuerca de Lujo
Aplicación: Placa Acero Larga
HEXÁGONO 13/16"
ALTURA 2 1/8"
Unidad de Empaque: 100 PIEZAS
Acabado: Cromada



Tuerca de Lujo
Aplicación: Hyundai i10
HEXÁGONO 13/16"
ALTURA 30.5 mm
Unidad de Empaque: 200 PIEZAS
Acabado: Cromada

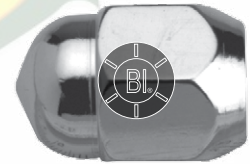

TA30-224RC M12x1.25

TA30-295RC M12x1.5

Tuerca de Lujo
Aplicación: Placa Acero Datsun
HEXÁGONO 13/16"
ALTURA 41 mm
Unidad de Empaque: 150 PIEZAS
Acabado: Cromada



Tuerca de Lujo
Aplicación: Toyota, Mazda, Mitsubishi, Atos
HEXÁGONO 19 mm
ALTURA 29.5 mm
Unidad de Empaque: 200 PIEZAS
Acabado: Cromada



TA30-225RC M12x1.5

TA30-296RC M12x1.25

Tuerca de Lujo
Aplicación: Placa Acero, Código K
HEXÁGONO 13/16"
ALTURA 41 mm
Unidad de Empaque: 150 PIEZAS
Acabado: Cromada

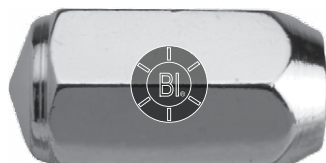

Tuerca de Lujo
Aplicación: Toyota
HEXÁGONO 19 mm
ALTURA 30 mm
Unidad de Empaque: 200 PIEZAS
Acabado: Cromada





TA30-227RC M10x1.25

Tuerca de Lujo
Aplicación: Renault R5
HEXÁGONO 17 mm
ALTURA 35 mm
Unidad de Empaque: 200 PIEZAS
Acabado: Cromada



TA30-232RC 5/8"-18

Tuerca de Lujo
Aplicación: Campana C-30
HEXÁGONO 1 1/16"
ALTURA 2 3/16"
Unidad de Empaque: 40 PIEZAS
Acabado: Cromada

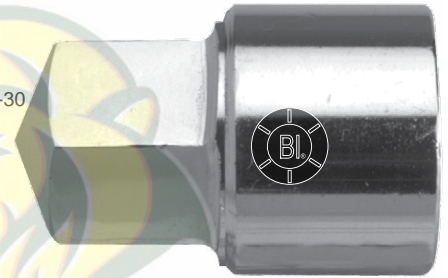

TA30-228RC M12x1.25

Tuerca de Lujo
Aplicación: Renault R-12, Renault R-18
HEXÁGONO 19 mm
ALTURA 36.5 mm
Unidad de Empaque: 150 PIEZAS
Acabado: Cromada



TA30-233RC 9/16"-18

Tuerca de Lujo
HEXÁGONO 1 1/16"
ALTURA 2 1/8"
Unidad de Empaque: 50 PIEZAS
Acabado: Cromada

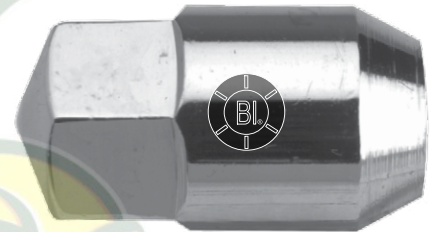

TA30-229RC M12x1.5

Tuerca de Lujo
Aplicación: Celebrity Citation
HEXÁGONO 19 mm
ALTURA 30 mm
Unidad de Empaque: 200 PIEZAS
Acabado: Cromada



TA30-270RC M14x2

Tuerca de Lujo
Aplicación: Cónica F-350
HEXÁGONO 27 mm
ALTURA 54 mm
Unidad de Empaque: 50 PIEZAS
Acabado: Cromada

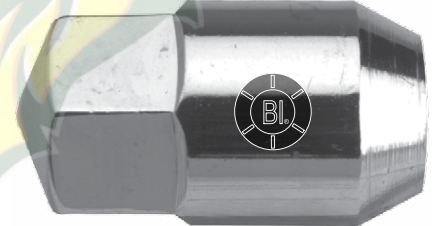

★ TA30-230RC 1/2"-20

Tuerca de Lujo
Aplicación: Dodge Valiant
HEXÁGONO 3/4"
ALTURA 1 1/4"
Unidad de Empaque: 200 PIEZAS
Acabado: Cromada



⌚ TA30-234RC 5/8"-18

Tuerca de Lujo
Aplicación: Cónica F-350
HEXÁGONO 1 1/16"
ALTURA 2 1/8"
Unidad de Empaque: 50 PIEZAS
Acabado: Cromada



TA30-231RC 9/16"-18

Tuerca de Lujo
Aplicación: Campana C-3
HEXÁGONO 1 1/16"
ALTURA 2 1/8"
Unidad de Empaque: 50 PIEZAS
Acabado: Cromada

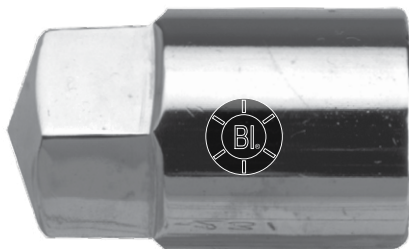

⌚ TA30-235RC 5/8"-11

Tuerca de Lujo
Aplicación: Artillería
HEXÁGONO 1 1/16"
ALTURA 2 1/8"
Unidad de Empaque: 50 PIEZAS
Acabado: Cromada

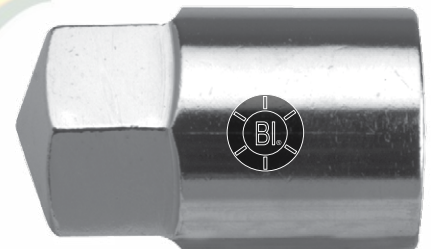

🕒 TA30-236RC 3/4"-10

Tuerca de Lujo
Aplicación: Artillería
HEXÁGONO 1 1/4"
ALTURA 2 1/4"
Unidad de Empaque: 40 PIEZAS
Acabado: Cromada



🕒 TA30-237RC M22x1.5

Tuerca de Lujo
Aplicación:
Autobús Tapada
HEXÁGONO 33 mm
ALTURA 67 mm
Unidad de Empaque: 20 PIEZAS
Acabado: Cromada



★ TA30-238RC 1 1/8"-16

★ TA30-239LC 1 1/8"-16

Tuerca de Lujo
Aplicación: Autobús Tapada
HEXÁGONO 1 1/2"
ALTURA 2 7/8"
Unidad de Empaque: 15 PIEZAS
Acabado: Cromada



🕒 TA30-271RC 1 1/8"-16

🕒 TA30-281LC 1 1/8"-16

Tuerca de Lujo
Aplicación: Autobús Tapada Rin Magnesio
HEXÁGONO 1 1/2"
ALTURA 2 7/8"
Unidad de Empaque: 15 PIEZAS
Acabado: Cromada

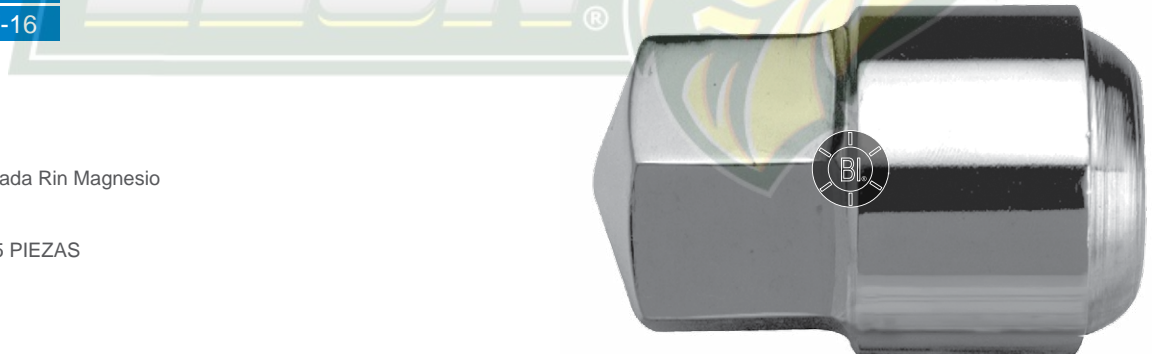



TA30-240RC 1 1/8"-16

TA30-241LC 1 1/8"-16

CROMADA

TA30-242RG 1 1/8"-16

TA30-243LG 1 1/8"-16

GALVANIZADA

Tuerca de Lujo
HEXÁGONO 1 1/2"
ALTURA 1 1/4"
Unidad de Empaque: 30 PIEZAS



★ TA30-246RC M12x1.5

Tuerca de Lujo
HEXÁGONO 13/16"
ALTURA 33 mm
Unidad de Empaque: 130 PIEZAS
Acabado: Cromada

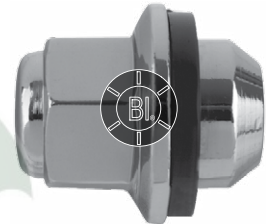

TA30-283RC 1 1/8"-16

TA30-297LC 1 1/8"-16

CROMADA

TA30-298RG 1 1/8"-16

TA30-299LG 1 1/8"-16

GALVANIZADA

Tuerca de Lujo
Aplicación: Rin Magnesio
HEXÁGONO 1 1/2"
ALTURA 1 9/16"
Unidad de Empaque: 30 PIEZAS



TA30-300RC M12x1.25  Nuevo

Tuerca de Lujo
Aplicación: Autos Hyundai
HEXÁGONO 13/16"
ALTURA 33 mm
Unidad de Empaque: 130 PIEZAS
Acabado: Cromada

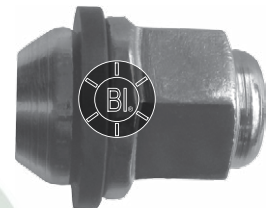

TA30-244RC M10x1.25

TA30-247RC M22x1.5

Tuerca de Lujo
HEXÁGONO 11/16"
ALTURA: 22 mm
Unidad de Empaque: 350 PIEZAS
Acabado: Cromada



Tuerca de Lujo
HEXÁGONO 33 mm
ALTURA 63.5 mm
Unidad de Empaque: 20 PIEZAS
Acabado: Cromada



TA30-245RC M14x1.5

🕒 TA30-248RC 7/8"-11

Tuerca de Lujo
HEXÁGONO 7/8"
ALTURA 28 mm
Unidad de Empaque: 200 PIEZAS
Acabado: Cromada



Tuerca de Lujo
HEXÁGONO 33 mm
ALTURA 2 1/2 mm
Unidad de Empaque: 20 PIEZAS
Acabado: Cromada

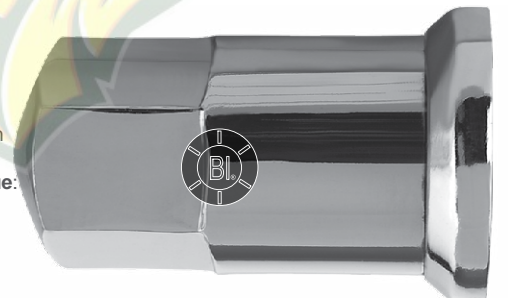

TA30-249RC M14x1.5

Tuerca de Lujo
Aplicación: Cheyenne Rin Acero
HEXÁGONO 7/8"
ALTURA 47 mm
Unidad de Empaque:
 100 PIEZAS
Acabado: Cromada



⌚ TA30-254RC 7/16"-20

Tuerca de Lujo
Aplicación: Tipo Botella
HEXÁGONO 13/16"
ALTURA 1 7/16"
Unidad de Empaque: 150 PIEZAS
Acabado: Cromada



⌚ TA30-256RC 1/2"-20

⌚ TA30-257LC 1/2"-20

TA30-250RC M14x1.5

Tuerca de Lujo
Aplicación: Cheyenne Rin Magnesio
HEXÁGONO 7/8"
ALTURA 47 mm
Unidad de Empaque:
 100 PIEZAS
Acabado: Cromada

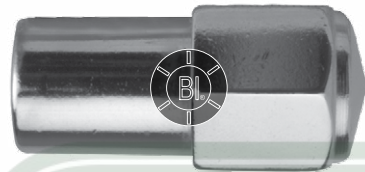

TA30-258RC M12x1.5

Tuerca de Lujo
Aplicación: Honda Civic
HEXÁGONO 19 mm
ALTURA 30.5 mm
Unidad de Empaque: 200 PIEZAS
Acabado: Cromada



TA30-251RC M14x1.5

Tuerca de Lujo
Aplicación: Cheyenne, Combi Rin Acero
HEXÁGONO 13/16"
ALTURA 37 mm
Unidad de Empaque: 150 PIEZAS
Acabado: Cromada



TA30-259RC M12x1.5

Tuerca de Lujo
Aplicación: Honda Accord
HEXÁGONO 19 mm
ALTURA 34 mm
Unidad de Empaque: 150 PIEZAS
Acabado: Cromada

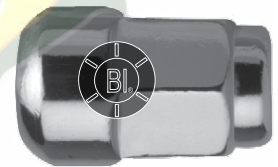

TA30-252RC M14x1.5

Tuerca de Lujo
Aplicación: Combi Rin Magnesio
HEXÁGONO 13/16"
ALTURA 36.5 mm
Unidad de Empaque: 150 PIEZAS
Acabado: Cromada



★ TA30-260RC 1/2"-20

Tuerca de Lujo
Aplicación: Dodge
HEXÁGONO 3/4"
ALTURA 1 3/4"
Unidad de Empaque:
 150 PIEZAS
Acabado: Cromada

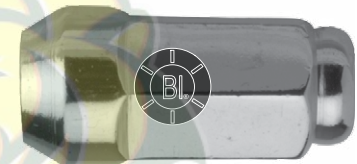

TA30-253RC 9/16"-18

Tuerca de Lujo
Aplicación: Magnesio Dual
HEXÁGONO 7/8"
ALTURA 1 7/8"
Unidad de Empaque:
 100 PIEZAS
Acabado: Cromada



★ TA30-301RC M14x2

TA30-302RC M12x1.75

TA30-261RC M12x1.5

Tuerca de Lujo
Aplicación: Ford Expedition, Ford Lobo, Topaz, Código K
HEXÁGONO 19 mm
ALTURA 44.5 mm
Unidad de Empaque: 150 PIEZAS
Acabado: Cromada





★ TA30-303RC M12x1.5

Tuerca de Lujo
Aplicación: Toyota, Mazda, Mitsubishi, Topaz, Spark
HEXÁGONO 19 mm
ALTURA 32 mm
Unidad de Empaque: 200 PIEZAS
Acabado: Cromada



TA30-272RC M12x1.25

TA30-273RC M12x1.5

⌚ TA30-274RC M12x1.75

Tuerca de Lujo
Aplicación: Tipo Botella
HEXÁGONO 13/16"
ALTURA 37 mm
Unidad de Empaque: 150 PIEZAS
Acabado: Cromada

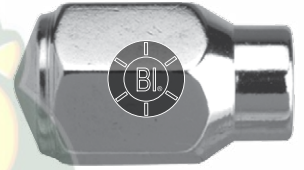

TA30-262RC 9/16"-18

TA30-263RC M14x1.5

Tuerca de Lujo
Aplicación: Placa Acero Universal
HEXÁGONO 7/8"
ALTURA 1 13/16"
Unidad de Empaque: 100 PIEZAS
Acabado: Cromada



⌚ TA30-275RC 7/16"-20

TA30-276RC 1/2"-20

⌚ TA30-277RC M12x1.25

TA30-278RC M12x1.5

⌚ TA30-279RC M12x1.75

TA30-280RC M14x1.5

Tuerca de Lujo
Aplicación: Tipo Botella
HEXÁGONO 13/16"
ALTURA 1 13/16"
Unidad de Empaque: 130 PIEZAS
Acabado: Cromada



★ TA30-304RC 9/16"-18

Tuerca de Lujo
Aplicación: Ram 350, Ram 450
HEXÁGONO 7/8"
ALTURA 1 11/16"
Unidad de Empaque: 100 PIEZAS
Acabado: Cromada



TA30-282RC M12x1.75

Tuerca de Lujo
Aplicación: Placa Acero, Ford Lobo
HEXÁGONO 13/16"
ALTURA 41 mm
Unidad de Empaque: 150 PIEZAS
Acabado: Cromada



TA30-264RC 9/16"-18

Tuerca de Lujo
Aplicación: Rin Magnesio Universal
HEXÁGONO 7/8"
ALTURA 1 7/8"
Unidad de Empaque: 100 PIEZAS
Acabado: Cromada



TA30-284RC M12x1.75

Tuerca de Lujo
Aplicación: Rin Magnesio, Ford Lobo
HEXÁGONO 13/16"
ALTURA 41 mm
Unidad de Empaque: 150 PIEZAS
Acabado: Cromada



★ TA30-265RC M14x1.5

Tuerca de Lujo
Aplicación: Código K, Topaz
HEXÁGONO 19 mm
ALTURA 44.5 mm
Unidad de Empaque: 150 PIEZAS
Acabado: Cromada



TA30-285RC M12x1.5

Tuerca de Lujo
Aplicación: Voyager
HEXÁGONO 19 mm
ALTURA 42.5 mm
Unidad de Empaque: 120 PIEZAS
Acabado: Cromada

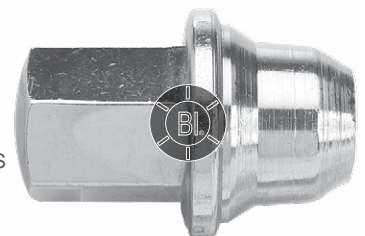

TA30-286RC M12x1.25 

Tuerca de Lujo
Aplicación: Sentra Rin Aluminio
Año: 97/06
HEXÁGONO 21 mm
ALTURA 34 mm
Unidad de Empaque: 120 PIEZAS
Acabado: Cromada



TA30-291RC M12x1.25 

Tuerca de Lujo
Aplicación: Suzuki Grand Vitara
HEXÁGONO 19 mm
ALTURA 32 mm
Unidad de Empaque: 200 PIEZAS
Acabado: Cromada



TA30-287RC M14x1.5 

Tuerca de Lujo
Aplicación: Grand Cherokee
Año: 11/12
HEXÁGONO 22 mm
ALTURA 43 mm
Unidad de Empaque: 100 PIEZAS
Acabado: Cromada

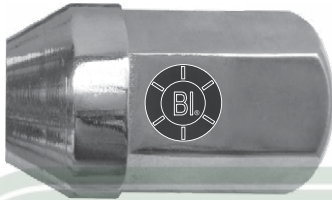

TA30-292RC M14x1.5 

Tuerca de Lujo
Aplicación: Honda Pilot
Año: 09/10
HEXÁGONO 22 mm
ALTURA 35 mm
Unidad de Empaque: 130 PIEZAS
Acabado: Cromada



TA30-288RC M14x1.5 

Tuerca de Lujo
Aplicación: Charger
Año: 06/12
HEXÁGONO 21 mm
ALTURA 40.64 mm
Unidad de Empaque: 120 PIEZAS
Acabado: Cromada



TA30-289RC M12x1.5 

Tuerca de Lujo
Aplicación: Camioneta Suv Endeavor, Suv Outlander, Mazda 04, Toyota 89
Año: 08/12
HEXÁGONO 21 mm
ALTURA 37.5 mm
Unidad de Empaque: 120 PIEZAS
Acabado: Cromada



TA30-290RC M12x1.5 

Tuerca de Lujo
Aplicación: Lincoln LS
Año: 01
HEXÁGONO 19 mm
ALTURA 38 mm
Unidad de Empaque: 120 PIEZAS
Acabado: Cromada





TUERCA CASTILLO

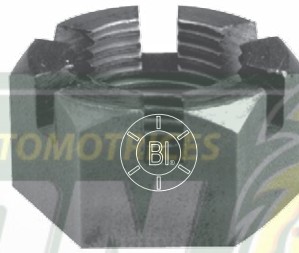

CÓDIGO	ROSCA	HEXÁGONO	ALTURA	UNIDAD DE EMPAQUE	EQUIVALENCIAS	
					Otros 1	Otros 2
TA70-300R0	3/8"-24	9/16"	5/16"	1,400 PIEZAS		
TA70-301R0	7/16"-20	11/16"	3/8"	750 PIEZAS	55 R	15-000
TA70-302R0	1/2"-20	3/4"	7/16"	550 PIEZAS	56 R	15-001
TA70-303R0	9/16"-18	7/8"	1/2"	400 PIEZAS	57 R	15-003
TA70-304R0	5/8"-18	15/16"	9/16"	300 PIEZAS	58 R	15-005
TA70-312R0	5/8"-11	15/16"	9/16"	300 PIEZAS		
☆ TA70-305R0	3/4"-16	1 1/8"	5/8"	150 PIEZAS	105 R	15-007
TA70-313R0	3/4"-10	1 1/8"	5/8"	150 PIEZAS		
TA70-306R0	7/8"-14	1 1/4"	3/4"	100 PIEZAS	60 R	15-009
TA70-314R0	7/8"-9	1 1/4"	3/4"	100 PIEZAS		
TA70-307R0	1"-14	1 1/2"	7/8"	50 PIEZAS	61 R	15-011
TA70-315R0	1"-8	1 1/2"	7/8"	50 PIEZAS		15-012
TA70-308R0	1 1/8"-12	1 5/8"	15/16"	40 PIEZAS	62 R	15-013
TA70-309R0	1 1/4"-12	1 3/4"	1 1/16"	30 PIEZAS	62A R	15-015
TA70-310R0	1 3/8"-12	1 7/8"	1 1/8"	20 PIEZAS		15-016
TA70-311R0	1 1/2"-12	2 1/4"	1 1/4"	10 PIEZAS		

TUERCA ALTA

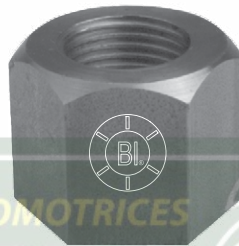

CÓDIGO	ROSCA	HEXÁGONO	ALTURA	UNIDAD DE EMPAQUE	EQUIVALENCIAS	
					Otros 1	Otros 2
☆ TA40-312R0	3/8"-24	9/16"	1/2"	600 PIEZAS		14-001
☆ TA40-313R0	7/16"-20	11/16"	9/16"	450 PIEZAS	47R	14-002
☆ TA40-314R0	1/2"-20	3/4"	11/16"	350 PIEZAS	48R	14-003
TA40-315R0	9/16"-18	7/8"	3/4"	250 PIEZAS	49R	14-004
☆ TA40-316R0	5/8"-18	15/16"	7/8"	150 PIEZAS	50R	14-005
☆ TA40-317R0	3/4"-16	1 1/8"	1"	100 PIEZAS	51R	14-006
☆ TA40-318R0	7/8"-14	1 1/4"	1 1/8"	70 PIEZAS	52R	14-007
TA40-319R0	1"-14	1 1/2"	1 1/4"	40 PIEZAS	53R	14-008
⌚ TA40-321R0	1"-8	1 1/2"	1 1/4"	40 PIEZAS		
TA40-320R0	1 1/8"-12	1 5/8"	1 5/16"	30 PIEZAS	53AR	14-009
TA40-322R0	1 1/4"-12	1 3/4"	1 3/8"	20 PIEZAS	53BR	14-010



TUERCA INSERTO NYLON NF

GALVANIZADA



TUERCA INSERTO NYLON NC

GALVANIZADA



CÓDIGO	ROSCA	HEXÁGONO	UNIDAD DE EMPAQUE	EQUIVALENCIAS	
				Otros 1	Otros 2
TA50-321RG	3/16"-32	3/8"	4,500 PIEZAS		43-009
TA50-323RG	1/4"-28	7/16"	2,800 PIEZAS	79R	43-010
TA50-325RG	5/16"-24	1/2"	1,600 PIEZAS	81R	43-011
TA50-327RG	3/8"-24	9/16"	1,100 PIEZAS	83R	43-012
TA50-329RG	7/16"-20	5/8"	900 PIEZAS	85R	43-013
TA50-331RG	1/2"-20	3/4"	450 PIEZAS	87R	43-014
TA50-333RG	9/16"-18	7/8"	300 PIEZAS	89R	43-015
TA50-335RG	5/8"-18	15/16"	200 PIEZAS	91R	43-016
TA50-337RG	3/4"-16	1 1/16"	150 PIEZAS	93R	43-017
TA50-339RG	7/8"-14	1 1/4"	80 PIEZAS	95R	43-018
TA50-341RG	1"-14	1 7/16"	60 PIEZAS	97R	43-019
Ⓛ TA50-343RG	1 1/4"-12	1 13/16"	30 PIEZAS	101R	40-021

CÓDIGO	ROSCA	HEXÁGONO	UNIDAD DE EMPAQUE	EQUIVALENCIAS	
				Otros 1	Otros 2
☆ TA50-322RG	3/16"-24	3/8"	4,500 PIEZAS		43-028
☆ TA50-324RG	1/4"-20	7/16"	2,800 PIEZAS	80R	43-029
☆ TA50-326RG	5/16"-18	1/2"	1,600 PIEZAS	82R	43-030
☆ TA50-328RG	3/8"-16	9/16"	1,100 PIEZAS	84R	43-031
TA50-330RG	7/16"-14	5/8"	900 PIEZAS	86R	43-032
☆ TA50-332RG	1/2"-13	3/4"	450 PIEZAS	88R	43-033
TA50-334RG	9/16"-12	7/8"	300 PIEZAS	90R	43-034
☆ TA50-336RG	5/8"-11	15/16"	200 PIEZAS	92R	43-035
TA50-338RG	3/4"-10	1 1/16"	150 PIEZAS	94R	43-036
TA50-340RG	7/8"-9	1 1/4"	80 PIEZAS	96R	43-037
TA50-342RG	1"-8	1 7/16"	60 PIEZAS	98R	43-038
Ⓛ TA50-344RG	1 1/4"-7	1 13/16"	30 PIEZAS	102R	43-040

TUERCA GRIPCO NF

GALVANIZADA



TUERCA GRIPCO NC

GALVANIZADA

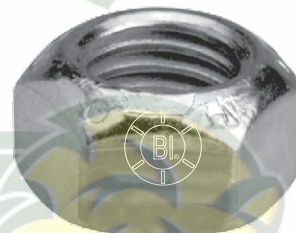

CÓDIGO	ROSCA	HEXÁGONO	UNIDAD DE EMPAQUE	EQUIVALENCIAS	
				Otros 1	Otros 2
TA50-345RG	1/4"-28	7/16"	3,700 PIEZAS		46-010
TA50-347RG	5/16"-24	1/2"	2,500 PIEZAS		46-011
TA50-349RG	3/8"-24	9/16"	1,600 PIEZAS		46-012
TA50-351RG	7/16"-20	11/16"	900 PIEZAS		46-013
TA50-353RG	1/2"-20	3/4"	600 PIEZAS		46-014
TA50-355RG	9/16"-18	7/8"	400 PIEZAS		46-015
TA50-357RG	5/8"-18	15/16"	300 PIEZAS		46-016
TA50-359RG	3/4"-16	1 1/8"	200 PIEZAS		35-203
TA50-361RG	7/8"-14	1 5/16"	110 PIEZAS		35-204
TA50-363RG	1"-14	1 1/2"	70 PIEZAS		46-019
TA50-363RP	1"-14	1 1/2"	70 PIEZAS		

CÓDIGO	ROSCA	HEXÁGONO	UNIDAD DE EMPAQUE	EQUIVALENCIAS	
				Otros 1	Otros 2
TA50-346RG	1/4"-20	7/16"	3,700 PIEZAS		46-029
TA50-348RG	5/16"-18	1/2"	2,500 PIEZAS		46-030
☆ TA50-350RG	3/8"-16	9/16"	1,600 PIEZAS		46-031
TA50-352RG	7/16"-14	11/16"	900 PIEZAS		46-032
☆ TA50-354RG	1/2"-13	3/4"	600 PIEZAS		46-033
TA50-356RG	9/16"-12	7/8"	400 PIEZAS		46-034
TA50-358RG	5/8"-11	15/16"	300 PIEZAS		46-035
TA50-360RG	3/4"-10	1 1/8"	200 PIEZAS		46-036
TA50-362RG	7/8"-9	1 5/16"	110 PIEZAS		46-037
TA50-364RG	1"-8	1 1/2"	70 PIEZAS		46-038
Ⓛ TA50-366RG	1 1/4"-7	1 7/8"	45 PIEZAS		46-039
Ⓛ TA50-366RP	1 1/4"-7	1 7/8"	45 PIEZAS		



★ TA60-400RT 1/2-20"

Tuerca Campana Destapada
Aplicación: Dodge Autos,
 Camionetas
HEXÁGONO 3/4"
ALTURA 1"
Unidad de Empaque: 200 PIEZAS
Acabado: Tropicalizado



TA60-405RT M10x1.25

Tuerca Campana Destapada
Aplicación: Renault R-5
HEXÁGONO 17 mm
ALTURA 22 mm
Unidad de Empaque: 200 PIEZAS
Acabado: Tropicalizado



★ TA60-401RT M12x1.5

Tuerca Campana Destapada
Aplicación: Código K, Topaz,
 Voyager, Honda, Spark Rin Acero
HEXÁGONO 19 mm
ALTURA 25 mm
Unidad de Empaque: 200 PIEZAS
Acabado: Tropicalizado



TA60-406RT M12x1.25

Tuerca Campana Destapada
Aplicación: Renault R-12,
 Renault R-18
HEXÁGONO 19 mm
ALTURA 22 mm
Unidad de Empaque: 200 PIEZAS
Acabado: Tropicalizado



TA60-402RT M12x1.25

Tuerca Campana Destapada
Aplicación: Datsun, Renault,
 Sentra, Lucino
HEXÁGONO 19 mm
ALTURA 25 mm
Unidad de Empaque: 200 PIEZAS
Acabado: Tropicalizado



TA60-407RG 1/2-20"

Tuerca Campana Destapada
HEXÁGONO 13/16"
ALTURA 15/16"
Unidad de Empaque: 200 PIEZAS
Acabado: Galvanizado



★ TA60-403RT M14x1.5

Tuerca Campana Destapada
Aplicación: Chevrolet 3 Ton,
 Minibús 92/98
HEXÁGONO 7/8"
ALTURA 22 mm
Unidad de Empaque: 200 PIEZAS
Acabado: Tropicalizado



TA60-408RT M18x1.5

Tuerca Campana Destapada
HEXÁGONO 24 mm
ALTURA 19 mm
Unidad de Empaque: 170 PIEZAS
Acabado: Tropicalizado



★ TA60-404RT M14x1.5

Tuerca Campana Destapada
Aplicación: Combi
HEXÁGONO 19 mm
ALTURA 20.5 mm
Unidad de Empaque: 200 PIEZAS
Acabado: Tropicalizado



TA60-409RG M14x2

Tuerca Campana Destapada
Aplicación: Ford Lobo 4x4
HEXÁGONO 19 mm
ALTURA 21 mm
Unidad de Empaque: 200 PIEZAS
Acabado: Galvanizado



- ★ TA60-410RG 9/16"-18
- 🕒 TA60-411LG 9/16"-18

Tuerca Campana Destapada
HEXÁGONO 7/8"
ALTURA 13/16"
Unidad de Empaque: 150 PIEZAS
Acabado: Galvanizado



- TA60-419RG M10x1.25

Tuerca Campana Destapada
Aplicación: Cuatrimoto Honda
HEXÁGONO 17 mm
ALTURA 16 mm
Unidad de Empaque: 400 PIEZAS
Acabado: Galvanizado



- TA60-412RG 5/8"-18
- TA60-413LG 5/8"-18

Tuerca Campana Destapada
HEXÁGONO 1 1/8"
ALTURA 1 1/16"
Unidad de Empaque: 70 PIEZAS
Acabado: Galvanizado



- TA60-420RT M12x1.25

Tuerca Campana Destapada
Aplicación: Pontiac Matiz
HEXÁGONO 17 mm
ALTURA 17 mm
Unidad de Empaque: 400 PIEZAS
Acabado: Tropicalizado



- TA60-414RG 11/16"-16

Tuerca Campana Destapada
HEXÁGONO 1 1/8"
ALTURA 1 1/16"
Unidad de Empaque: 70 PIEZAS
Acabado: Galvanizado

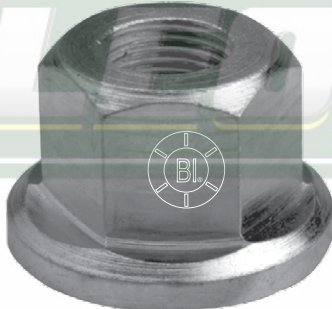

- TA60-421RG M14x1.5

Tuerca Campana Destapada
Aplicación: Sprinter, Mercedes Benz,
 Eje Trasero Dual
HEXÁGONO 19 mm
ALTURA 16 mm
Unidad de Empaque: 200 PIEZAS
Acabado: Galvanizado



- TA60-415RG 3/4"-16
- 🕒 TA60-416LG 3/4"-16

Tuerca Campana Destapada
HEXÁGONO 1 1/8"
ALTURA 1 1/16"
Unidad de Empaque: 70 PIEZAS
Acabado: Galvanizado



- TA60-429RT M14x1.5
- TA60-429RP M14x1.5

Tuerca Campana Flotante
HEXÁGONO 7/8"
ALTURA 23 mm
Unidad de Empaque: 150 PIEZAS
Acabado: Tropicalizado
 Pavonada

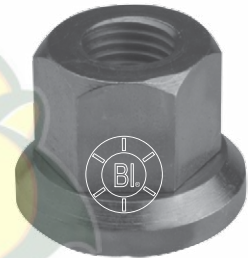

- TA60-418RT M22x1.5

Tuerca Campana Destapada
HEXÁGONO 30 mm
ALTURA 23 mm
Unidad de Empaque: 80 PIEZAS
Acabado: Tropicalizado



- ★ TA60-430RT M12x1.75
- TA60-447RT 1/2"-20

Tuerca Campana Flotante
Aplicación: Ford Lobo
HEXÁGONO 19 mm
ALTURA 23 mm
Unidad de Empaque: 200 PIEZAS
Acabado: Tropicalizado





☆ TA60-431RT M14x2

Tuerca Campana Flotante
Aplicación: Ford Super Duty F-350, F-450
HEXÁGONO 13/16"
ALTURA 27 mm
Unidad de Empaque: 130 PIEZAS
Acabado: Tropicalizado



☆ TA60-434RP 9/16"-18

Tuerca Campana Flotante
Aplicación: Ford F-350
HEXÁGONO 7/8"
ALTURA 1 1/16"
Unidad de Empaque: 80 PIEZAS
Acabado: Pavonado



☆ TA60-448RT M14x1.5

Tuerca Campana Flotante
HEXÁGONO 13/16"
ALTURA 27 mm
Unidad de Empaque: 130 PIEZAS
Acabado: Tropicalizado



☆ TA60-435RP 9/16"-18

Tuerca Campana Flotante
HEXÁGONO 15/16"
ALTURA 1 1/16"
Unidad de Empaque: 80 PIEZAS
Acabado: Pavonado



☆ TA60-432RP 9/16"-18

Tuerca Campana Flotante
HEXÁGONO 7/8"
ALTURA 15/16"
Unidad de Empaque: 150 PIEZAS
Acabado: Pavonado



☆ TA60-436RP 9/16"-18

Tuerca Campana Flotante
Aplicación: Dodge 4000
HEXÁGONO 1 1/16"
ALTURA 1 1/16"
Unidad de Empaque: 60 PIEZAS
Acabado: Pavonado



☆ TA60-433RP 5/8"-18

Tuerca Campana Flotante
HEXÁGONO 1 1/8"
ALTURA 1 1/16"
Unidad de Empaque: 60 PIEZAS
Acabado: Pavonado



☆ TA60-437RP M18x1.5

Tuerca Campana Flotante
Aplicación: Dina, Mercedes
HEXÁGONO 1 1/8"
ALTURA 28 mm
Unidad de Empaque: 60 PIEZAS
Acabado: Pavonado



TA60-438RP M22x1.5

Tuerca Campana Flotante
Aplicación: Dina, Mercedes
HEXÁGONO 1 1/4"
ALTURA 29 mm
Unidad de Empaque:
 50 PIEZAS
Acabado: Pavonado



TA60-442RP M20x1.5

Tuerca Campana Flotante
Aplicación: Camión Kodiak
HEXÁGONO 30 mm
ALTURA 29 mm
Unidad de Empaque:
 50 PIEZAS
Acabado: Pavonado



TA60-439RP M22x1.5

Tuerca Campana Flotante
Aplicación: Dina, Mercedes
HEXÁGONO 1 1/2"
ALTURA 34 mm
Unidad de Empaque:
 30 PIEZAS
Acabado: Pavonado



TA60-443RP M14x1.5

Tuerca Campana Flotante
Aplicación: Chevrolet 3 TON.
HEXÁGONO 22 mm
ALTURA 34 mm
Unidad de Empaque:
 60 PIEZAS
Acabado: Pavonado

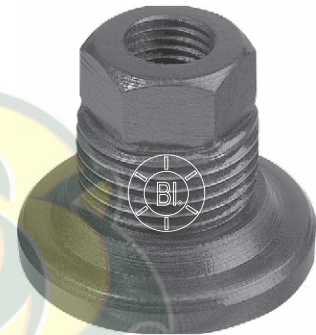

TA60-440RP 7/8"-11

Tuerca Campana Flotante
Aplicación: Scania
HEXÁGONO 33 mm
ALTURA 1 3/16"
Unidad de Empaque:
 40 PIEZAS
Acabado: Pavonado



TA60-449RP M14x1.5

Nuevo

Tuerca Campana Flotante
Aplicación: Chevrolet 3 TON.
HEXÁGONO 7/8"
ALTURA 33.02 mm
Unidad de Empaque:
 60 PIEZAS
Acabado: Pavonado



★ TA60-441RP M22x1.5

Tuerca Campana Flotante
Aplicación: Mercedes
HEXÁGONO 33 mm
ALTURA 29 mm
Unidad de Empaque:
 40 PIEZAS
Acabado: Pavonado

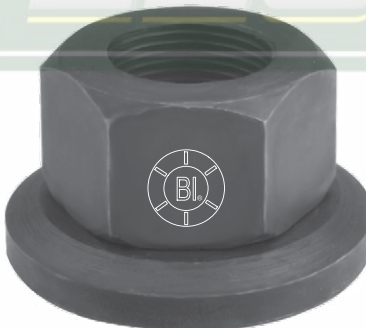

TA60-444RP 7/8"-14

Tuerca Campana Flotante
Aplicación: Volvo
HEXÁGONO 33 mm
ALTURA 33 mm
Unidad de Empaque:
 35 PIEZAS
Acabado: Pavonado





TA60-445RP M18x1.5

Tuerca Campana Flotante
Aplicación: Worker Modelo 8-150
Rueda Delantera / Trasera
HEXÁGONO 27 mm
ALTURA 27.17 mm
Unidad de Empaque: 60 PIEZAS
Acabado: Pavonado



TA70-502RT 1 1/8"-18

Tuerca Piñón
Aplicación: 1556013
HEXÁGONO 1 5/8"
ALTURA 9/16"
Unidad de Empaque: 90 PIEZAS
Acabado: Tropicalizado

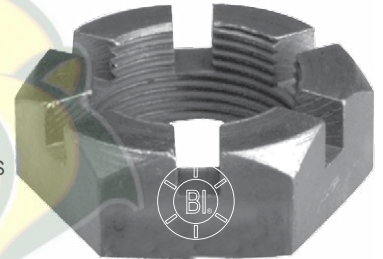

TA60-446RP M18x1.5



Tuerca Campana Flotante
Aplicación: Camión Cabstar de Nissan Rueda Delantera / Trasera
HEXÁGONO 27 mm
ALTURA 23.5 mm
Unidad de Empaque: 80 PIEZAS
Acabado: Pavonado



TA70-503RT 1 1/8"-16

Tuerca Piñón
Aplicación: Chevrolet Serie 60-GH3762598
HEXÁGONO 1 5/8"
ALTURA 3/4"
Unidad de Empaque: 70 PIEZAS
Acabado: Tropicalizado

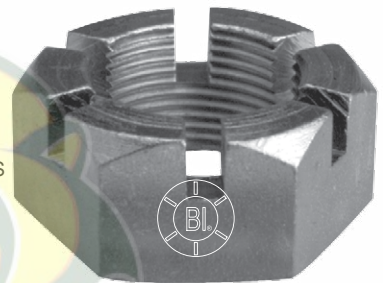

TA70-500RT 3/4"-20

Tuerca Mango
Aplicación: Chevrolet
HEXÁGONO 1 1/16"
ALTURA 9/16"
Unidad de Empaque: 250 PIEZAS
Acabado: Tropicalizado

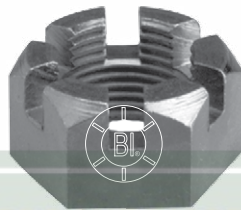

TA70-504RT M20x1

Tuerca Mango
Aplicación: Chevy
HEXÁGONO 1 3/16"
ALTURA 22 mm
Unidad de Empaque: 100 PIEZAS
Acabado: Tropicalizado

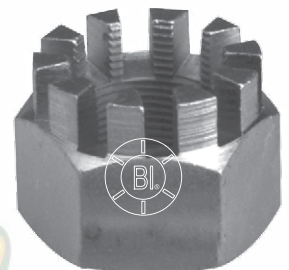

TA70-501RT 7/8"-20

Tuerca Mango
Aplicación: Chevrolet
HEXÁGONO 1 1/4"
ALTURA 13/16"
Unidad de Empaque: 100 PIEZAS
Acabado: Tropicalizado

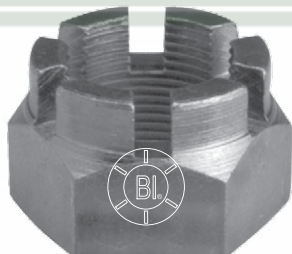

TA70-507RP M22x1

Tuerca Mango y Piñón
HEXÁGONO 1 1/4"
ALTURA 22 mm
Unidad de Empaque: 100 PIEZAS
Acabado: Pavonado



TA70-505RT M16x1

Tuerca Mango
Aplicación: Rueda Chevy
HEXÁGONO 15/16"
ALTURA 12 mm
Unidad de Empaque: 300 PIEZAS
Acabado: Tropicalizado



TA70-518RT 3/4"-16

Tuerca Mango
Aplicación: Ford
HEXÁGONO 1 1/4"
ALTURA 5/8"
Unidad de Empaque: 130 PIEZAS
Acabado: Tropicalizado

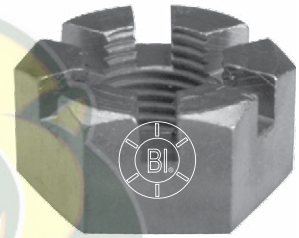

TA70-506RT M22x1.5

Tuerca Mango
Aplicación: GMC Kodiak
HEXÁGONO 1 1/4"
ALTURA 5/8"
Unidad de Empaque: 130 PIEZAS
Acabado: Tropicalizado

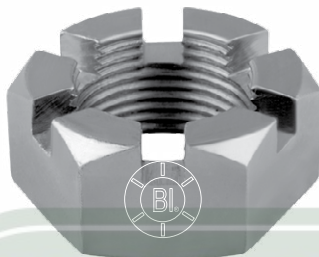

TA70-519RT 7/8"-14

Tuerca Mango
Aplicación: Ford
HEXÁGONO 1 1/4"
ALTURA 1/2"
Unidad de Empaque: 150 PIEZAS
Acabado: Tropicalizado

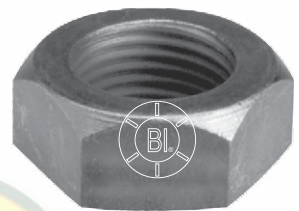

TA70-515RT 3/4"-16

Tuerca Mango
Aplicación: Ford Autos, Ford Pick Up
HEXÁGONO 1 1/16"
ALTURA 1/2"
Unidad de Empaque: 250 PIEZAS
Acabado: Tropicalizado

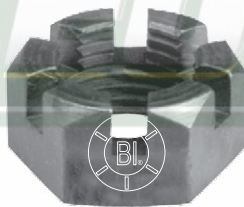

TA70-520RT 7/8"-14

Tuerca Mango
Aplicación: Ford F-350
HEXÁGONO 1 1/4"
ALTURA 5/8"
Unidad de Empaque: 150 PIEZAS
Acabado: Tropicalizado

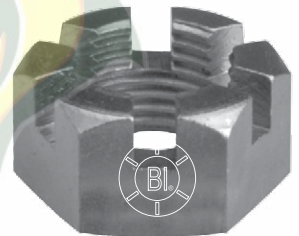

TA70-516RT 3/4"-16

Tuerca Mango
Aplicación: Ford Autos, Ford Pick Up
HEXÁGONO 1 1/16"
ALTURA 3/8"
Unidad de Empaque: 300 PIEZAS
Acabado: Tropicalizado



TA70-521RT 7/8"-14

Tuerca Mango
Aplicación: Ford
HEXÁGONO 1 1/4"
ALTURA 7/8"
Unidad de Empaque: 120 PIEZAS
Acabado: Tropicalizado

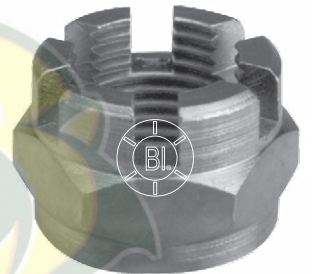

TA70-517RT 13/16"-20

Tuerca Mango
Aplicación: Ford
HEXÁGONO 1 1/8"
ALTURA 5/16"
Unidad de Empaque: 400 PIEZAS
Acabado: Tropicalizado



TA70-522RT 1"-14

Tuerca Mango
Aplicación: Ford
HEXÁGONO 1 7/16"
ALTURA 5/8"
Unidad de Empaque: 100 PIEZAS
Acabado: Tropicalizado

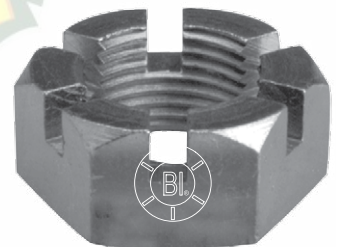



TA70-523RT M20x1.5

Tuerca Mango
Aplicación: Topaz
HEXÁGONO 1 3/16"
ALTURA 15 mm
Unidad de Empaque: 200 PIEZAS
Acabado: Tropicalizado

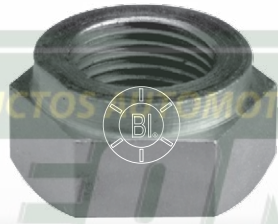

TA70-536RT 7/8"-16

Tuerca Mango
Aplicación: Dodge D-300
HEXÁGONO 1 1/4"
ALTURA 5/8"
Unidad de Empaque: 150 PIEZAS
Acabado: Tropicalizado

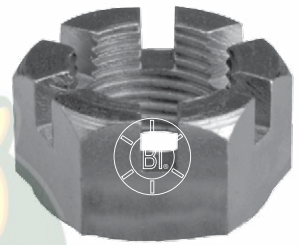

TA70-524RT 1"-20

Tuerca Piñón
Aplicación: Ford
HEXÁGONO 1 1/2"
ALTURA 1/2"
Unidad de Empaque: 100 PIEZAS
Acabado: Tropicalizado

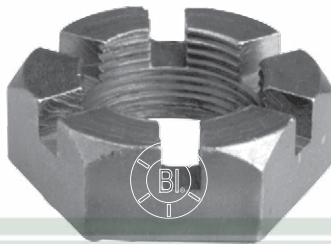

TA70-537RT 1"-12

Tuerca Mango
Aplicación: Dodge D-600
HEXÁGONO 1 1/2"
ALTURA 9/16"
Unidad de Empaque: 100 PIEZAS
Acabado: Tropicalizado

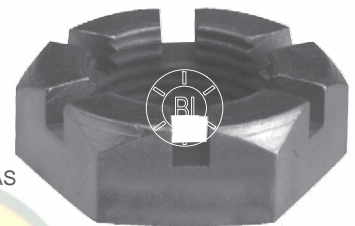

TA50-525RG 3/4"-16

TA50-359RG 3/4"-16

Tuerca Piñón
Aplicación: Ford F-100, F-150
HEXÁGONO 1 1/8"
ALTURA 5/8"
Unidad de Empaque: 200 PIEZAS
Acabado: Galvanizado

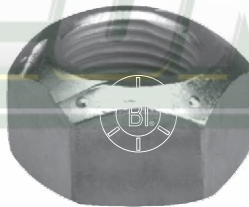

TA70-538RT 1"-12

Tuerca Mango
Aplicación: Dodge D-600
HEXÁGONO 1 1/2"
ALTURA 1/2"
Unidad de Empaque: 120 PIEZAS
Acabado: Tropicalizado

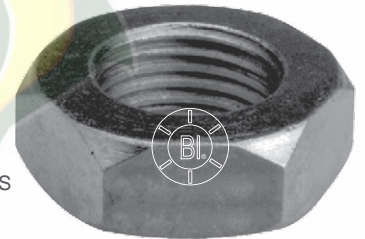

TA50-526RG 7/8"-14

TA50-361RG 7/8"-14

Tuerca Piñón
Aplicación: Ford
HEXÁGONO 1 5/16"
ALTURA 3/4"
Unidad de Empaque: 110 PIEZAS
Acabado: Galvanizado



TA70-539RT 7/8"-16

Tuerca Piñón
Aplicación: Dodge D-100, D-300
HEXÁGONO 1 1/4"
ALTURA 9/16"
Unidad de Empaque: 150 PIEZAS
Acabado: Tropicalizado



TA70-535RT 11/16"-24

Tuerca Mango
Aplicación: Dodge Valiant
HEXÁGONO 1"
ALTURA 9/16"
Unidad de Empaque: 250 PIEZAS
Acabado: Tropicalizado

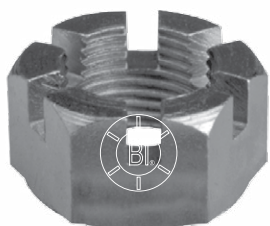

TA70-540RT 1 1/4"-12

Tuerca Piñón
Aplicación: Dodge
HEXÁGONO 1 3/4"
ALTURA 11/16"
Unidad de Empaque: 70 PIEZAS
Acabado: Tropicalizado



TA70-541RT 1 3/8"-12

Tuerca de Arado Kimball
HEXÁGONO 2 1/4"
ALTURA 1"
Unidad de Empaque:
 20 PIEZAS
Acabado: Tropicalizado



TA70-551RT M16x1

Tuerca Mango
Aplicación: Datsun
HEXÁGONO 7/8"
ALTURA 14 mm
Unidad de Empaque: 400 PIEZAS
Acabado: Tropicalizado

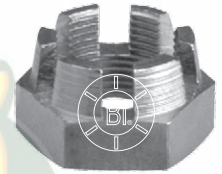

TA70-542RT 1 1/2"-12

Tuerca para Rastra
 John Deere
HEXÁGONO 2 1/4"
ALTURA 13/16"
Unidad de Empaque:
 20 PIEZAS
Acabado: Tropicalizado

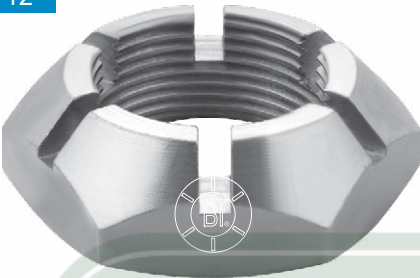

TA70-552RT M18x1

Tuerca Mango
Aplicación: Datsun Pick Up
HEXÁGONO 1"
ALTURA 9.5 mm
Unidad de Empaque: 400 PIEZAS
Acabado: Tropicalizado

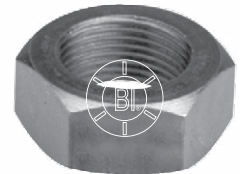

TA70-543RT 1 1/4"-12

Tuerca de Arado
 Kimball
HEXÁGONO 2 1/4"
ALTURA 1"
Unidad de Empaque:
 20 PIEZAS
Acabado:
 Tropicalizado

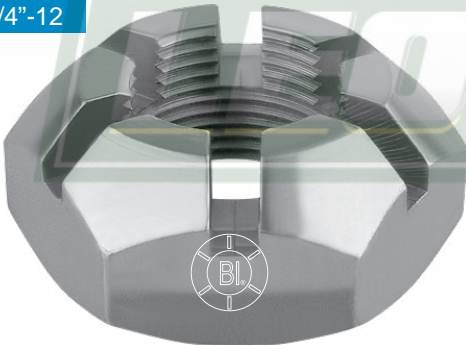

TA70-553RT M22x1

Tuerca Mango
Aplicación: Tsuru
HEXÁGONO 1 1/4"
ALTURA 19 mm
Unidad de Empaque: 120 PIEZAS
Acabado: Tropicalizado

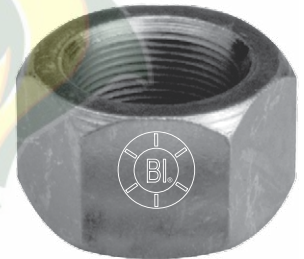

TA70-544RT M27x1.5

Tuerca Espiga de Urvan
HEXÁGONO 41 mm
ALTURA 22.5 mm
Unidad de Empaque: 30 PIEZAS
Acabado: Tropicalizado



TA70-554RT M22x1.5

Tuerca Mango
Aplicación: Tsuru, Sentra, Lucino,
 Código K
HEXÁGONO 1 1/4"
ALTURA 18 mm
Unidad de Empaque: 120 PIEZAS
Acabado: Tropicalizado

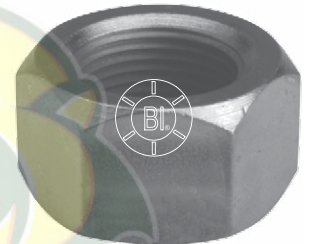

TA70-550RT M16x1

Tuerca Mango
Aplicación: Datsun
HEXÁGONO 15/16"
ALTURA 8 mm
Unidad de Empaque: 400 PIEZAS
Acabado: Tropicalizado



TA70-555RT M22x1.5

Tuerca Mango
Aplicación: Tsuru
HEXÁGONO 1 3/16"
ALTURA 23 mm
Unidad de Empaque: 80 PIEZAS
Acabado: Tropicalizado





TA70-565RT 7/8"-14

Tuerca Mango
Aplicación: Ford International
HEXÁGONO 1 7/16"
ALTURA 3/4"
Unidad de Empaque: 90 PIEZAS
Acabado: Tropicalizado



TA70-580RT M24x1.5

Tuerca Mango
Aplicación: Rueda VW
HEXÁGONO 36 mm
ALTURA 20 mm
Unidad de Empaque: 50 PIEZAS
Acabado: Tropicalizado

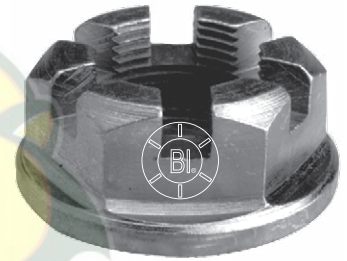

TA70-566RT 1"-14

Tuerca Mango
Aplicación: International
HEXÁGONO 1 7/16"
ALTURA 7/8"
Unidad de Empaque: 70 PIEZAS
Acabado: Tropicalizado

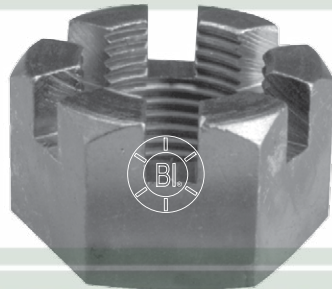

TA70-581RT M30x1.5

Tuerca Mango
Aplicación: Flecha Combi
HEXÁGONO 1 3/4"
ALTURA 19 mm
Unidad de Empaque: 60 PIEZAS
Acabado: Tropicalizado

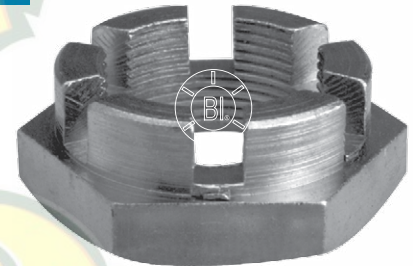

TA70-571RT 7/8"-16

Tuerca Mango
Aplicación: Dina 300
HEXÁGONO 1 1/4"
ALTURA 3/8"
Unidad de Empaque: 250 PIEZAS
Acabado: Tropicalizado



TA70-582RT M12x1.5

Tuerca Mango
Aplicación: Generador y Alternador VW
HEXÁGONO 13/16"
ALTURA 8 mm
Unidad de Empaque: 600 PIEZAS
Acabado: Tropicalizado



TA70-572RT 1 1/8"-12

Tuerca Mango
Aplicación: Dina 11876-17
HEXÁGONO 1 5/8"
ALTURA 5/8"
Unidad de Empaque: 70 PIEZAS
Acabado: Tropicalizado



TA70-590RT 1 1/4"-12

Tuerca Castillo Agrícola
HEXÁGONO 1 3/4"
ALTURA 3/4"
Unidad de Empaque: 60 PIEZAS
Acabado: Tropicalizado

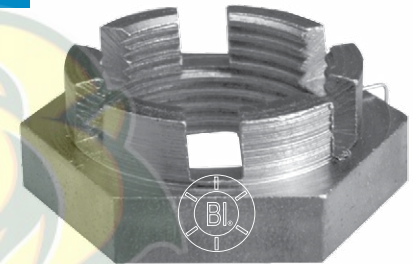

TA70-573RT 1 1/4"-12

Tuerca Piñón
Aplicación: Dina 631
HEXÁGONO 1 3/4"
ALTURA 5/8"
Unidad de Empaque: 80 PIEZAS
Acabado: Tropicalizado

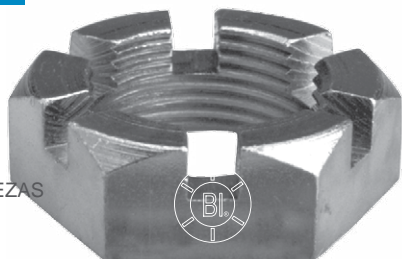

TA70-591RT 7/8"-16

Tuerca Mango
Aplicación: Mango Presión
HEXÁGONO 1 1/8"
ALTURA 1/2"
Unidad de Empaque: 200 PIEZAS
Acabado: Tropicalizado





TUERCA BALANCÍN

TA70-592RT 5/16"-24

TROPICALIZADA

Tuerca Balancín

Aplicación: Ford
HEXÁGONO 9/16"
ALTURA 3/8"

Unidad de Empaque: 1200 PIEZAS



★ TA70-593RT 3/8"-24

TROPICALIZADA

Tuerca Balancín

Aplicación: Chevrolet
HEXÁGONO 5/8"
ALTURA 1/2"

Unidad de Empaque: 700 PIEZAS



TA70-594RT 7/16"-20

TROPICALIZADA

Tuerca Balancín

Aplicación: Diesel Cummins
HEXÁGONO 11/16"
ALTURA 9/16"

Unidad de Empaque: 600 PIEZAS





☆ RO00-00000 11/16" GALVANIZADA

RO00-02000 1/2" ALUMINIO

Rondana Rin Magnesio
Unidad de Empaque: 900 PIEZAS



Rondana de Aluminio
Aplicación: Tapón Carter
Unidad de Empaque: 2000 PIEZAS

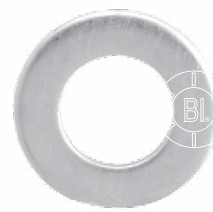

RO00-00100 11/16" GALVANIZADA

RO00-02100 9/16" ALUMINIO

Rondana Rin Magnesio
Unidad de Empaque: 600 PIEZAS



Rondana de Aluminio
Aplicación: Tapón Carter
Unidad de Empaque: 1500 PIEZAS

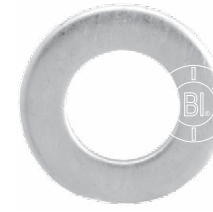

RO00-00200 9/16" GALVANIZADA

RO00-02200 16 mm ALUMINIO  Nuevo

Rondana Rin Magnesio
Unidad de Empaque: 1000 PIEZAS



Rondana de Aluminio
Aplicación: Tapón Carter
Unidad de Empaque: 2000 PIEZAS

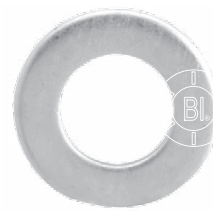

RO00-00300 3/4" GALVANIZADA

RO00-02300 18 mm ALUMINIO  Nuevo

Rondana Rin Magnesio
Unidad de Empaque: 800 PIEZAS



Rondana de Aluminio
Aplicación: Tapón Carter
Unidad de Empaque: 1200 PIEZAS

